



**Μουσειολογική Προσαρμογή  
Εθνικού Αρχαιολογικού  
Μουσείου Αθηνών**

**ΤΟΜΟΣ 3ος  
Τεχνικές Επεμβάσεις**

## ΤΟΜΟΣ ΙΙΙ ΤΕΧΝΙΚΕΣ ΕΠΕΜΒΑΣΕΙΣ

### ΕΘΝΙΚΟΥ ΑΡΧΑΙΟΛΟΓΙΚΟΥ ΜΟΥΣΕΙΟΥ

(Η εργασία αποτέλεσε τμήμα των Σημειώσεών μας στο Μεταπτυχιακό Ι.Π., “Κτιριοδομία μετά τον 16<sup>ο</sup> αι.”)

## ΕΝΟΤΗΤΑ Α, ΧΩΡΟΙ ΕΠΙΚΟΙΝΩΝΙΑΣ

### Επέμβαση 1: ΔΙΑΜΟΡΦΩΣΗ ΑΙΘΟΥΣΑΣ ΚΟΙΝΟΥ – Η/Υ σε συνδυασμό με την ΕΞΟΔΟ ΚΙΝΔΥΝΟΥ ΠΡΟΣ ΤΗΝ ΟΔΟ ΒΑΣΙΛΕΩΣ ΗΡΑΚΛΕΙΟΥ

#### ΤΕΧΝΙΚΗ ΠΕΡΙΓΡΑΦΗ

##### 1.α. Κατασκευή γεφυρωτής πρόσβασης.

Κατασκευάζεται γεφυρωτή πρόσβαση απέναντι από τον χώρο 3 του ισόγειου του Μουσείου. Η γέφυρα θα έχει πλάτος περίπου 2,30μ. και μήκος 11,20μ. Αποτελείται από φορέα με μεταλλικά φέροντα στοιχεία και επιστρώνεται με πλάκες από λευκό μάρμαρο θραπινιστό. Στα σημεία επαφής της κατασκευής με το κτήριο του Μουσείου θα τοποθετηθεί φελιζόλ με μεμβράνη πλαστική ώστε να αποφευχθεί η πρόσφυση των υλικών με το υπάρχον κτήριο.

##### 1.β. Διάνοιξη ενός παραθύρου του χώρου 3 (μεσαίο) και διαμόρφωσή του σε θύρα.

Θα τοποθετηθεί μεταλλικό κούφωμα και θυρόφυλλο όμοιου τύπου με εκείνο των παραπλεύρων αυτού παραθύρων, και θα έχει άνοιγμα προς την διαμορφούμενη εξωτερικώς γέφυρα.

##### 1.γ. Αίθουσα ηλεκτρονικών υπολογιστών και ανάπαυσης θεατών.

Διαμορφώνεται ισόγεια αίθουσα πάνω από τον χώρο 4 του υπογείου, διαστάσεων 5,00x34,00μ, στην ήδη υπάρχουσα πλάκα οροφής του χώρου αυτού, η οποία θα συνδέει τον χώρο εισόδου με την αίθουσα εκθέσεων 20. Ο φέρων οργανισμός θα είναι από ωπλισμένο σκυρόδεμα και ο εξωτερικός τοίχος από πλινθοδομή, πάχους 1<sup>1/2</sup> πλίνθου. Διαμορφώνονται επτά (7) παράθυρα, διαστάσεων και ύψους όμοιου με αυτά της συμμετρικής όψης (χώροι 4<sub>α</sub>, 4<sub>β</sub>, 4<sub>γ</sub>) του Μουσείου. Η επιφάνεια του τοίχου του παλαιού Μουσείου θα αφεθεί ορατή και στην πλάκα οροφής της νέας αίθουσας θα αφεθούν κενά περίπου 40cm περιμετρικά των πεσσών της όψης του Μουσείου, όπως και περιμετρικά της υπάρχουσας παλαιάς καπνοδόχου, τα οποία θα γεφυρωθούν με οπλισμένο κρύσταλλο triplex και security, ώστε χωρίς διακινδύνευση του κοινού σε περίπτωση σεισμού να είναι ορατή η συνέχεια της όψης του παλαιού Μουσείου. Τα δάπεδα των χώρων 3 και 4 επιστρώνονται με λευκό μάρμαρο, σε σχέδιο που θα υποδειχθεί από την τελική μελέτη του χώρου.

Η αίθουσα χωροθετείται σε κεντροβαρικό σημείο του ισόγειου, κοντά στην κλίμακα προς τον όροφο.

Στην ίδια λογική του να εντάσσονται στον ίδιο χώρο πολλαπλές ελλειπούσες λειτουργίες, η δημιουργούμενη αίθουσα ανάπαυσης, αποκτά

ηλεκτρονικούς υπολογιστές κοινού. Ενώ εκ παραλλήλου συνδυάζεται με την έξοδο επείγουσης ανάγκης και επιπλέον χρησιμοποιείται και σαν χώρος εκτόνωσης του κοινού σε περίπτωση ανώτερης βίας.

**1.δ. Ράμπα μεταφοράς αντικειμένων από το χώρο Parking στον ισόγειο χώρο 4 μεταξύ Παλαιού και Νέου Μουσείου.**

Κατασκευάζεται ράμπα κτιστή σε επαφή με τον μαντρότοιχο της οδού Βασιλέως Ηρακλείου η οποία οδηγεί στην γέφυρα εισόδου. Η ράμπα θα έχει πλάτος 2,20μ, κλίση 5% και θα αποτελείται από δύο κεκλιμένα και ένα επίπεδο τμήμα μήκους περίπου 12μ. έκαστο. Η ράμπα θα επιστρωθεί με αντιολισθητικό δάπεδο (π.χ. βιομηχανικό) και η πλάγια όψη της θα διαμορφωθεί με επίχρισμα αρτιφισιέλ. Σε όλα τα σημεία όπου απαιτείται θα τοποθετηθούν κιγκλιδώματα και κουπαστές από απλές μεταλλικές ολόσωμες διατομές. Το υπάρχον κιγκλίδωμα του μαντρότοιχου του Μουσείου επί της οδού Β. Ηρακλείου θα τροποποιηθεί σύμφωνα με τη νέα διαμόρφωση.

## **ΣΧΕΔΙΑ ΕΠΕΜΒΑΣΗΣ 1**

# ΕΠΕΜΒΑΣΗ 1

- 1α. Κατασκευή γεφυρωτής πρόσβασης
- 1β. Διάνοιξη παραθύρου του χώρου 3 και διαμόρφωσή του σε θύρα
- 1γ. Αίθουσα ηλ. υπολογιστών και ανάτασης επισκεπτών
- 1δ. Ράμπτα μεταφοράς αντικειμένων

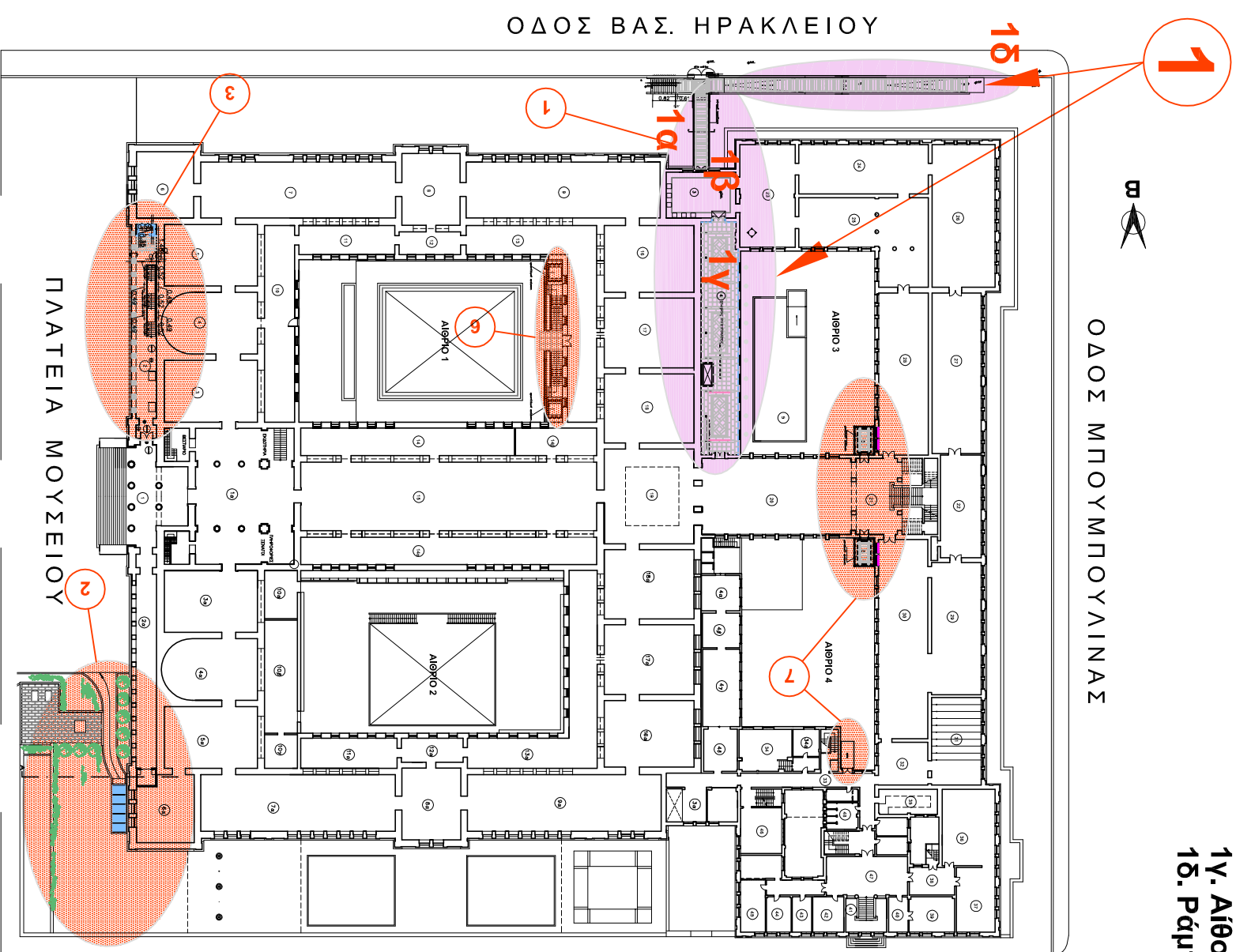

ΣΤΑΘΜΗ +0.00

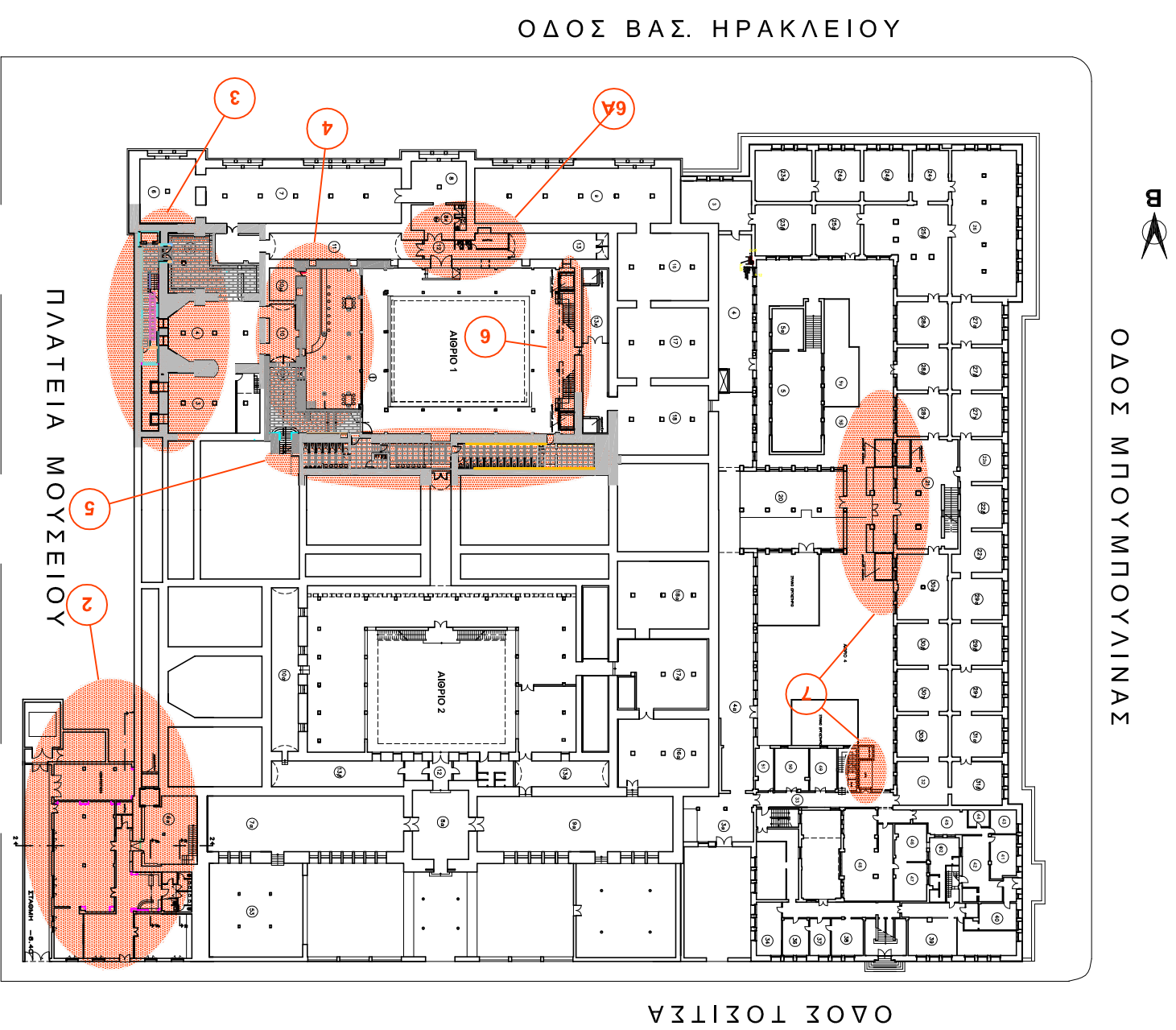

ΣΤΑΘΜΗ -4.10

ΥΠΟΜΝΗΜΑ

- ΠΕΡΙΟΧΗ ΕΠΕΜΒΑΣΗΣ
- ΚΑΘΑΙΡΟΥΜΕΝΟΙ ΤΟΙΧΟΙ
- ΕΚΣΚΑΦΕΣ
- ΝΕΟΙ ΤΟΙΧΟΙ

ΠΡΟΤΥΠΕΙΟ ΠΟΛΙΤΙΣΜΟΥ  
Δεξιά: 0/007 Μελέτη 0 Μουσείο 0/00  
ΕΡΓΑΣΙΕΣ ΕΚΣΤΡΩΣΕΩΝ ΚΑΙ ΕΡΓΑΣΙΕΣ ΠΡΟΣΘΗΚΩΝ ΣΤΟ ΕΘΝΙΚΟ ΑΡΧΑΙΟΛΟΓΙΚΟ ΜΟΥΣΕΙΟ

ΘΕΣΗ: ΑΘΗΝΑ  
ΕΠΙΒΛΕΠΟΥΣΑ ΥΠΗΡΕΣΙΑ: ΔΙΕΥΘΥΝΣΗ ΜΕΛΕΤΩΝ ΜΟΥΣΕΙΩΝ

ΕΡΕΥΝΗΤΙΚΟ ΠΡΟΓΡΑΜΜΑ ΙΟΝΟΥ ΤΡΑΝΣΙΛΙΤΗΜΟΥ "Μουσιολογική προσεγγισή του Εθνικού Αρχαιολογικού Μουσείου"

ΕΠΙΤΗΜΟΝΙΚΟΣ ΥΠΕΥΘΥΝΟΣ: ΑΝ. ΚΑΘΗΓ. ΜΟΥΣΕΙΟΛΟΓΙΑΣ ΑΝΑΣΤΑΣΙΑ ΣΑΛΗ ΜΕΛΕΤΗ: ΑΡΧΙΤΕΚΤΟΝΙΚΗ

ΕΠΕΜΒΑΣΗ 1

ΤΙΤΛΟΣ ΣΧΕΔΙΟΥ: ΠΕΖΟΓΕΦΥΡΑ

ΚΑΤΟΥΣΗ ΣΤΑΘΜΗΣ 0.00 ΥΠΑΡΧΟΥΣΑ ΚΑΤΑΣΤΑΣΗ

ΚΙΜΑΚΕΣ: 1/100  
ΧΡΟΝΟΣ ΜΕΛΕΤΗΣ: ΣΕΠΤΕΜΒΡΙΟΣ 2002  
ΑΡ. ΣΧΕΔΙΟΥ: 1.17

Ο ΜΕΛΕΤΗΤΗΣ: ΣΑΝΗ ΑΝΑΣΤΑΣΙΑ

ΣΥΜΒΟΥΛΟΣ ΜΕΛΕΤΗΣ: ΠΙΕΤΑ ΚΑΤΕΡΙΝΑ

ΕΠΙΧΡΕΙΑ:

ΑΙΘΟΥΣΑ 3 +0.00

ΑΙΘΟΥΣΑ ΑΙΓΥΠΤΙΑΚΗΣ ΣΥΝΑΜΟΤΗΣ 24

ΑΙΘΟΥΣΑ ΧΑΛΚΙΝΩΝ 23

ΘΕΣΗ ΕΠΕΜΒΑΣΗΣ

Υψος τοίχου από εδαφός εξωτερικού χώρου Μουσείου ου

-2.27

2.276(0.00)

ΟΔΟΣ ΒΑΣ. ΗΡΑΚΛΕΙΟΥ

0.47

0.07

2.10(-0.17)

12.76

ΟΨΗ Α

8.73

περίβολος Μουσείου



1.00 1.05 0.45

1.07 0.42 1.02 1.50 4.01

2.46 1.44 0.40 1.44 0.40 1.44 1.58 2.49

2.35 4.92

2.35 4.92

2.35 4.92

-1.98

0.80 0.73 1.53

ΥΠΟΜΝΗΜΑ

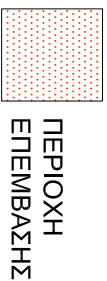

ΠΕΡΙΟΧΗ  
ΕΠΕΜΒΑΣΗΣ



ΚΑΘΑΙΡΟΥΜΕΝΟΙ  
ΤΟΙΧΟΙ

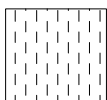

ΕΚΣΚΑΦΕΣ

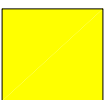

ΝΕΟΙ ΤΟΙΧΟΙ

ΤΙΤΛΟΣ ΠΟΛΙΤΙΣΜΟΥ  
Δελφοί Μουσείο

ΕΡΓΟ  
ΕΡΓΑΣΙΕΣ ΕΚΣΤΡΟΦΙΣΜΟΥ  
ΚΑΙ ΕΡΓΑΣΙΕΣ ΠΡΟΣΘΗΚΩΝ  
ΣΤΟ ΕΘΝΙΚΟ ΑΡΧΑΙΟΛΟΓΙΚΟ ΜΟΥΣΕΙΟ

ΘΕΣΗ  
ΑΘΗΝΑ

ΕΠΙΒΛΕΠΟΥΣΑ ΥΠΗΡΕΣΙΑ:  
ΑΝΣΗ ΜΕΛΕΤΩΝ ΜΟΥΣΕΙΩΝ

ΕΡΕΥΝΗΤΙΚΟ ΠΡΟΓΡΑΜΜΑ ΙΟΝΙΟΥ  
ΠΑΝΕΠΙΣΤΗΜΙΟΥ  
"Μουσολογική Προσγωγή  
Του Εθνικού Αρχαιολογικού Μουσείου"  
ΕΠΙΣΤΗΜΟΝΙΚΟΣ ΥΠΕΥΘΥΝΟΣ:  
ΑΝ. ΚΑΘΗΓ. ΜΟΥΣΕΙΟΛΟΓΙΑΣ ΑΝΑΣΤΑΣΙΑ ΣΑΛΗ  
ΜΕΛΕΤΗ  
ΑΡΧΙΤΕΚΤΟΝΙΚΗ

ΕΠΕΜΒΑΣΗ 1

ΤΙΤΛΟΣ ΕΡΓ. ΚΑΤΑΣΚΕΥΗ ΓΕΦΥΡΩΤΗΣ  
ΠΡΟΣΒΑΣΗΣ ΚΑΙ  
ΔΙΑΝΟΙΞΗ ΝΕΑΣ ΘΥΡΑΣ

ΟΥΧ Α  
ΥΠΑΡΧΟΥΣΑ ΚΑΤΑΣΤΑΣΗ

ΚΑΜΜΕΣ 1/100

ΧΡΟΝΟΣ ΜΕΛΕΤΗΣ: ΣΕΠΤΕΜΒΡΙΟΣ 2002

ΑΡ. ΣΧΕΔΙΟΥ

1.17α

Ο ΜΕΛΕΤΗΤΗΣ:  
ΣΑΛΗ ΑΝΑΣΤΑΣΙΑ

ΣΥΜΒΟΥΛΟΣ ΜΕΛΕΤΗΣ:  
ΠΙΕΤΖΑ ΚΑΤΕΡΙΝΑ

ΕΡΧΟΜΕΙΣ

ΝΕΑ ΘΥΡΑ

ΓΕΦΥΡΩΤΗ ΠΡΟΣΒΑΣΗ

ΟΥΧ ΑΠΟ ΤΗΝ ΟΔΟ ΒΑΣΙΛ. ΗΡΑΚΛΕΙΟΥ

ΘΕΣΗ ΕΠΕΜΒΑΣΗΣ

0.00

-2.35

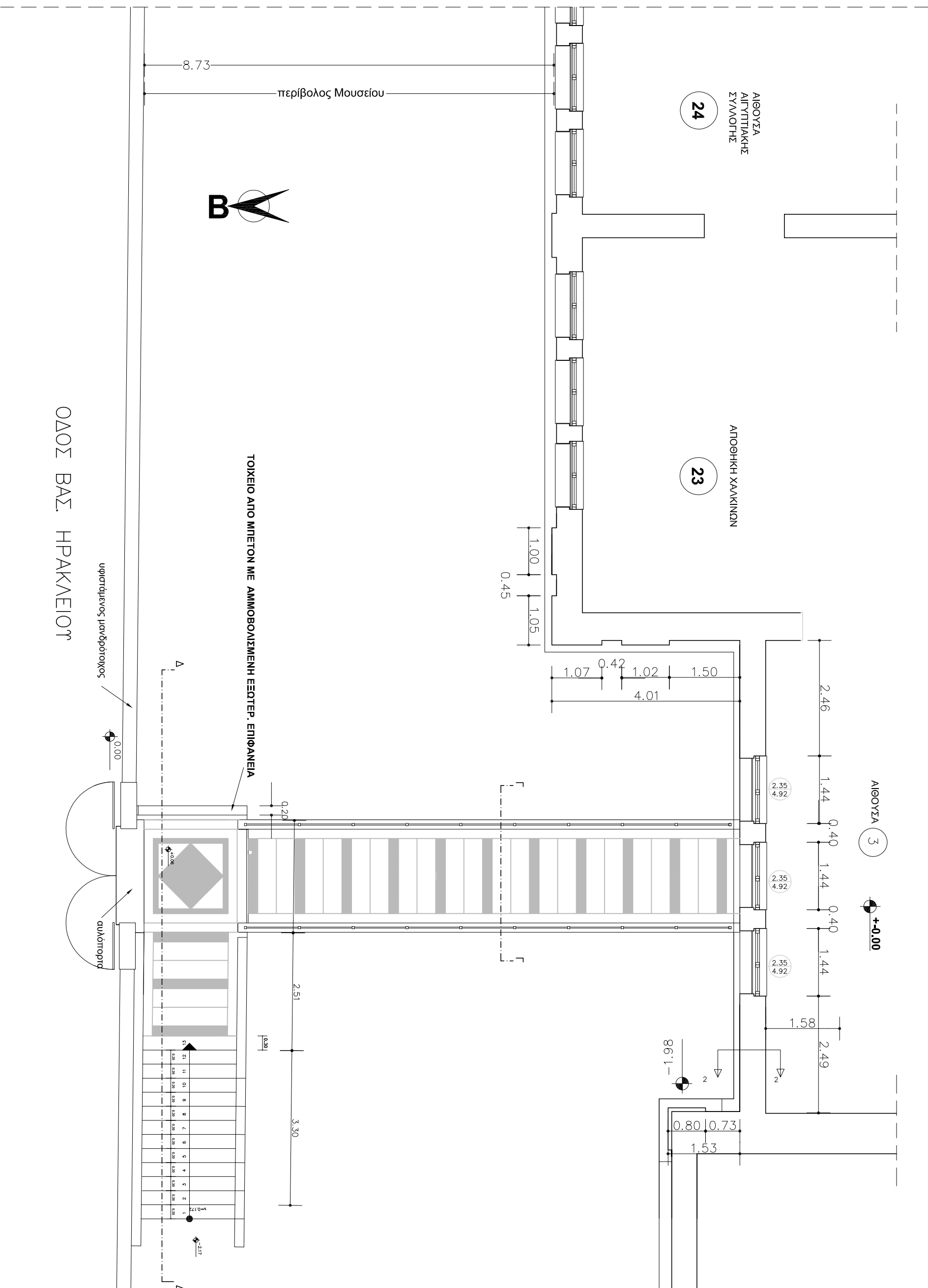

ΟΔΟΣ ΒΑΣ. ΗΡΑΚΛΕΙΟΥ

υψιστάμενος μονόδρομος

0.00

αυλότοπος

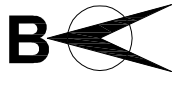

1	2	3	4	5	6	7	8	9	10	11	12	13	14	15	16	17	18	19	20	21	22	
0.20	0.20	0.20	0.20	0.20	0.20	0.20	0.20	0.20	0.20	0.20	0.20	0.20	0.20	0.20	0.20	0.20	0.20	0.20	0.20	0.20	0.20	0.20

<p><b>ΠΡΟΠΤΕΙΟ ΠΟΛΙΤΙΣΜΟΥ</b>          Διεύθυνση Μελετών Μουσείων          ΕΡΓΑΣΙΕΣ ΕΚΣΤΡΟΦΙΣΜΟΥ          ΚΑΙ ΕΡΓΑΣΙΕΣ ΠΡΟΣΘΗΚΩΝ          ΣΤΟ ΕΘΝΙΚΟ ΑΡΧΑΙΟΛΟΓΙΚΟ ΜΟΥΣΕΙΟ</p>	
ΘΕΣΗ:	ΑΘΗΝΑ
ΕΠΙΒΛΕΠΟΥΣΑ ΥΠΗΡΕΣΙΑ:	ΑΝΩΤΗ ΜΕΛΕΤΩΝ ΜΟΥΣΕΙΩΝ
ΕΡΓΑΣΙΑ:	ΑΡΧΙΤΕΚΤΟΝΙΚΗ
ΕΡΕΥΝΗΤΙΚΟ ΠΡΟΓΡΑΜΜΑ ΙΟΥΝΙΟΥ ΠΑΝΕΠΙΣΤΗΜΙΟΥ "Μουσολογική προσεγγισή του Εθνικού Αρχαιολογικού Μουσείου"	
ΕΠΙΣΤΗΜΟΝΙΚΟΣ ΥΠΕΥΘΥΝΟΣ:	ΑΝ. ΚΑΘΗΓ. ΜΟΥΣΕΙΟΛΟΓΙΑΣ ΑΝΑΣΤΑΣΙΑ ΣΑΛΗ
ΜΕΛΕΤΗ:	ΑΡΧΙΤΕΚΤΟΝΙΚΗ
ΕΠΕΜΒΑΣΗ 1	
ΤΙΤΛΟΣ ΣΧΕΔΙΟΥ	ΠΕΖΟΓΕΦΥΡΑ
ΚΑΤΟΨΗ	
ΚΑΜΜΕΙ	1/50
ΧΡΟΝΟΣ ΜΕΛΕΤΗΣ:	ΣΕΠΤΕΜΒΡΙΟΣ 2002
ΑΡ. ΣΧΕΔΙΟΥ	1.15
Ο ΜΕΛΕΤΗΤΗΣ:	
ΣΑΛΗ ΑΝΑΣΤΑΣΙΑ	
ΣΥΜΒΟΥΛΟΣ ΜΕΛΕΤΗΣ:	
ΠΙΕΤΑ ΚΑΤΕΡΙΝΑ	
ΕΓΚΡΙΣΤΕ	

ΥΠΟΥΡΓΕΙΟ ΠΟΛΙΤΙΣΜΟΥ  
Διεύθυνση Μελετών Μουσείων  
ΕΡΓΟ: ΕΡΓΑΣΙΕΣ ΕΚΣΥΓΧΡΟΝΙΣΜΟΥ  
ΚΑΙ ΕΡΓΑΣΙΕΣ ΠΡΟΣΘΗΚΩΝ  
ΣΤΟ ΕΘΝΙΚΟ ΑΡΧΑΙΟΛΟΓΙΚΟ ΜΟΥΣΕΙΟ

ΘΕΣΗ: ΑΘΗΝΑ

ΕΠΙΒΛΕΠΟΥΣΑ ΥΠΗΡΕΣΙΑ :  
Δ/ΝΣΗ ΜΕΛΕΤΩΝ ΜΟΥΣΕΙΩΝ

ΕΡΕΥΝΗΤΙΚΟ ΠΡΟΓΡΑΜΜΑ ΙΟΝΙΟΥ  
ΠΑΝΕΠΙΣΤΗΜΙΟΥ  
" Μουσειολογική προσαρμογή  
του Εθνικού Αρχαιολογικού Μουσείου"

ΕΠΙΣΤΗΜΟΝΙΚΟΣ ΥΠΕΥΘΥΝΟΣ :  
ΑΝ. ΚΑΘΗΓ. ΜΟΥΣΕΙΟΛΟΓΙΑΣ ΑΝΑΣΤΑΣΙΑ ΣΑΛΗ

ΜΕΛΕΤΗ:  
ΑΡΧΙΤΕΚΤΟΝΙΚΗ

ΕΠΕΜΒΑΣΗ 1

ΤΙΤΛΟΣ ΣΧ. ΚΑΤΑΣΚΕΥΗ ΓΕΦΥΡΩΤΗΣ  
ΠΡΟΣΒΑΣΗΣ ΚΑΙ ΔΙΑΝΟΙΞΗ ΘΥΡΑΣ

ΤΟΜΗ Γ-Γ', ΤΟΜΗ Δ-Δ

ΚΛΙΜΑΚΕΣ 1/50

ΧΡΟΝΟΣ ΜΕΛΕΤΗΣ: ΣΕΠΤΕΜΒΡΙΟΣ 2002

ΑΡ. ΣΧΕΔΙΟΥ

1.16

Ο ΜΕΛΕΤΗΤΗΣ:  
ΣΑΛΗ ΑΝΑΣΤΑΣΙΑ

ΣΥΜΒΟΥΛΟΣ ΜΕΛΕΤΗΣ:  
ΠΕΤΣΑ ΚΑΤΕΡΙΝΑ

ΕΓΚΡΙΣΕΙΣ

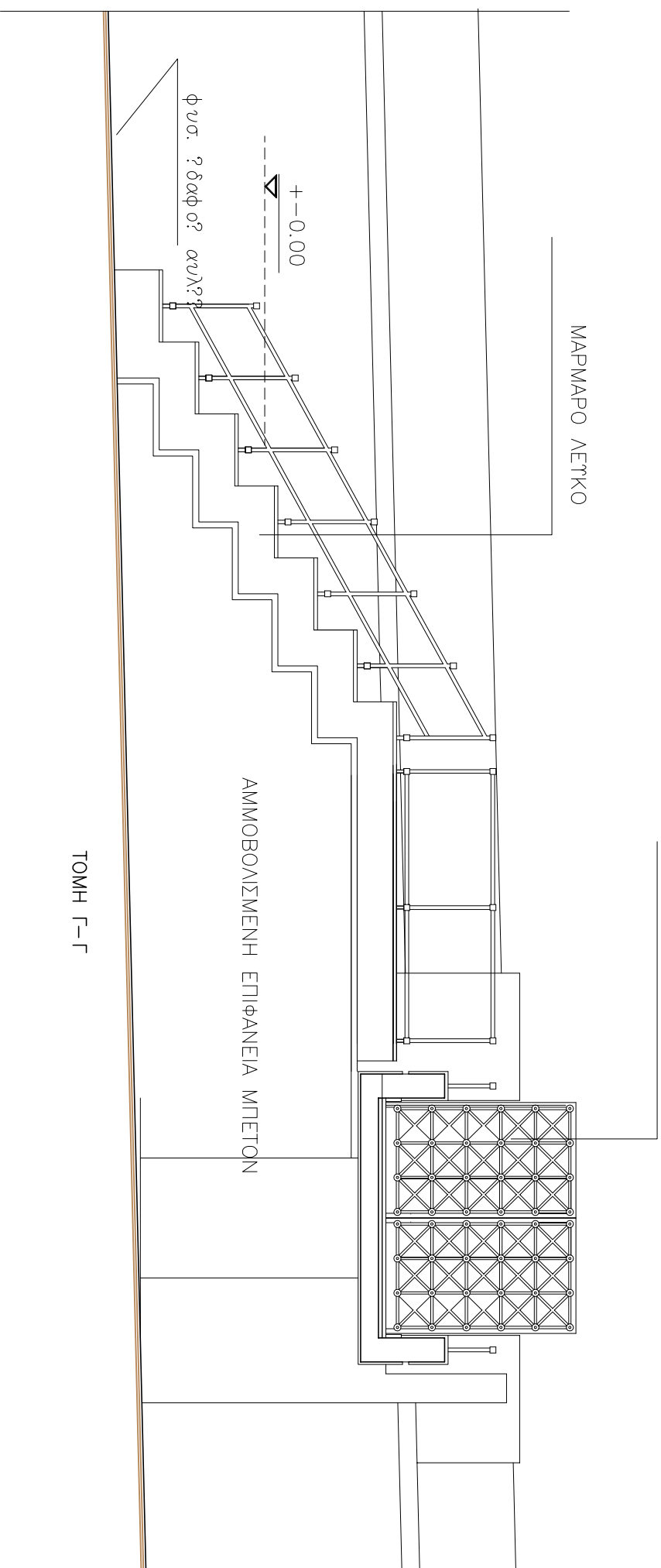

ΤΟΜΗ Γ-Γ'

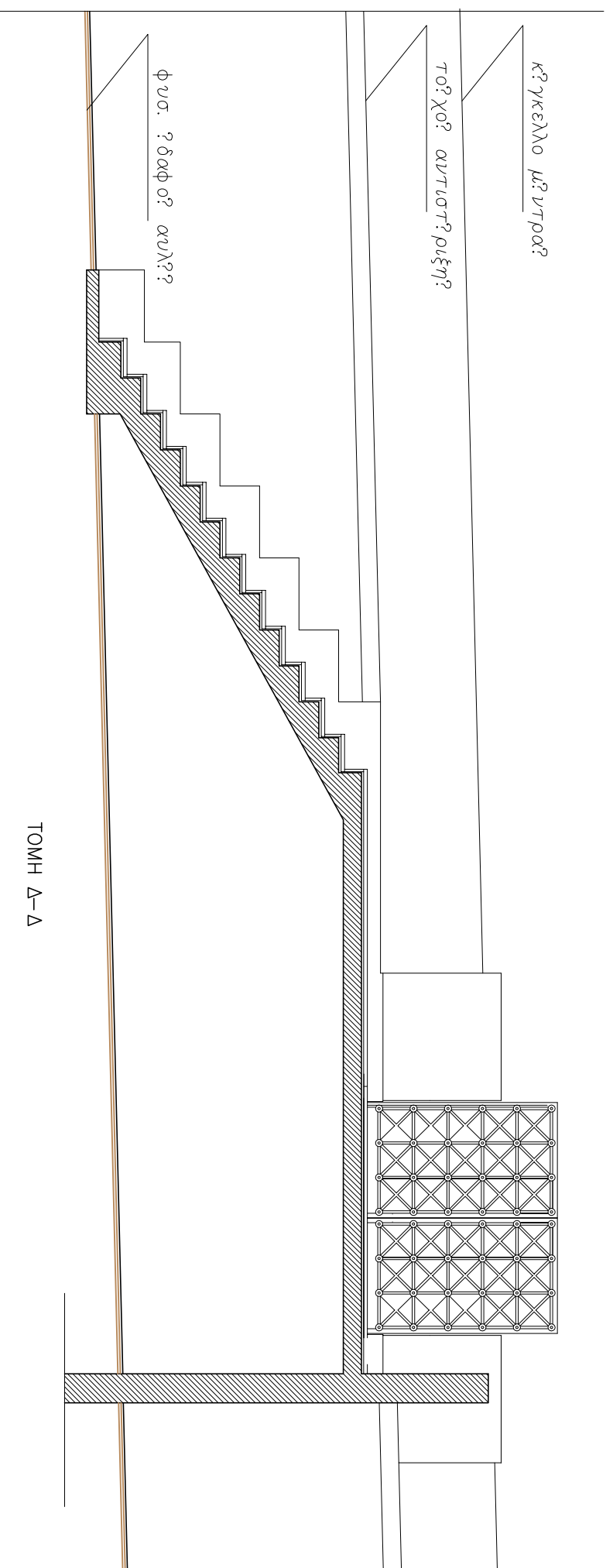

ΤΟΜΗ Δ-Δ



ΥΠΟΥΡΓΕΙΟ ΠΟΛΙΤΙΣΜΟΥ ΔΙΕΥΘΥΝΣΗ ΜΕΛΕΤΩΝ Μνημείων	
ΕΡΓΟ: ΕΡΕΥΝΗΤΙΚΟ ΠΡΟΓΡΑΜΜΑ ΙΟΝΙΟΥ ΠΑΝΕΠΙΣΤΗΜΙΟΥ ΣΤΟ ΕΘΝΙΚΟ ΑΡΧΑΙΟΛΟΓΙΚΟ ΜΟΥΣΕΙΟ	
ΒΕΗ	ΑΘΗΝΑ
ΕΠΙΒΕΒΩΣΙΑ ΥΠΕΡΒΑΣΗ ΣΑΝΗ ΜΕΛΕΤΩΝ ΜΟΥΣΕΙΩΝ	
ΕΡΕΥΝΗΤΙΚΟ ΠΡΟΓΡΑΜΜΑ ΙΟΝΙΟΥ ΠΑΝΕΠΙΣΤΗΜΙΟΥ	
Παρακολούθηση προεργασίας του Εθνικού Αρχαιολογικού Μουσείου	
ΑΝ. ΚΑΘΗΓ. ΜΟΥΣΕΙΟΛΟΓΙΑΣ ΑΝΑΤΟΛΙΑΣ ΣΑΜΗ ΜΕΤΣΙ	
ΑΡΧΙΤΕΚΤΟΝΙΚΗ	
ΕΠΕΜΒΑΣΗ 1	
ΤΥΠΟΣ ΣΧΕΔΙΟΥ	ΠΕΖΟΓΕΩΓΡΑΦΑ
ΚΑΤΟΨΗ	
ΚΩΔΙΚΟΣ	1/20
ΗΜΕΡΑ ΜΕΛΕΤΗΣ ΣΕΠΤΕΜΒΡΙΟΣ 2002	
Μ. ΣΧΕΔΙΩΤ	1.20
ΟΜΟΙΟΤΗΤΑΣ	
ΣΑΝΗ ΑΝΑΤΟΛΙΑΣ	
ΣΤΑΘΜΟΣ ΜΕΛΕΤΗΣ	
ΠΕΤΣΑ ΚΑΤΕΡΝΙΑ	
ΕΡΩΣΕΙΣ	

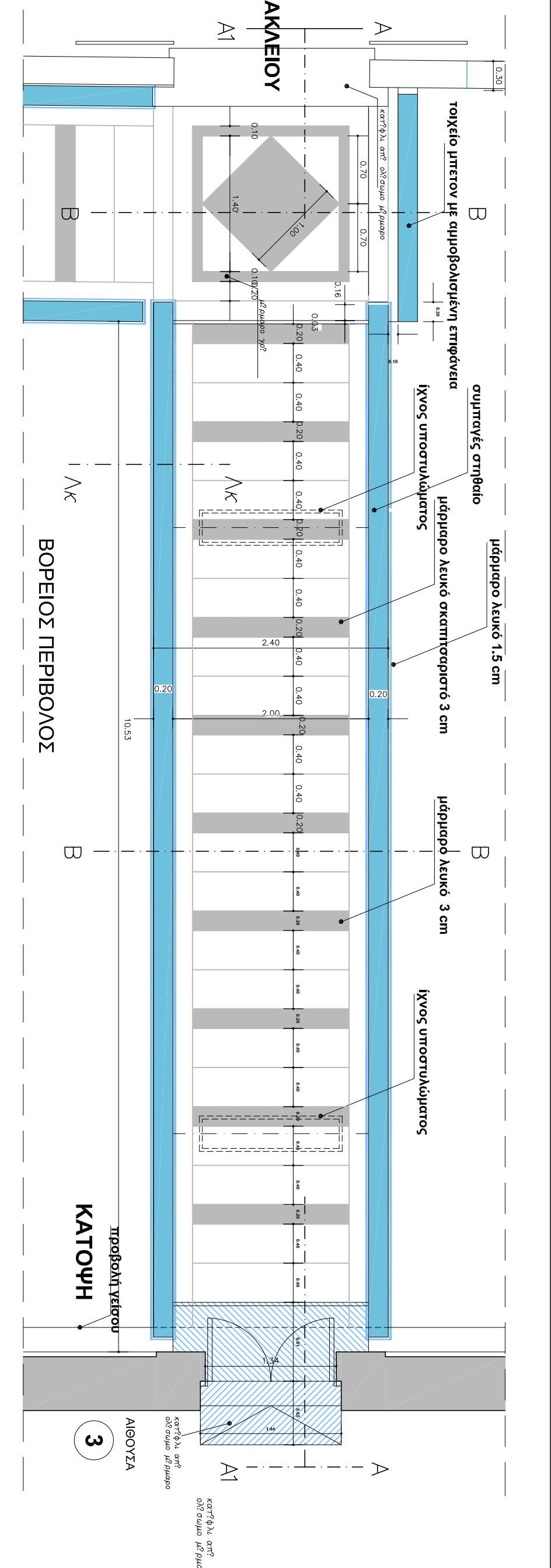

ΥΠΟΥΡΓΕΙΟ ΠΟΛΙΤΙΣΜΟΥ ΔΙΕΥΘΥΝΣΗ ΜΕΛΕΤΩΝ Μνημείων	
ΕΡΓΟ: ΕΡΕΥΝΗΤΙΚΟ ΠΡΟΓΡΑΜΜΑ ΙΟΝΙΟΥ ΠΑΝΕΠΙΣΤΗΜΙΟΥ ΣΤΟ ΕΘΝΙΚΟ ΑΡΧΑΙΟΛΟΓΙΚΟ ΜΟΥΣΕΙΟ	
ΒΕΗ	ΑΘΗΝΑ
ΕΠΙΒΕΒΩΣΙΑ ΥΠΕΡΒΑΣΗ ΣΑΝΗ ΜΕΛΕΤΩΝ ΜΟΥΣΕΙΩΝ	
ΕΡΕΥΝΗΤΙΚΟ ΠΡΟΓΡΑΜΜΑ ΙΟΝΙΟΥ ΠΑΝΕΠΙΣΤΗΜΙΟΥ	
Παρακολούθηση προεργασίας του Εθνικού Αρχαιολογικού Μουσείου	
ΑΝ. ΚΑΘΗΓ. ΜΟΥΣΕΙΟΛΟΓΙΑΣ ΑΝΑΤΟΛΙΑΣ ΣΑΜΗ ΜΕΤΣΙ	
ΑΡΧΙΤΕΚΤΟΝΙΚΗ	
ΕΠΕΜΒΑΣΗ 1	
ΤΥΠΟΣ ΣΧΕΔΙΟΥ	ΠΕΖΟΓΕΩΓΡΑΦΑ
ΚΑΤΟΨΗ	
ΚΩΔΙΚΟΣ	1/20
ΗΜΕΡΑ ΜΕΛΕΤΗΣ ΣΕΠΤΕΜΒΡΙΟΣ 2002	
Μ. ΣΧΕΔΙΩΤ	1.18
ΟΜΟΙΟΤΗΤΑΣ	
ΣΑΝΗ ΑΝΑΤΟΛΙΑΣ	
ΣΤΑΘΜΟΣ ΜΕΛΕΤΗΣ	
ΠΕΤΣΑ ΚΑΤΕΡΝΙΑ	
ΕΡΩΣΕΙΣ	

ΥΠΟΥΡΓΕΙΟ ΠΟΛΙΤΙΣΜΟΥ ΔΙΕΥΘΥΝΣΗ ΜΕΛΕΤΩΝ Μνημείων	
ΕΡΓΟ: ΕΡΕΥΝΗΤΙΚΟ ΠΡΟΓΡΑΜΜΑ ΙΟΝΙΟΥ ΠΑΝΕΠΙΣΤΗΜΙΟΥ ΣΤΟ ΕΘΝΙΚΟ ΑΡΧΑΙΟΛΟΓΙΚΟ ΜΟΥΣΕΙΟ	
ΒΕΗ	ΑΘΗΝΑ
ΕΠΙΒΕΒΩΣΙΑ ΥΠΕΡΒΑΣΗ ΣΑΝΗ ΜΕΛΕΤΩΝ ΜΟΥΣΕΙΩΝ	
ΕΡΕΥΝΗΤΙΚΟ ΠΡΟΓΡΑΜΜΑ ΙΟΝΙΟΥ ΠΑΝΕΠΙΣΤΗΜΙΟΥ	
Παρακολούθηση προεργασίας του Εθνικού Αρχαιολογικού Μουσείου	
ΑΝ. ΚΑΘΗΓ. ΜΟΥΣΕΙΟΛΟΓΙΑΣ ΑΝΑΤΟΛΙΑΣ ΣΑΜΗ ΜΕΤΣΙ	
ΑΡΧΙΤΕΚΤΟΝΙΚΗ	
ΕΠΕΜΒΑΣΗ 1	
ΤΥΠΟΣ ΣΧΕΔΙΟΥ	ΠΕΖΟΓΕΩΓΡΑΦΑ
ΤΟΜΗ ΚΑΤΑ ΜΗΚΟΣ	
ΚΩΔΙΚΟΣ	1/20
ΗΜΕΡΑ ΜΕΛΕΤΗΣ ΣΕΠΤΕΜΒΡΙΟΣ 2002	
Μ. ΣΧΕΔΙΩΤ	1.20
ΟΜΟΙΟΤΗΤΑΣ	
ΣΑΝΗ ΑΝΑΤΟΛΙΑΣ	
ΣΤΑΘΜΟΣ ΜΕΛΕΤΗΣ	
ΠΕΤΣΑ ΚΑΤΕΡΝΙΑ	
ΕΡΩΣΕΙΣ	

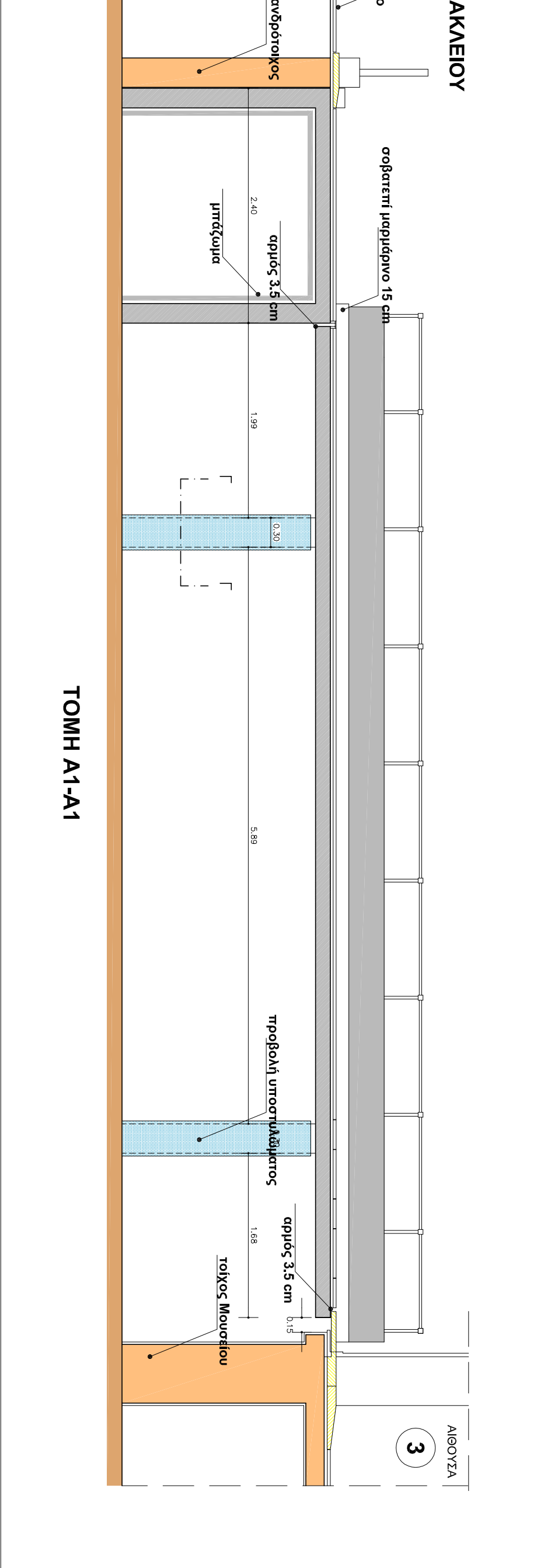

ΥΠΟΥΡΓΕΙΟ ΠΟΛΙΤΙΣΜΟΥ ΔΙΕΥΘΥΝΣΗ ΜΕΛΕΤΩΝ Μνημείων	
ΕΡΓΟ: ΕΡΕΥΝΗΤΙΚΟ ΠΡΟΓΡΑΜΜΑ ΙΟΝΙΟΥ ΠΑΝΕΠΙΣΤΗΜΙΟΥ ΣΤΟ ΕΘΝΙΚΟ ΑΡΧΑΙΟΛΟΓΙΚΟ ΜΟΥΣΕΙΟ	
ΒΕΗ	ΑΘΗΝΑ
ΕΠΙΒΕΒΩΣΙΑ ΥΠΕΡΒΑΣΗ ΣΑΝΗ ΜΕΛΕΤΩΝ ΜΟΥΣΕΙΩΝ	
ΕΡΕΥΝΗΤΙΚΟ ΠΡΟΓΡΑΜΜΑ ΙΟΝΙΟΥ ΠΑΝΕΠΙΣΤΗΜΙΟΥ	
Παρακολούθηση προεργασίας του Εθνικού Αρχαιολογικού Μουσείου	
ΑΝ. ΚΑΘΗΓ. ΜΟΥΣΕΙΟΛΟΓΙΑΣ ΑΝΑΤΟΛΙΑΣ ΣΑΜΗ ΜΕΤΣΙ	
ΑΡΧΙΤΕΚΤΟΝΙΚΗ	
ΕΠΕΜΒΑΣΗ 1	
ΤΥΠΟΣ ΣΧΕΔΙΟΥ	ΠΕΖΟΓΕΩΓΡΑΦΑ
ΤΟΜΗ ΚΑΤΑ ΜΗΚΟΣ	
ΚΩΔΙΚΟΣ	1/20
ΗΜΕΡΑ ΜΕΛΕΤΗΣ ΣΕΠΤΕΜΒΡΙΟΣ 2002	
Μ. ΣΧΕΔΙΩΤ	1.20
ΟΜΟΙΟΤΗΤΑΣ	
ΣΑΝΗ ΑΝΑΤΟΛΙΑΣ	
ΣΤΑΘΜΟΣ ΜΕΛΕΤΗΣ	
ΠΕΤΣΑ ΚΑΤΕΡΝΙΑ	
ΕΡΩΣΕΙΣ	

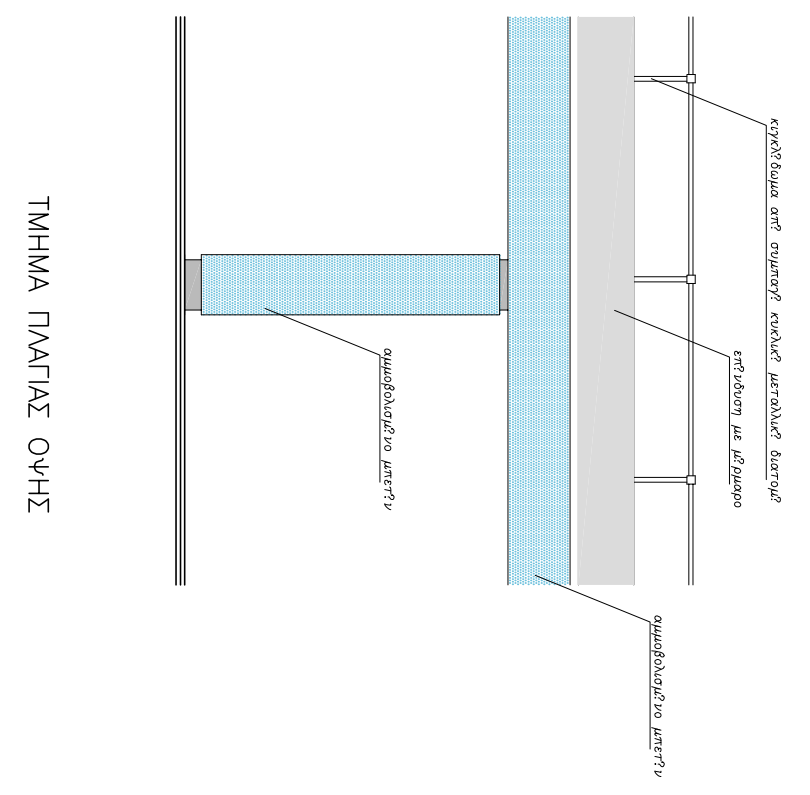

ΤΜΗΜΑ ΠΛΑΓΙΑΣ ΟΨΗΣ

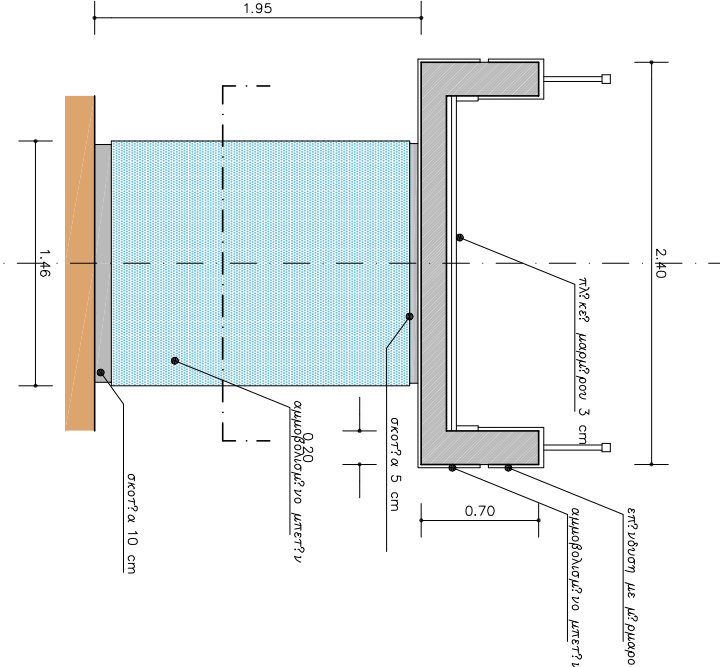

ΤΟΜΗ Β-Β

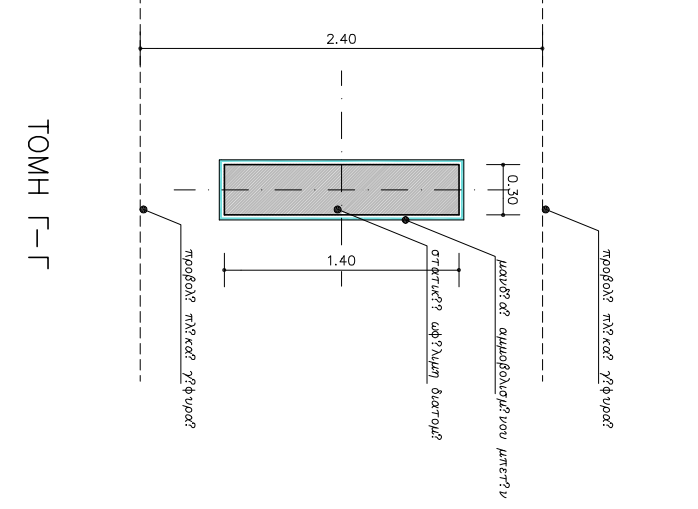

ΤΟΜΗ Γ-Γ

ΥΠΟΥΡΓΕΙΟ ΠΟΛΙΤΙΣΜΟΥ  
Διεύθυνση Μελετών Μεσολέων  
ΕΡΓΟ: ΕΡΓΑΣΙΑ ΕΚΤΥΠΩΣΗΣ ΚΑΙ ΕΓΚΑΤΕ ΠΡΟΣΘΕΤΩΝ ΣΤΟ ΕΘΝΙΚΟ ΑΡΧΑΙΟΛΟΓΙΚΟ ΜΟΥΣΕΙΟ  
ΘΕΣ: ΑΘΗΝΑ  
ΕΠΙΜΕΛΕΤΟΥΝ: ΔΑΝΗ ΜΕΛΕΤΩΝ ΜΟΥΣΕΙΩΝ

ΕΡΕΥΝΗΤΙΚΟ ΠΡΟΓΡΑΜΜΑ ΙΟΝΙΟΥ ΠΑΝΕΠΙΣΤΗΜΙΟΥ  
"Μουσείο Αθηνών: Προσθήκη του Εθνικού Αρχαιολογικού Μουσείου"  
ΕΠΙΜΕΛΕΤΕΣ ΤΕΛΕΥΟΝΤΕΣ: ΑΝ. ΚΑΡΗ, ΜΟΥΣΕΙΟΛΟΓΙΚΗ ΑΝΤΙΣΤΑΣΗ ΣΑΗ Μ/ΕΤΗ  
ΑΡΧΙΤΕΚΤΟΝΙΚΗ

ΕΠΙΜΕΛΗΣΗ 1  
ΤΙΤΟΣ ΣΚΑΠΪ  
ΠΕΖΟΓΕΦΥΡΑ  
ΤΟΜΕΣ Β-Β, Γ-Γ

ΚΩΔΙΚΟΣ 1/23  
ΥΠΟΥΣ ΜΕΛΕΤΗΣ: ΕΠΙΜΕΛΟΣ 2002  
Μ. ΣΚΑΠΪ  
1.22

Ο ΜΕΛΕΤΗΤΗΣ: ΣΑΗ ΑΝΑΣΤΑΣΙΑ  
ΣΥΜΒΟΥΛΟΣ ΜΕΛΕΤΗΣ: ΡΕΙΛΑ ΚΑΤΕΡΙΑ  
ΕΡΕΥΡΕΣ

ΑΙΘΟΥΣΑ  
3

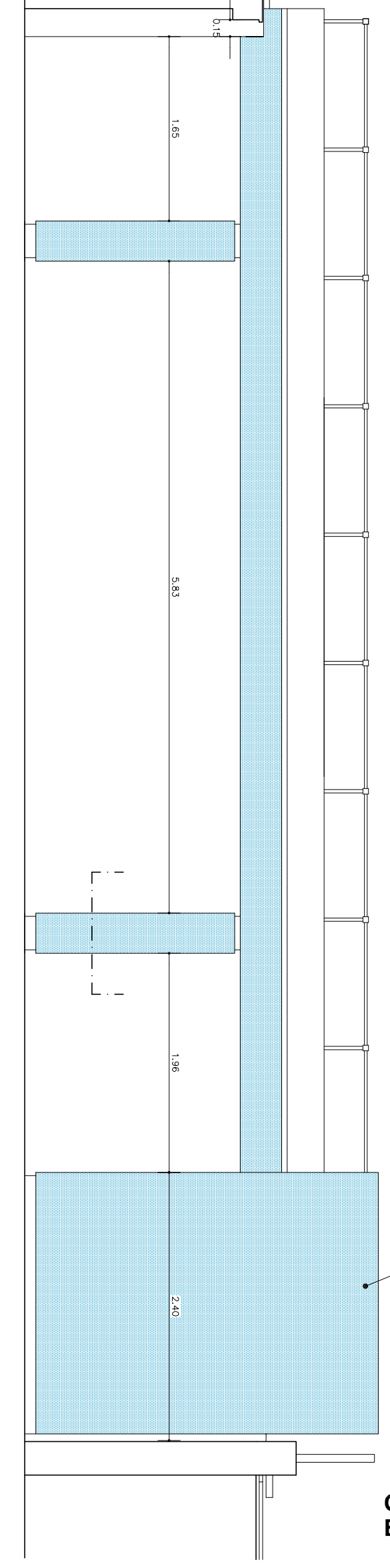

ΟΔΟΣ ΒΑΣ. ΗΡΑΚΛΕΙΟΥ

ΥΠΟΥΡΓΕΙΟ ΠΟΛΙΤΙΣΜΟΥ  
Διεύθυνση Μελετών Μεσολέων  
ΕΡΓΟ: ΕΡΓΑΣΙΑ ΕΚΤΥΠΩΣΗΣ ΚΑΙ ΕΓΚΑΤΕ ΠΡΟΣΘΕΤΩΝ ΣΤΟ ΕΘΝΙΚΟ ΑΡΧΑΙΟΛΟΓΙΚΟ ΜΟΥΣΕΙΟ  
ΘΕΣ: ΑΘΗΝΑ  
ΕΠΙΜΕΛΕΤΟΥΝ: ΔΑΝΗ ΜΕΛΕΤΩΝ ΜΟΥΣΕΙΩΝ

ΕΡΕΥΝΗΤΙΚΟ ΠΡΟΓΡΑΜΜΑ ΙΟΝΙΟΥ ΠΑΝΕΠΙΣΤΗΜΙΟΥ  
"Μουσείο Αθηνών: Προσθήκη του Εθνικού Αρχαιολογικού Μουσείου"  
ΕΠΙΜΕΛΕΤΕΣ ΤΕΛΕΥΟΝΤΕΣ: ΑΝ. ΚΑΡΗ, ΜΟΥΣΕΙΟΛΟΓΙΚΗ ΑΝΤΙΣΤΑΣΗ ΣΑΗ Μ/ΕΤΗ  
ΑΡΧΙΤΕΚΤΟΝΙΚΗ

ΕΠΙΜΕΛΗΣΗ 1  
ΤΙΤΟΣ ΣΚΑΠΪ  
ΠΕΖΟΓΕΦΥΡΑ  
ΟΨΗ ΑΝΑΤΟΛΙΚΗ

ΚΩΔΙΚΟΣ 1/23  
ΥΠΟΥΣ ΜΕΛΕΤΗΣ: ΕΠΙΜΕΛΟΣ 2002  
Μ. ΣΚΑΠΪ  
1.19

Ο ΜΕΛΕΤΗΤΗΣ: ΣΑΗ ΑΝΑΣΤΑΣΙΑ  
ΣΥΜΒΟΥΛΟΣ ΜΕΛΕΤΗΣ: ΡΕΙΛΑ ΚΑΤΕΡΙΑ  
ΕΡΕΥΡΕΣ

ΕΡΕΥΝΗΤΙΚΟ ΠΡΟΓΡΑΜΜΑ ΙΟΝΙΟΥ ΠΑΝΕΠΙΣΤΗΜΙΟΥ  
"Μουσείο Αθηνών: Προσθήκη του Εθνικού Αρχαιολογικού Μουσείου"  
ΕΠΙΜΕΛΕΤΕΣ ΤΕΛΕΥΟΝΤΕΣ: ΑΝ. ΚΑΡΗ, ΜΟΥΣΕΙΟΛΟΓΙΚΗ ΑΝΤΙΣΤΑΣΗ ΣΑΗ Μ/ΕΤΗ  
ΑΡΧΙΤΕΚΤΟΝΙΚΗ

ΚΑΤΩΗ

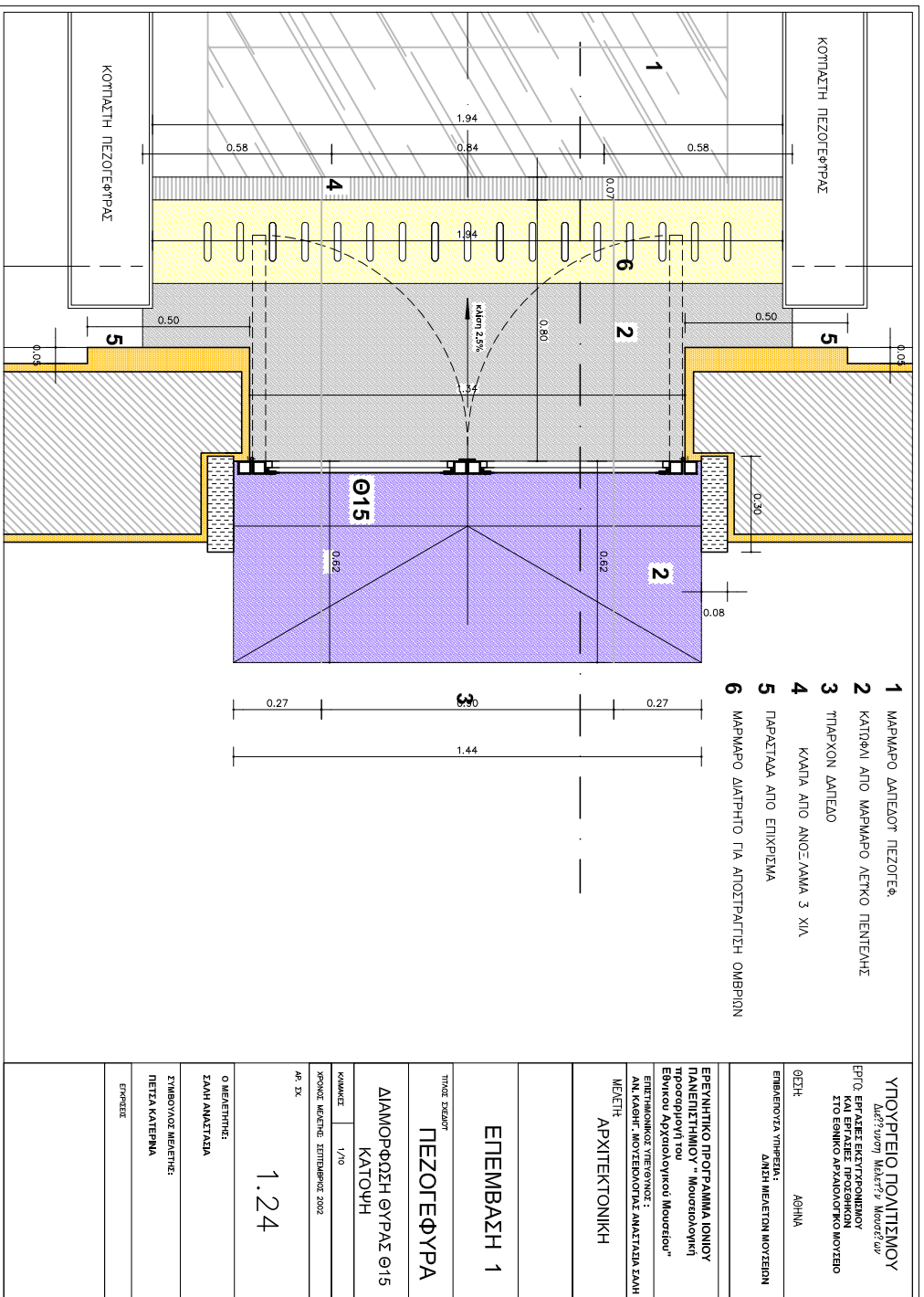

ΥΠΟΥΡΓΕΙΟ ΠΟΛΙΤΙΣΜΟΥ Διεύθυνση Μουσείων, Μνημείων και Επτάετης Προσέκλισης ΣΤΟ ΕΘΝΙΚΟ ΑΡΧΑΙΟΛΟΓΙΚΟ ΜΟΥΣΕΙΟ	ΑΘΗΝΑ
ΕΠΙΜΕΛΕΤΑ ΥΠΕΡΕΤΑ ΔΙΕΥΘΥΝΤΗΣ ΜΟΥΣΕΙΩΝ	
ΕΡΕΥΝΗΤΙΚΟ ΠΡΟΓΡΑΜΜΑ ΙΟΝΙΟΥ ΠΑΝΕΠΙΣΤΗΜΙΟΥ "Μουσολογική προσέκλιση του Εθνικού Αρχαιολογικού Μουσείου" ΕΠΙΤΗΡΗΤΙΚΟΣ ΥΠΕΥΘΥΝΟΣ : ΑΝ. ΚΑΘΗΓ. ΜΟΥΣΕΙΟΛΟΓΙΑΣ ΑΝΑΤΑΛΙΑ ΣΑΛΗ ΜΕΛΕΤΗ ΑΡΧΙΤΕΚΤΟΝΙΚΗ	
<b>ΕΠΕΜΒΑΣΗ 1</b>	
ΤΙΤΛΟΣ ΣΧΕΔΙΟΥ <b>ΠΕΖΟΦΕΥΡΑ</b>	
<b>ΔΙΑΜΟΡΦΩΣΗ ΘΥΡΑΣ Ø15 ΚΑΤΩΗ</b>	
ΚΑΛΩΣ 1/10	
ΥΠΟΛΟΓΙΣΤΗΣ ΣΧΕΔΙΟΥ 2002 ΑΡ. ΣΧ. 1.24	
Ο ΜΕΛΕΤΗΤΗΣ: ΣΑΛΗ ΑΝΑΤΑΛΙΑ	
ΣΥΜΒΟΥΛΟΣ ΜΕΛΕΤΗΣ: ΠΕΤΣΑ ΚΑΤΕΡΙΑ	
ΕΠΙΧΕΙΡΗΣΗ	

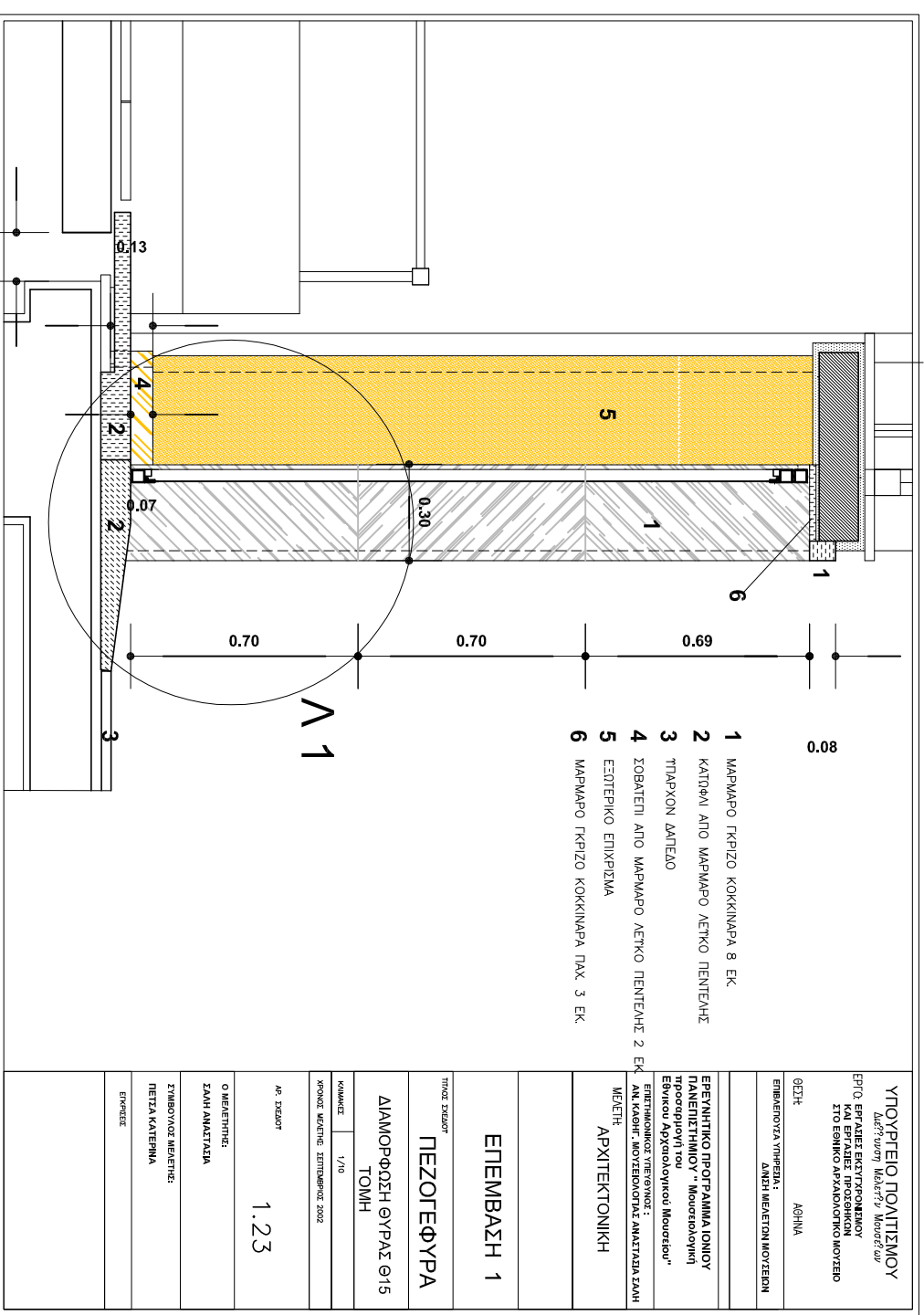

ΥΠΟΥΡΓΕΙΟ ΠΟΛΙΤΙΣΜΟΥ Διεύθυνση Μουσείων, Μνημείων και Επτάετης Προσέκλισης ΣΤΟ ΕΘΝΙΚΟ ΑΡΧΑΙΟΛΟΓΙΚΟ ΜΟΥΣΕΙΟ	ΑΘΗΝΑ
ΕΠΙΜΕΛΕΤΑ ΥΠΕΡΕΤΑ ΔΙΕΥΘΥΝΤΗΣ ΜΟΥΣΕΙΩΝ	
ΕΡΕΥΝΗΤΙΚΟ ΠΡΟΓΡΑΜΜΑ ΙΟΝΙΟΥ ΠΑΝΕΠΙΣΤΗΜΙΟΥ " Μουσολογική προσέκλιση του Εθνικού Αρχαιολογικού Μουσείου" ΕΠΙΤΗΡΗΤΙΚΟΣ ΥΠΕΥΘΥΝΟΣ : ΑΝ. ΚΑΘΗΓ. ΜΟΥΣΕΙΟΛΟΓΙΑΣ ΑΝΑΤΑΛΙΑ ΣΑΛΗ ΜΕΛΕΤΗ ΑΡΧΙΤΕΚΤΟΝΙΚΗ	
<b>ΕΠΕΜΒΑΣΗ 1</b>	
ΤΙΤΛΟΣ ΣΧΕΔΙΟΥ <b>ΠΕΖΟΦΕΥΡΑ</b>	
<b>ΔΙΑΜΟΡΦΩΣΗ ΘΥΡΑΣ Ø15 ΤΟΜΗ</b>	
ΚΑΛΩΣ 1/10	
ΥΠΟΛΟΓΙΣΤΗΣ ΣΧΕΔΙΟΥ 2002 ΑΡ. ΣΧ. 1.23	
Ο ΜΕΛΕΤΗΤΗΣ: ΣΑΛΗ ΑΝΑΤΑΛΙΑ	
ΣΥΜΒΟΥΛΟΣ ΜΕΛΕΤΗΣ: ΠΕΤΣΑ ΚΑΤΕΡΙΑ	
ΕΠΙΧΕΙΡΗΣΗ	

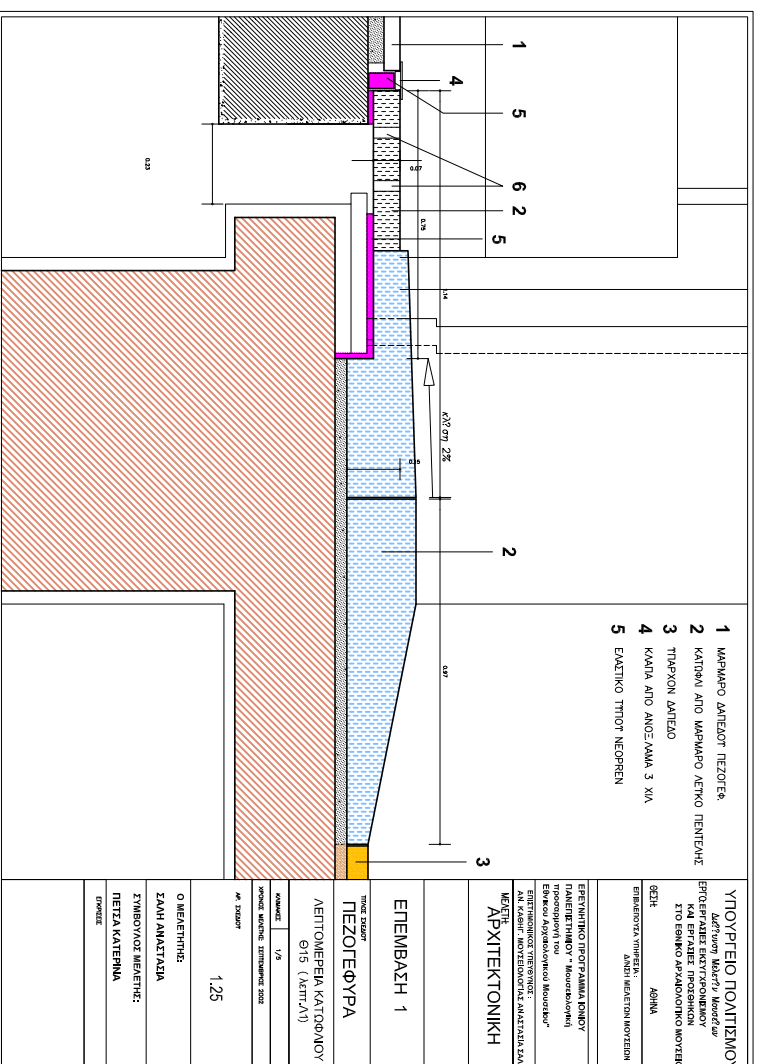

ΥΠΟΥΡΓΕΙΟ ΠΟΛΙΤΙΣΜΟΥ Διεύθυνση Μουσείων, Μνημείων και Επτάετης Προσέκλισης ΣΤΟ ΕΘΝΙΚΟ ΑΡΧΑΙΟΛΟΓΙΚΟ ΜΟΥΣΕΙΟ	ΑΘΗΝΑ
ΕΠΙΜΕΛΕΤΑ ΥΠΕΡΕΤΑ ΔΙΕΥΘΥΝΤΗΣ ΜΟΥΣΕΙΩΝ	
ΕΡΕΥΝΗΤΙΚΟ ΠΡΟΓΡΑΜΜΑ ΙΟΝΙΟΥ ΠΑΝΕΠΙΣΤΗΜΙΟΥ " Μουσολογική προσέκλιση του Εθνικού Αρχαιολογικού Μουσείου" ΕΠΙΤΗΡΗΤΙΚΟΣ ΥΠΕΥΘΥΝΟΣ : ΑΝ. ΚΑΘΗΓ. ΜΟΥΣΕΙΟΛΟΓΙΑΣ ΑΝΑΤΑΛΙΑ ΣΑΛΗ ΜΕΛΕΤΗ ΑΡΧΙΤΕΚΤΟΝΙΚΗ	
<b>ΕΠΕΜΒΑΣΗ 1</b>	
ΤΙΤΛΟΣ ΣΧΕΔΙΟΥ <b>ΠΕΖΟΦΕΥΡΑ</b>	
<b>ΔΙΕΤΟΝΟΜΕΡΕΙΑ ΚΑΤΩΗ</b> Ø15 (ΑΠΗΛΛ)	
ΚΑΛΩΣ 1/10	
ΥΠΟΛΟΓΙΣΤΗΣ ΣΧΕΔΙΟΥ 2002 ΑΡ. ΣΧ. 1.25	
Ο ΜΕΛΕΤΗΤΗΣ: ΣΑΛΗ ΑΝΑΤΑΛΙΑ	
ΣΥΜΒΟΥΛΟΣ ΜΕΛΕΤΗΣ: ΠΕΤΣΑ ΚΑΤΕΡΙΑ	
ΕΠΙΧΕΙΡΗΣΗ	



ΑΙΘΡΙΟ 3



ΥΠΟΜΝΗΜΑ

ΠΕΡΙΟΧΗ ΕΠΕΜΒΑΣΗΣ

ΚΑΘΑΙΡΟΥΜΕΝΟΙ  
ΤΟΙΧΟΙ

ΕΚΣΚΑΦΕΣ

ΝΕΟΙ ΤΟΙΧΟΙ

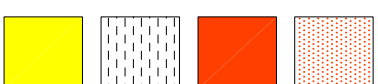

ΥΠΟΥΡΓΕΙΟ ΠΟΛΙΤΕΥΜΑΤΟΣ

ΕΡΓΟ: ΕΡΓΑΣΙΕΣ ΕΚΣΤΡΟΦΗΣ

ΣΤΟ ΕΘΝΙΚΟ ΑΡΧΑΙΟΛΟΓΙΚΟ ΜΟΥΣΕΙΟ

ΘΕΣΗ: ΑΘΗΝΑ

ΕΠΙΜΕΛΕΤΑ ΕΤΑΙΡΕΙΑ: ΑΝΔΡΕΑΣ ΜΕΛΕΤΩΝ ΜΟΥΣΕΙΩΝ

ΕΡΕΥΝΗΤΙΚΟ ΠΡΟΓΡΑΜΜΑ ΙΟΝΙΟΥ ΠΑΝΕΠΙΣΤΗΜΙΟΥ

"Μουσείοιολογική Προσέγγιση του Εθνικού Αρχαιολογικού Μουσείου"

ΕΠΙΣΤΗΜΟΝΙΚΟΙ ΥΠΕΥΘΥΝΟΙ: ΑΝ. ΚΑΒΗΡ, ΜΟΥΣΕΙΟΛΟΓΙΑΣ ΑΝΑΤΑΞΙΑ ΣΑΛΗ

ΜΕΛΕΤΗ: ΑΡΧΙΤΕΚΤΟΝΙΚΗ

ΕΠΕΜΒΑΣΗ 1

ΠΡΟΣΕΧΕΙΣ ΑΙΘΡΙΑΣ ΕΚΤΟΝΩΣΗΣ ΚΑΙ ΗΛ. ΤΙΤΛΟΛΙΣΤΗΝ

ΚΑΤΩΦΗ ΣΤΑΘΜΗΣ 0.00 ΤΠΡΧΟΤΙΑ ΚΑΤΑΣΤΑΣΗΣ

ΣΧΗΜΑΤΑ

000

ΧΡΟΝΟΣ ΜΕΛΕΤΗΣ: ΣΕΠΤΕΜΒΡΙΟΣ 2022

ΑΝ. ΣΑΒΒΑΪΟΥ

1.17

Ο ΜΕΛΕΤΗΤΗΣ:

ΣΑΛΗ ΑΝΑΤΑΞΙΑ

ΣΥΜΒΟΥΛΟΣ ΜΕΛΕΤΗΣ:

ΠΙΕΤΣΑ ΚΑΤΕΡΜΑ

ΕΠΙΧΕΙΡΗΣΗ:

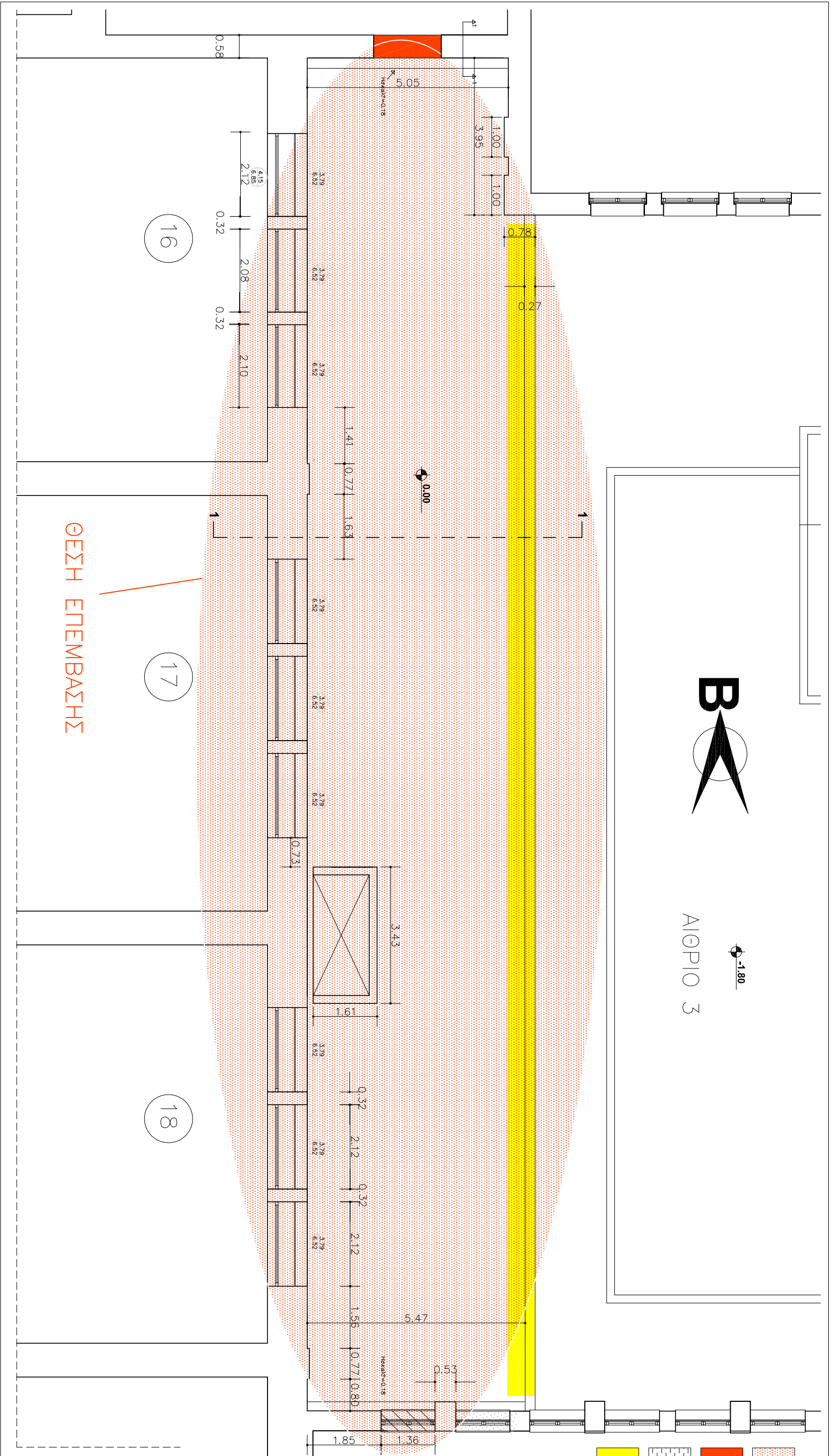

ΘΕΣΗ ΕΠΕΜΒΑΣΗΣ

16

17

18

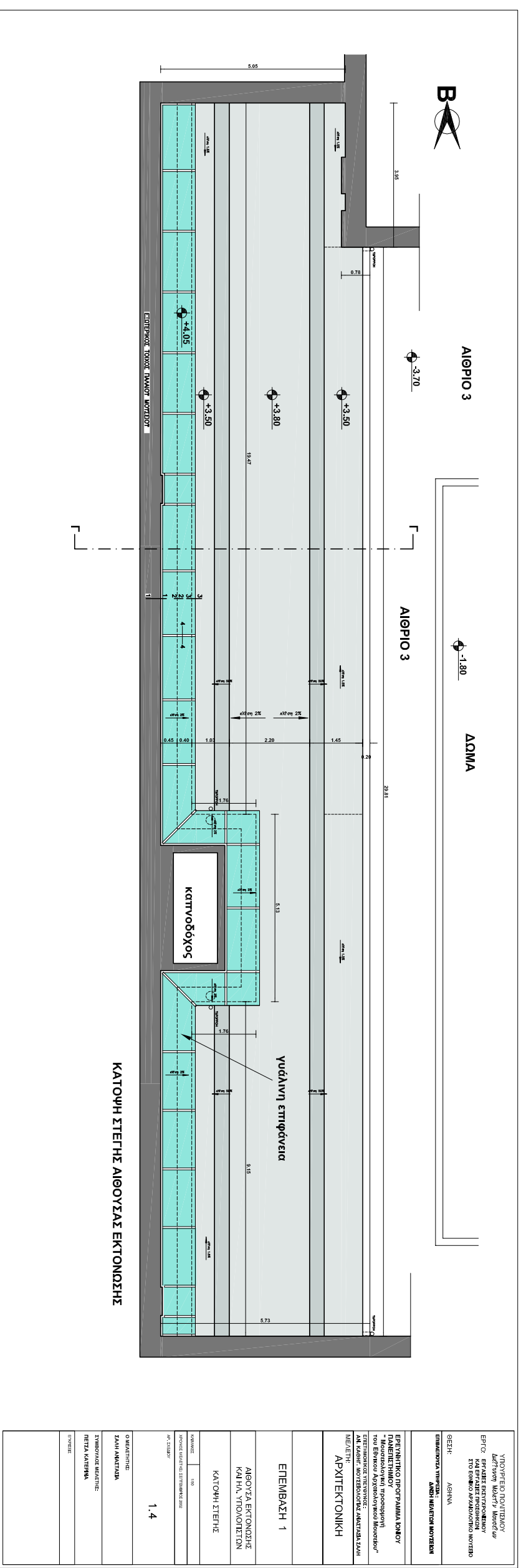
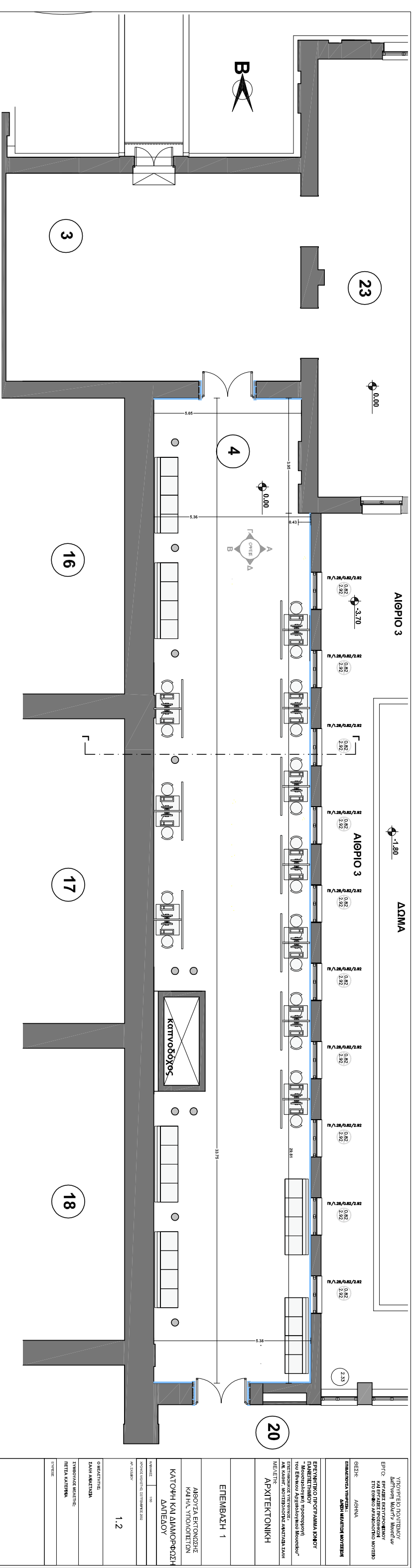

ΥΠΟΠΡΟΤΕΙΝΟΜΕΝΗ  
 ΑΔΕΙΑ ΧΡΗΣΗΣ ΚΑΙ ΕΡΓΑΣΙΑΣ  
 ΚΑΙ ΕΡΓΑΣΙΑΣ ΕΚΤΕΛΕΣΗΣ  
 ΣΤΟ ΕΓΧΩΡΙΟ ΑΡΧΙΤΕΚΤΟΝΙΚΟ ΜΟΥΣΕΟ

ΟΜΟΤΥΠΙΑ ΥΠΟΚΑΤΑΣΤΑΣΗΣ  
 ΑΦΗΛΗ ΜΕΛΕΤΩΝ ΜΟΥΣΕΙΩΝ

ΕΡΓΑΣΙΑΣ ΠΡΟΤΥΠΑΜΑ ΙΣΟΥ  
 ΠΑΡΕΛΕΓΜΕΝΟΥ  
 ΜΕΛΕΤΗΤΗΣ  
 ΑΝ. ΚΑΜΗΛΗ - ΜΟΥΣΕΟΛΟΓΙΚΩΝ ΑΝΤΙΣΤΑΣΙΑΣ  
 ΜΕΛΕΤΗ -  
 ΑΡΧΙΤΕΚΤΟΝΙΚΗ

ΕΠΕΜΒΑΣΗ 1

ΑΘΡΟΥΣΑ ΕΚΤΟΝΩΣΗ  
 ΚΑΙ ΗΛ. ΥΠΟΔΟΤΕΙΣ  
 ΚΑΤΟΥΗ ΚΑΙ ΔΙΑΜΟΡΦΩΣΗ  
 ΔΑΠΕΔΟΥ

1.2

Ο ΜΕΛΕΤΗΤΗΣ:  
 ΣΑΜΗ ΑΝΔΡΙΑ

ΣΥΜΒΟΥΛΟΣ ΜΕΛΕΤΗΣ:  
 ΠΕΤΡΑ ΚΑΤΕΡΜΑ  
 ΣΥΜΒΟΥΛΗ

ΥΠΟΠΡΟΤΕΙΝΟΜΕΝΗ  
 ΑΔΕΙΑ ΧΡΗΣΗΣ ΚΑΙ ΕΡΓΑΣΙΑΣ  
 ΚΑΙ ΕΡΓΑΣΙΑΣ ΕΚΤΕΛΕΣΗΣ  
 ΣΤΟ ΕΓΧΩΡΙΟ ΑΡΧΙΤΕΚΤΟΝΙΚΟ ΜΟΥΣΕΟ

ΟΜΟΤΥΠΙΑ ΥΠΟΚΑΤΑΣΤΑΣΗΣ  
 ΑΦΗΛΗ ΜΕΛΕΤΩΝ ΜΟΥΣΕΙΩΝ

ΕΡΓΑΣΙΑΣ ΠΡΟΤΥΠΑΜΑ ΙΣΟΥ  
 ΠΑΡΕΛΕΓΜΕΝΟΥ  
 ΜΕΛΕΤΗΤΗΣ  
 ΑΝ. ΚΑΜΗΛΗ - ΜΟΥΣΕΟΛΟΓΙΚΩΝ ΑΝΤΙΣΤΑΣΙΑΣ  
 ΜΕΛΕΤΗ -  
 ΑΡΧΙΤΕΚΤΟΝΙΚΗ

ΕΠΕΜΒΑΣΗ 1

ΑΘΡΟΥΣΑ ΕΚΤΟΝΩΣΗ  
 ΚΑΙ ΗΛ. ΥΠΟΔΟΤΕΙΣ  
 ΚΑΤΟΥΗ ΣΤΕΓΗΣ

1.4

Ο ΜΕΛΕΤΗΤΗΣ:  
 ΣΑΜΗ ΑΝΔΡΙΑ

ΣΥΜΒΟΥΛΟΣ ΜΕΛΕΤΗΣ:  
 ΠΕΤΡΑ ΚΑΤΕΡΜΑ  
 ΣΥΜΒΟΥΛΗ



- 2 ΕΠΙΧΡΙΣΜΑ ΤΟΙΧΟΥ ΠΑΛΑΙΟΥ ΜΟΥΣΕΙΟΥ
- 3 ΜΑΡΜΑΡΟ 3 cm
- 6 ΜΑΡΜΑΡΟ 3 cm
- 8 ΜΕΤΑΛΛΙΚΟ ΥΠΟΣΤΥΛΩΜΑ ΧΡΩΜΑΤΙΣΜΕΝΟ ΜΕ ΕΛΛΟΧΡΩΜΑ ΜΑΤ
- 9 ΑΡΜΟΛΟΓΗΜΕΝΗ ΠΛΙΝΘΟΔΟΜΗ ΠΑΛΙΑΣ ΚΑΠΝΟΔΟΧΟΥ αίθουσα

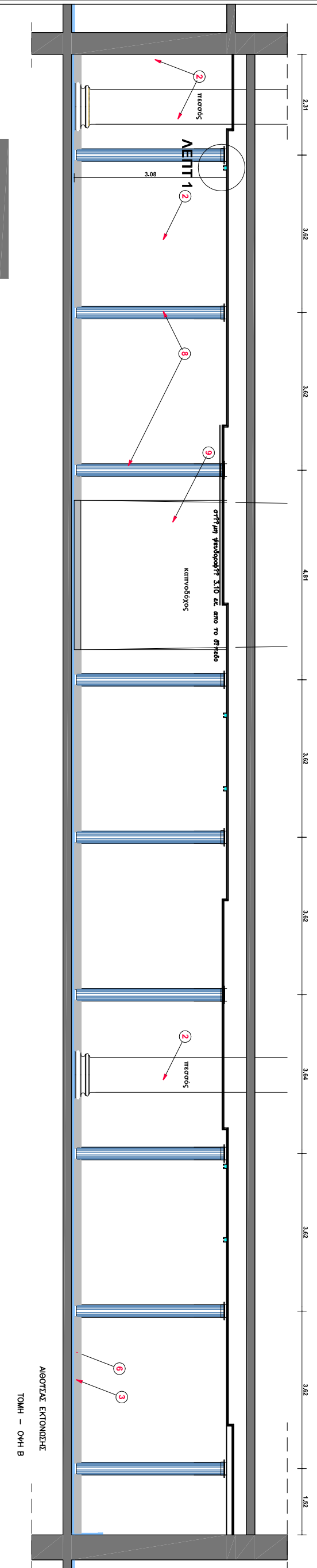

ΑΙΘΟΥΣΑ ΕΚΤΟΝΩΣΗΣ  
ΤΟΜΗ - ΟΥΗ Β

ΥΠΟΥΡΓΕΙΟ ΠΟΛΙΤΙΣΜΟΥ Διεύθυνση Μουσείων ΕΡΓΑΣΙΕΣ ΕΚΤΥΧΩΝΙΣΜΟΥ ΚΑΙ ΕΡΓΑΣΙΕΣ ΠΡΟΣΘΗΚΩΝ ΣΤΟ ΕΘΝΙΚΟ ΑΡΧΑΙΟΛΟΓΙΚΟ ΜΟΥΣΕΙΟ
ΘΕΣΗ: ΑΘΗΝΑ
ΕΠΙΒΕΒΩΣΙΑ ΥΠΕΡΒΑΣΗ: ΔΥΝΗ ΜΕΛΕΤΩΝ ΜΟΥΣΕΙΩΝ
ΕΡΕΥΝΗΤΙΚΟ ΠΡΟΓΡΑΜΜΑ ΙΔΙΟΥ ΤΟΥ ΜΟΥΣΕΙΟΥ - Μουσολογική προσαρμογή του Εθνικού Αρχαιολογικού Μουσείου - ΕΠΙΧΡΩΜΑΤΙΣΜΟΣ ΤΩΝ ΤΟΙΧΩΝ ΑΝ ΚΑΘΗΜΕΡΟ ΜΟΥΣΕΙΟΛΟΓΙΑΣ ΑΝΑΤΑΞΙΑ ΣΑΛΗ
ΜΕΛΕΤΗ: ΑΡΧΙΤΕΚΤΟΝΙΚΗ

ΕΠΕΜΒΑΣΗ 1
ΤΙΤΛΟΣ ΣΧΕΔΙΟΥ: ΑΙΘΟΥΣΑ ΕΚΤΟΝΩΣΗΣ ΚΑΙ ΗΛ. ΥΠΟΛΟΙΣΤΩΝ
ΟΥΗ Β
ΚΑΜΒΕΣ: 1/50
ΧΡΟΝΟΣ ΜΕΛΕΤΗΣ: ΣΕΠΤΕΜΒΡΙΟΣ 2022
ΩΡΕΣ ΣΧΕΔΙΑΣΜΟΥ: 1.6

Ο ΜΕΛΕΤΗΤΗΣ: ΣΑΛΗ ΑΝΔΡΙΑΣ
ΣΥΜΒΟΥΛΟΣ ΜΕΛΕΤΗΣ: ΠΕΤΣΑ ΚΑΤΕΡΙΝΑ
ΕΡΩΤΗΣΕΙΣ

- 1 ΕΠΙΧΡΙΣΜΑ ΝΕΟΥ ΤΟΙΧΟΥ
- 2 ΕΠΙΧΡΙΣΜΑ ΤΟΙΧΟΥ ΝΕΟΥ ΜΟΥΣΕΙΟΥ
- 3 ΜΑΡΜΑΡΟ 3 cm
- 4 ΜΑΡΜΑΡΟ 2 cm ΚΟΚΚΙΝΟ ΕΠΙΔΑΥΡΟΥ
- 5 ΜΑΡΜΑΡΟ 3 cm ΓΚΡΙ ΣΚΟΥΡΟ ΚΟΚΚΙΝΑΡΑ
- 6 ΜΑΡΜΑΡΟ 3 cm
- 7 ΑΝΩΜΙΝΙΟ ΗΛΕΚΤΡΟΣΤΑΤΙΚΗΣ ΒΑΦΗΣ ΛΕΥΚΟ

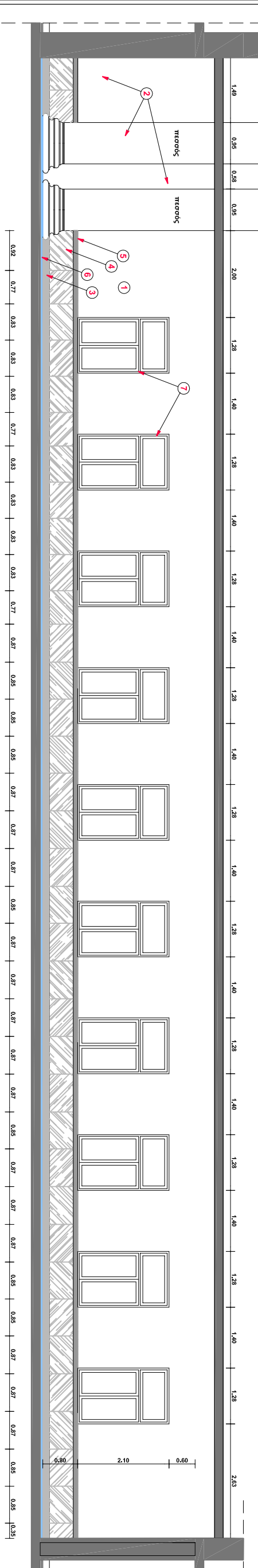

ΑΙΘΟΥΣΑ ΕΚΤΟΝΩΣΗΣ  
ΤΟΜΗ - ΟΥΗ Α

ΥΠΟΥΡΓΕΙΟ ΠΟΛΙΤΙΣΜΟΥ Διεύθυνση Μουσείων ΕΡΓΑΣΙΕΣ ΕΚΤΥΧΩΝΙΣΜΟΥ ΚΑΙ ΕΡΓΑΣΙΕΣ ΠΡΟΣΘΗΚΩΝ ΣΤΟ ΕΘΝΙΚΟ ΑΡΧΑΙΟΛΟΓΙΚΟ ΜΟΥΣΕΙΟ
ΘΕΣΗ: ΑΘΗΝΑ
ΕΠΙΒΕΒΩΣΙΑ ΥΠΕΡΒΑΣΗ: ΔΥΝΗ ΜΕΛΕΤΩΝ ΜΟΥΣΕΙΩΝ
ΕΡΕΥΝΗΤΙΚΟ ΠΡΟΓΡΑΜΜΑ ΙΔΙΟΥ ΤΟΥ ΜΟΥΣΕΙΟΥ - Μουσολογική προσαρμογή του Εθνικού Αρχαιολογικού Μουσείου - ΕΠΙΧΡΩΜΑΤΙΣΜΟΣ ΤΩΝ ΤΟΙΧΩΝ ΑΝ ΚΑΘΗΜΕΡΟ ΜΟΥΣΕΙΟΛΟΓΙΑΣ ΑΝΑΤΑΞΙΑ ΣΑΛΗ
ΜΕΛΕΤΗ: ΑΡΧΙΤΕΚΤΟΝΙΚΗ

ΕΠΕΜΒΑΣΗ 1
ΤΙΤΛΟΣ ΣΧΕΔΙΟΥ: ΑΙΘΟΥΣΑ ΕΚΤΟΝΩΣΗΣ ΚΑΙ ΗΛ. ΥΠΟΛΟΙΣΤΩΝ
ΟΥΗ Α
ΚΑΜΒΕΣ: 1/50
ΧΡΟΝΟΣ ΜΕΛΕΤΗΣ: ΣΕΠΤΕΜΒΡΙΟΣ 2022
ΩΡΕΣ ΣΧΕΔΙΑΣΜΟΥ: 1.5

Ο ΜΕΛΕΤΗΤΗΣ: ΣΑΛΗ ΑΝΔΡΙΑΣ
ΣΥΜΒΟΥΛΟΣ ΜΕΛΕΤΗΣ: ΠΕΤΣΑ ΚΑΤΕΡΙΝΑ
ΕΡΩΤΗΣΕΙΣ

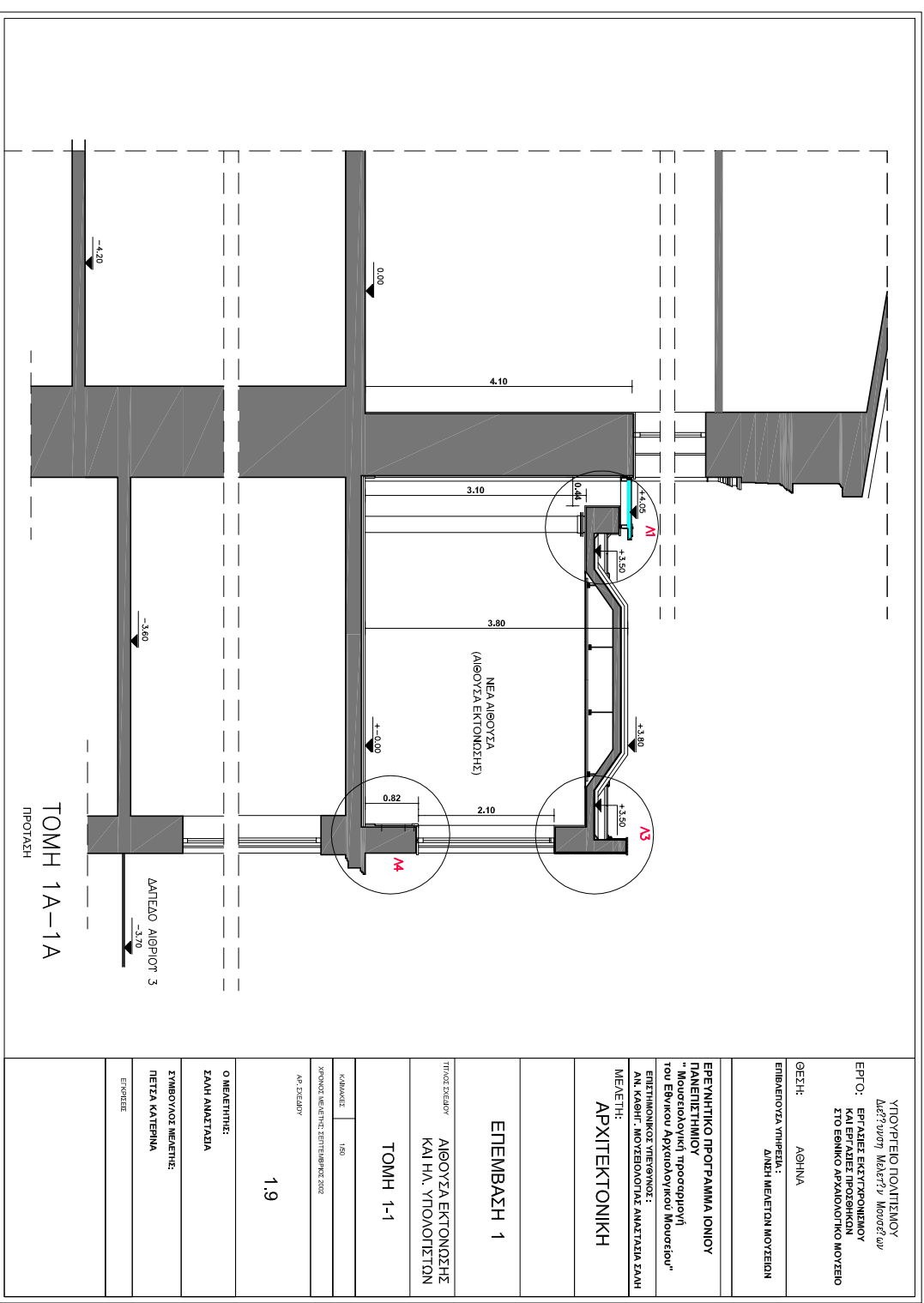
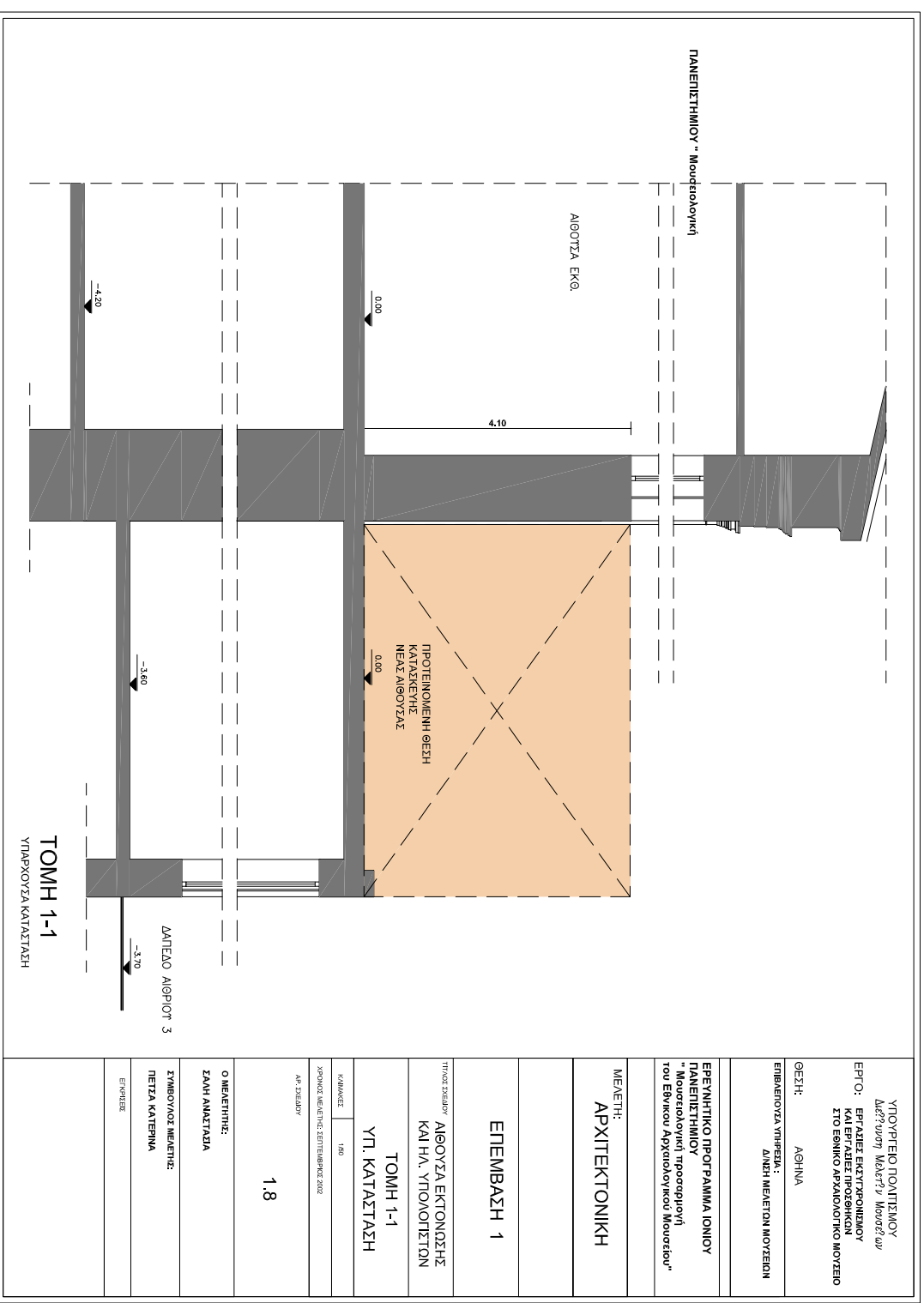
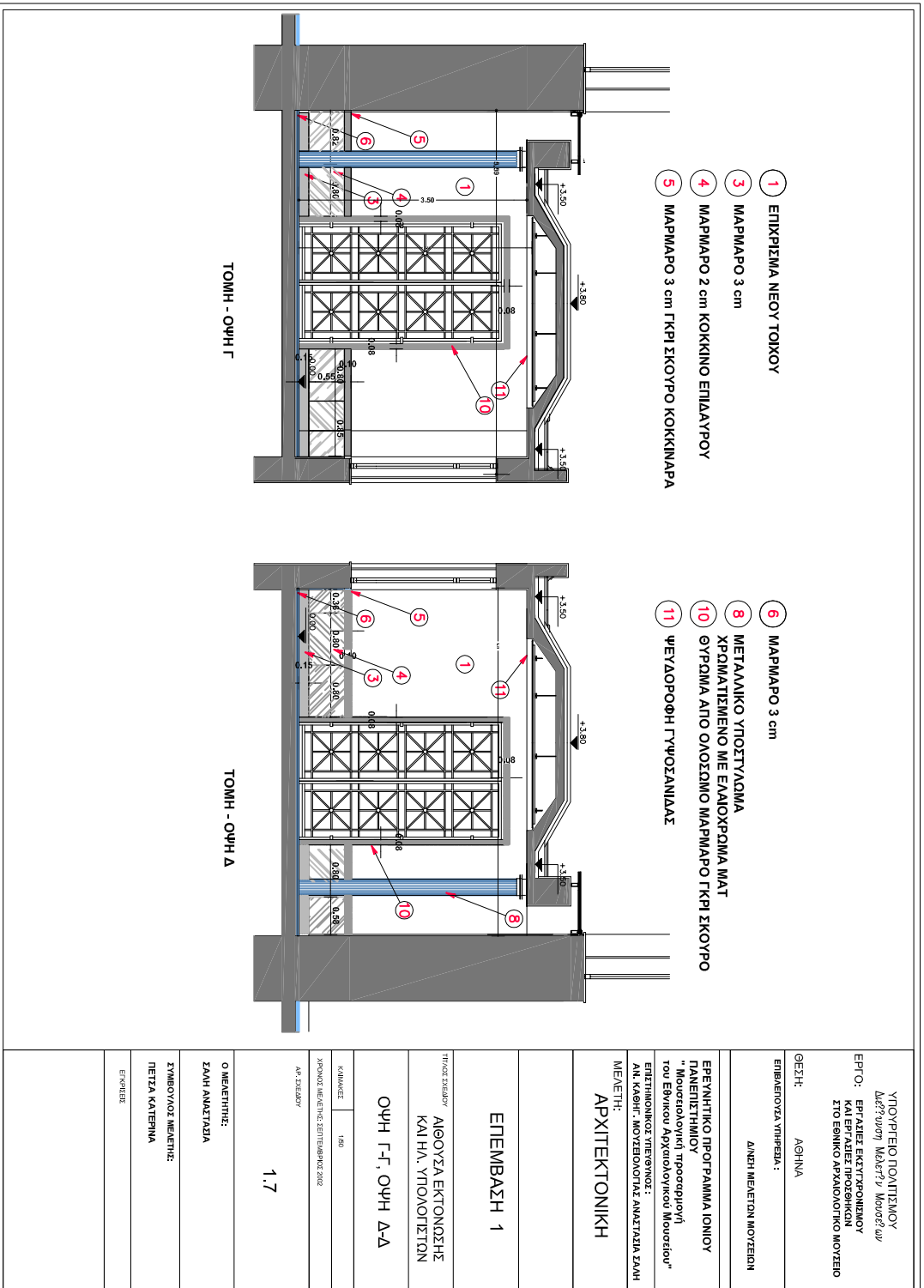



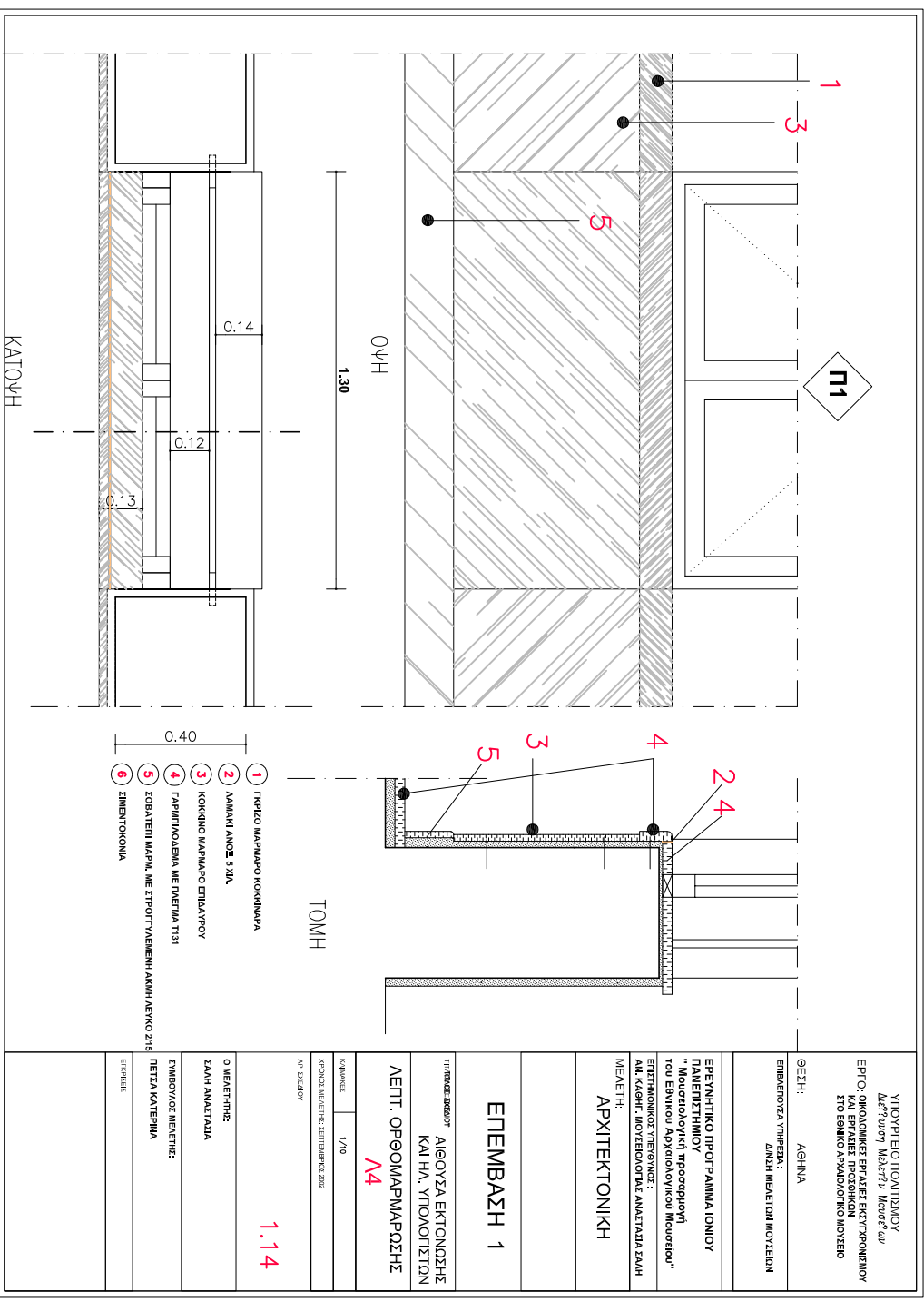
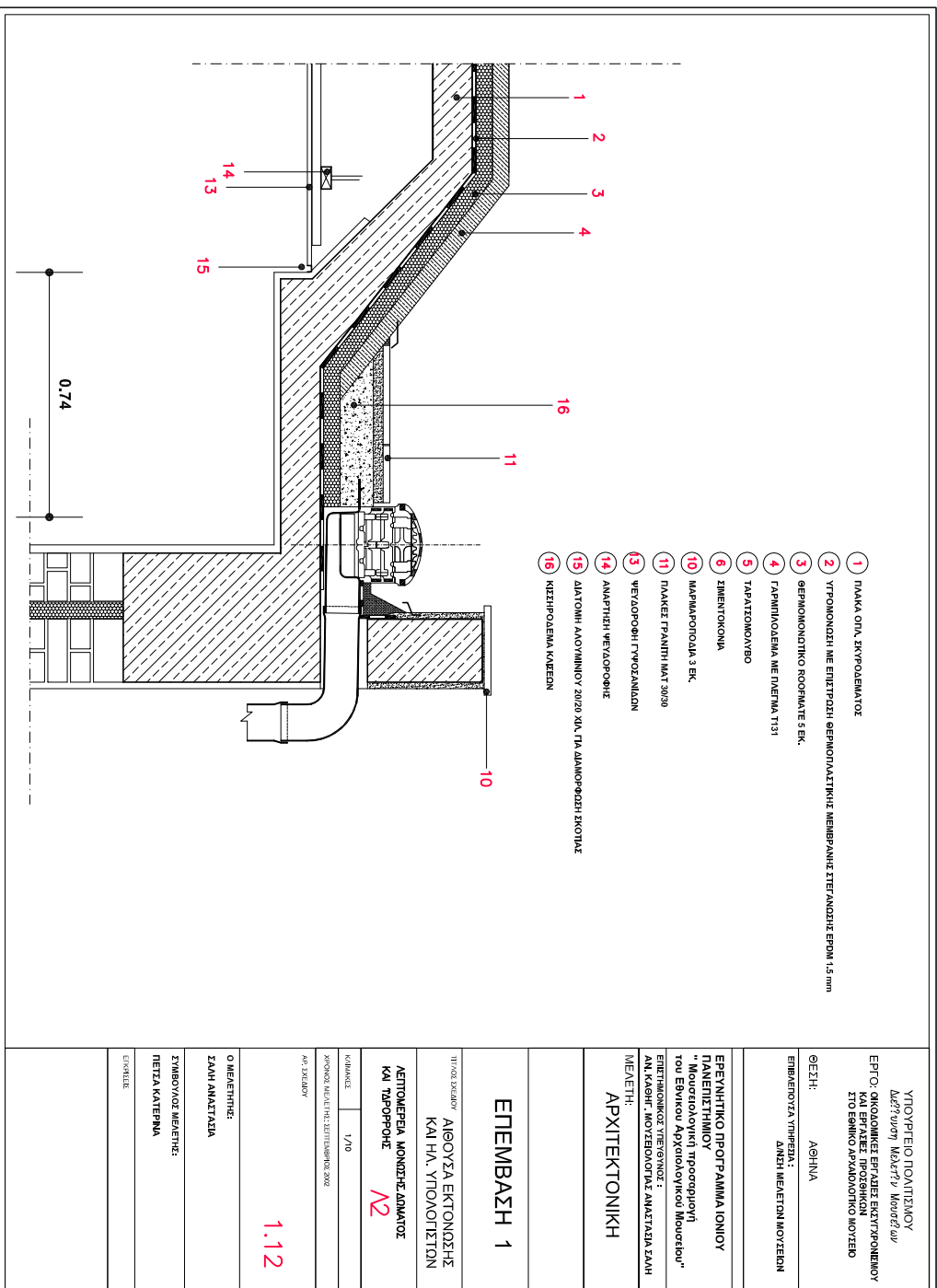
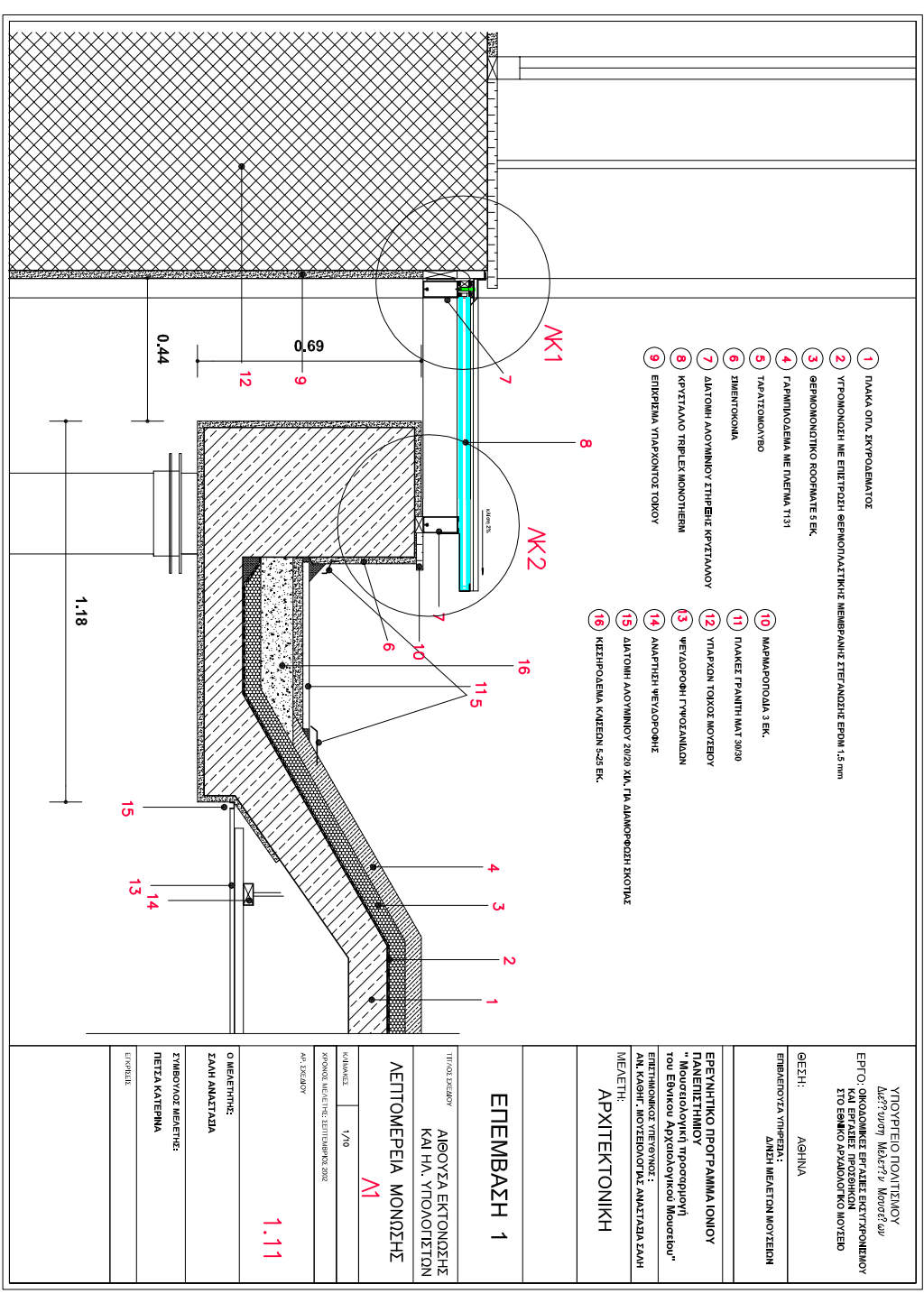
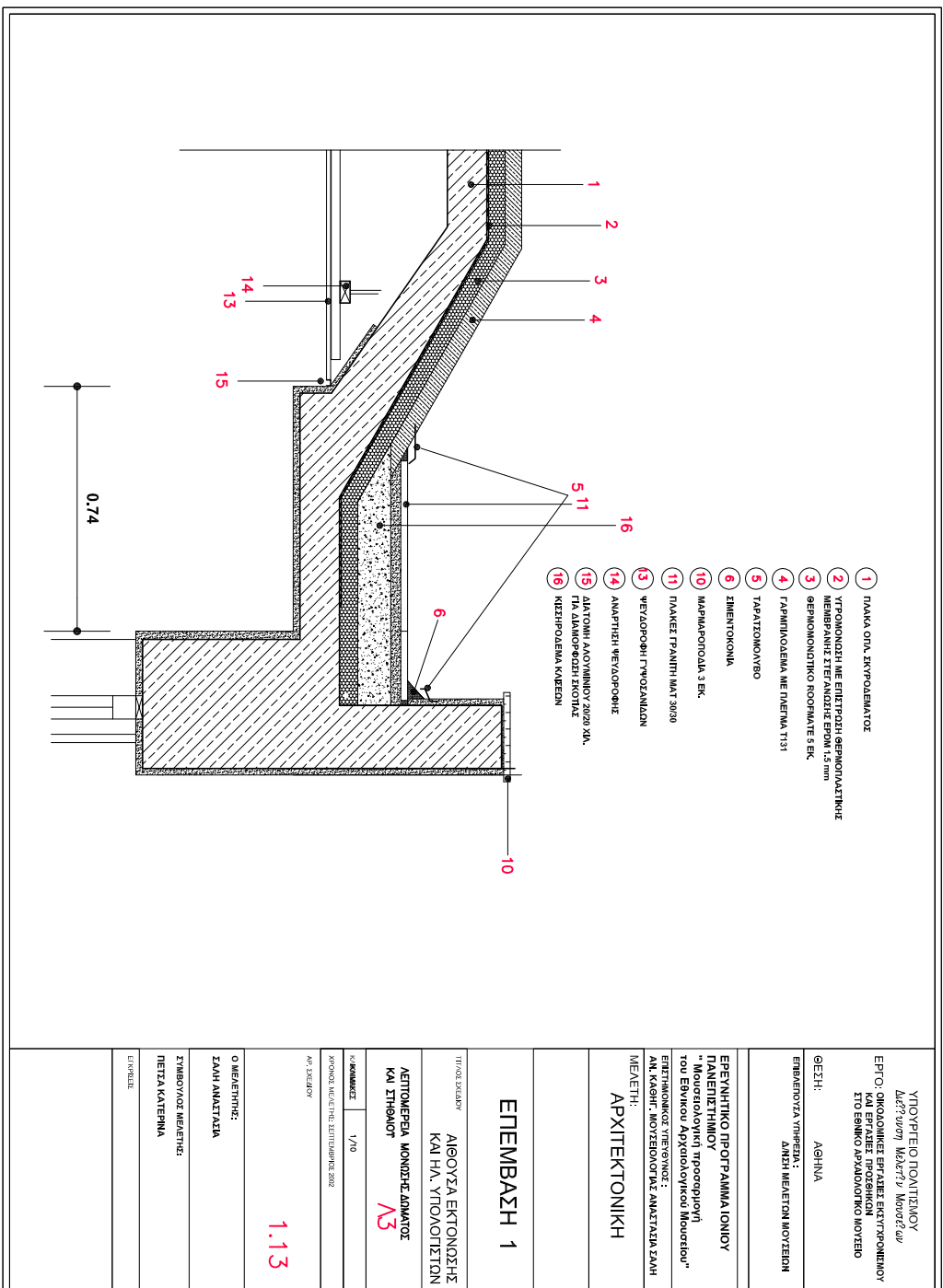

ΥΠΟΥΡΓΕΙΟ ΠΟΛΙΤΙΣΜΟΥ  
Διεύθυνση Μελετών Μουσείων  
ΕΡΓΟ: ΕΡΓΑΣΙΕΣ ΕΚΣΥΓΧΡΟΝΙΣΜΟΥ  
ΚΑΙ ΕΡΓΑΣΙΕΣ ΠΡΟΣΘΗΚΩΝ  
ΣΤΟ ΕΘΝΙΚΟ ΑΡΧΑΙΟΛΟΓΙΚΟ ΜΟΥΣΕΙΟ

ΘΕΣΗ: ΑΘΗΝΑ

ΕΠΙΒΛΕΠΟΥΣΑ ΥΠΗΡΕΣΙΑ : ΔΙΝΣΗ ΜΕΛΕΤΩΝ ΜΟΥΣΕΙΩΝ

ΕΡΕΥΝΗΤΙΚΟ ΠΡΟΓΡΑΜΜΑ ΙΟΝΙΟΥ  
ΠΑΝΕΠΙΣΤΗΜΙΟΥ  
" Μουσειολογική προσεγγισή  
του Εθνικού Αρχαιολογικού Μουσείου"

ΕΠΙΣΤΗΜΟΝΙΚΟΣ ΥΠΕΥΘΥΝΟΣ :  
ΑΝ. ΚΑΘΗΓ. ΜΟΥΣΕΙΟΛΟΓΙΑΣ ΑΝΑΣΤΑΣΙΑ ΣΑΛΗ

ΜΕΛΕΤΗ:  
ΑΡΧΙΤΕΚΤΟΝΙΚΗ

## ΕΠΕΜΒΑΣΗ 1

ΤΙΤΛΟΣ ΣΧΕΔΙΟΥ  
ΑΙΘΟΥΣΑ ΕΚΤΟΝΩΣΗΣ  
ΚΑΙ ΗΛ. ΥΠΟΛΟΓΙΣΤΩΝ  
ΛΕΠΤΟΜΕΡΕΙΑ  
ΚΥΚΛΙΚΟΥ ΥΠΟΣΤΥΛΩΔΙΑΜΑΤΟΣ

ΚΑΙΜΑΚΕΣ 1/5

ΧΡΟΝΟΣ ΜΕΛΕΤΗΣ: ΣΕΠΤΕΜΒΡΙΟΣ 2002

ΑΡ. ΣΧΕΔΙΟΥ

1.10

Ο ΜΕΛΕΤΗΤΗΣ:  
ΣΑΛΗ ΑΝΑΣΤΑΣΙΑ

ΣΥΜΒΟΥΛΟΣ ΜΕΛΕΤΗΣ:  
ΠΕΤΣΑ ΚΑΤΕΡΙΝΑ

ΕΓΚΡΙΣΕΙΣ

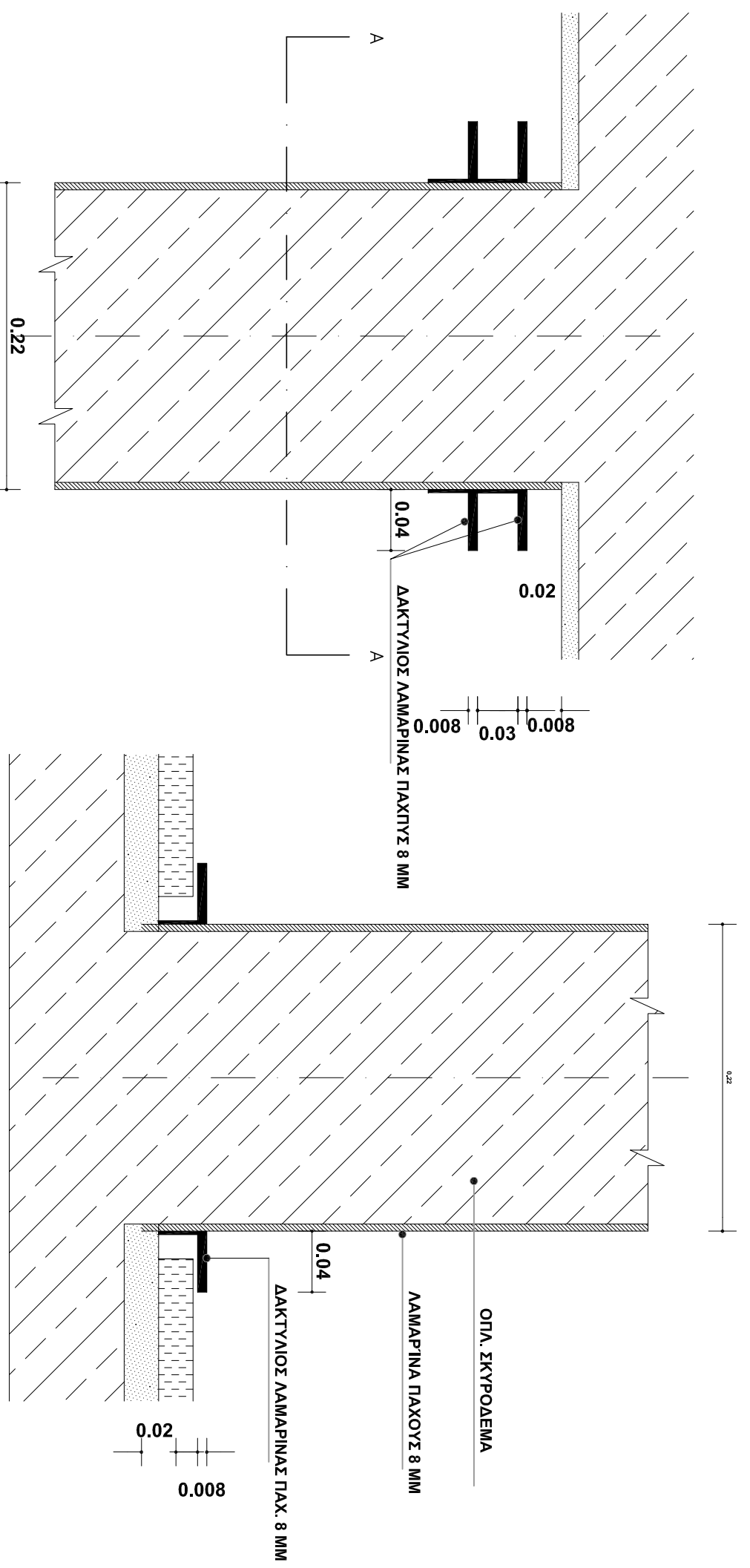

ΑΝΩ ΑΠΟΛΟΗΗ ΠΠΟΙΣΤΥΛΩΔΙΑΜΑΤΟΣ

ΒΑΣΗ ΠΠΟΙΣΤΥΛΩΔΙΑΜΑΤΟΣ

ΚΥΚΛΙΚΟ ΠΠΟΙΣΤΥΛΩΔΙΑΜΑ

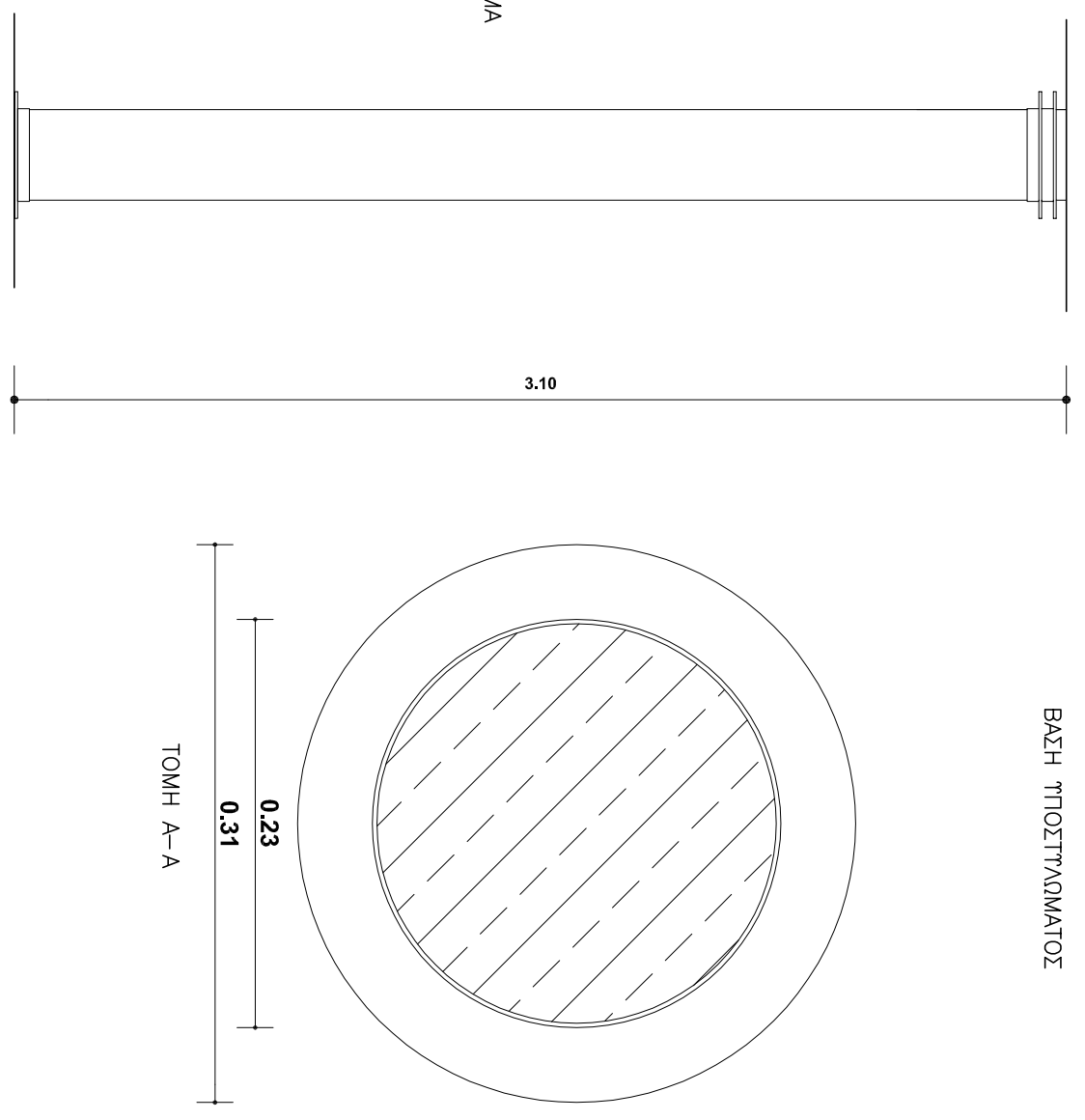

ΤΟΜΗ Α-Α

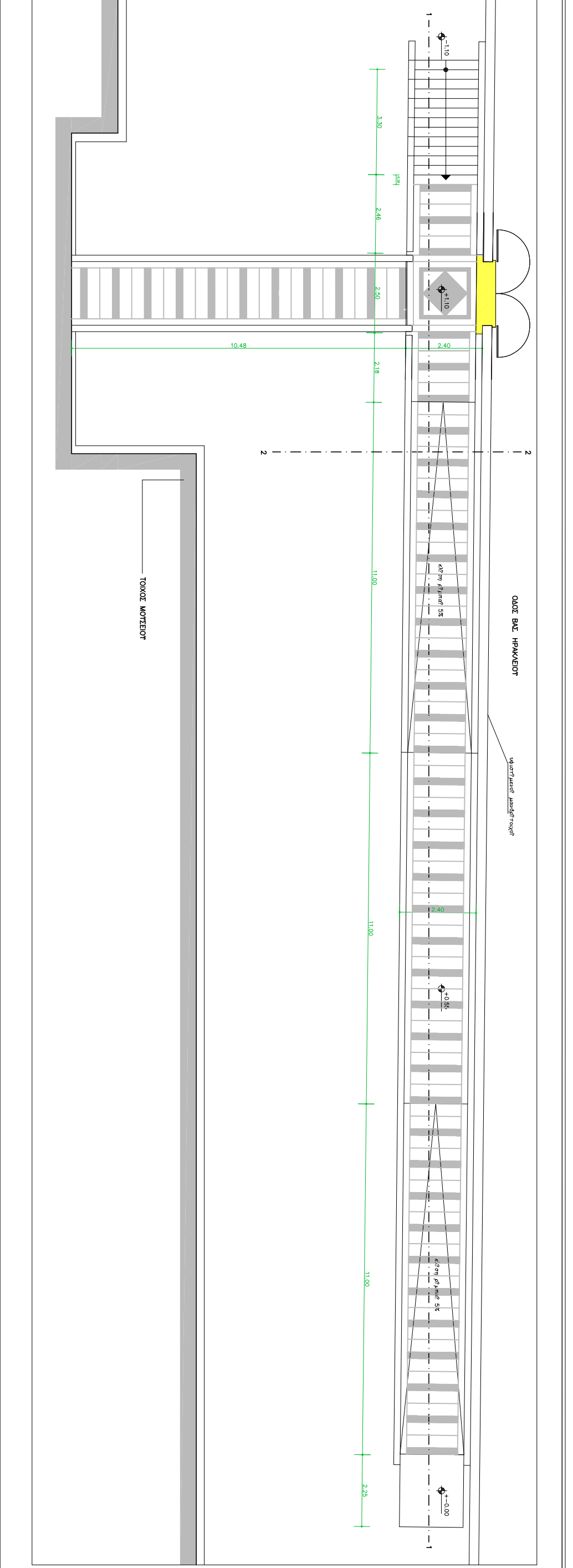

ΥΠΟΥΡΓΕΙΟ ΠΟΛΙΤΙΣΜΟΥ Διεύθυνση Μουσείων Μνημείων και Επάλξεως Προσέκκην ΣΤΟ ΕΘΝΙΚΟ ΑΡΧΑΙΟΛΟΓΙΚΟ ΜΟΥΣΕΙΟ
ΟΔΗΓ ΑΘΗΝΑ
ΕΠΙΒΕΒΩΣΤΑ ΥΠΗΡΕΣΙΑ: ΔΙΝΗ ΜΕΛΕΤΩΝ ΜΟΥΣΕΙΩΝ
ΕΡΕΥΝΗΤΙΚΟ ΠΡΟΓΡΑΜΜΑ ΙΟΝΙΟΥ ΠΑΝΕΠΙΣΤΗΜΙΟΥ "Μουσολογική Προσέγγιση του Εθνικού Αρχαιολογικού Μουσείου"
ΕΠΙΣΤΗΜΟΝΙΚΟΣ ΥΠΕΥΘΥΝΟΣ: ΑΝ. ΚΑΒΗΤ, ΜΟΥΣΕΙΟΛΟΓΙΑΣ ΑΝΑΤΙΣΤΑΣΙΑ ΣΑΜΗ ΜΕΛΕΤΗ ΑΡΧΙΤΕΚΤΟΝΙΚΗ
<b>ΕΠΕΜΒΑΣΗ 1</b>
ΤΙΤΛΟΣ ΕΡΓΟΥ: ΕΣΩΤΕΡΙΚΗ ΠΑΛΙΑ ΣΤΗ ΒΟΡΕΙΑ ΑΥΛΗ
ΚΑΤΟΧΗ
ΚΑΜΜΕΣ 1/20 ΠΡΩΤΗ ΜΕΛΕΤΗ: ΣΕΠΤΕΜΒΡΙΟΣ 2002 Μ.Ο. ΣΑΥΛΙΔΟΥ
Ο ΜΕΛΕΤΗΤΗΣ: ΣΑΜΗ ΑΝΑΣΤΑΣΙΑ
ΣΥΜΒΟΥΛΟΣ ΜΕΛΕΤΗΣ: ΠΕΤΣΑ ΚΑΤΕΡΙΝΑ
ΕΡΩΤΗΣΕΙΣ

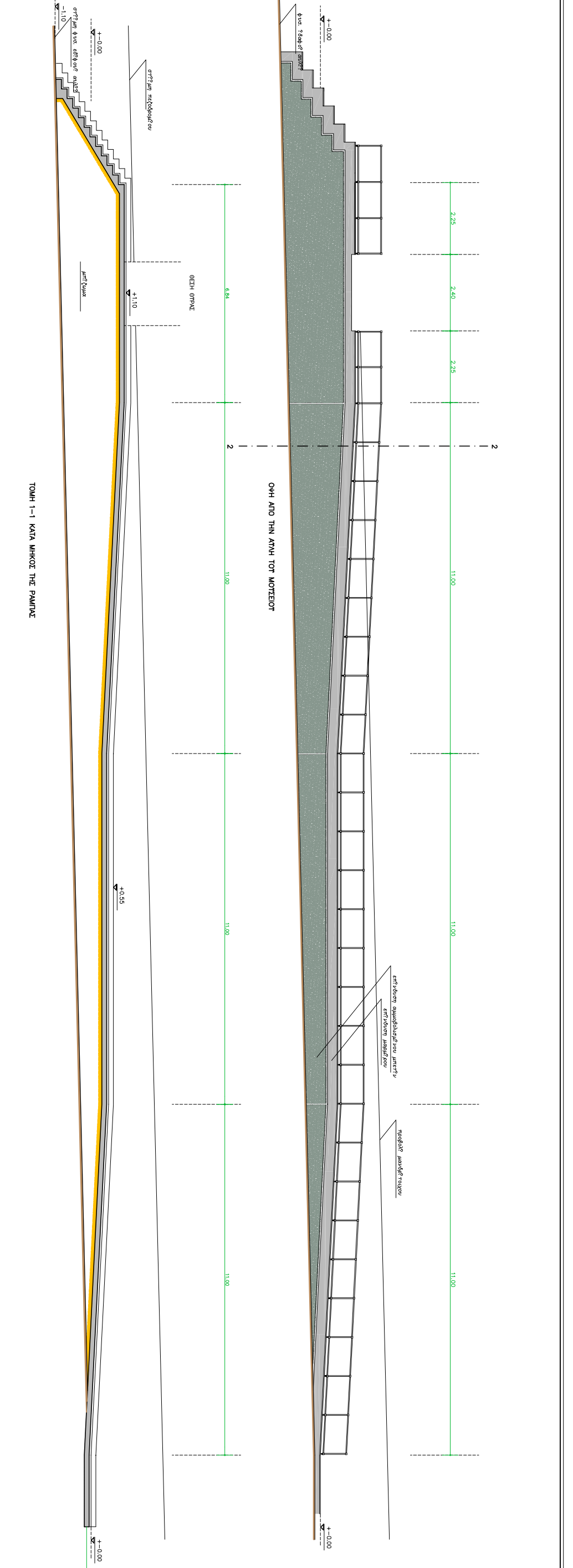

ΥΠΟΥΡΓΕΙΟ ΠΟΛΙΤΙΣΜΟΥ Διεύθυνση Μουσείων Μνημείων και Επάλξεως Προσέκκην ΣΤΟ ΕΘΝΙΚΟ ΑΡΧΑΙΟΛΟΓΙΚΟ ΜΟΥΣΕΙΟ
ΟΔΗΓ ΑΘΗΝΑ
ΕΠΙΒΕΒΩΣΤΑ ΥΠΗΡΕΣΙΑ: ΔΙΝΗ ΜΕΛΕΤΩΝ ΜΟΥΣΕΙΩΝ
ΕΡΕΥΝΗΤΙΚΟ ΠΡΟΓΡΑΜΜΑ ΙΟΝΙΟΥ ΠΑΝΕΠΙΣΤΗΜΙΟΥ "Μουσολογική Προσέγγιση του Εθνικού Αρχαιολογικού Μουσείου"
ΕΠΙΣΤΗΜΟΝΙΚΟΣ ΥΠΕΥΘΥΝΟΣ: ΑΝ. ΚΑΒΗΤ, ΜΟΥΣΕΙΟΛΟΓΙΑΣ ΑΝΑΤΙΣΤΑΣΙΑ ΣΑΜΗ ΜΕΛΕΤΗ ΑΡΧΙΤΕΚΤΟΝΙΚΗ
<b>ΕΠΕΜΒΑΣΗ 1</b>
ΤΙΤΛΟΣ ΕΡΓΟΥ: ΕΣΩΤΕΡΙΚΗ ΠΑΛΙΑ ΣΤΗ ΒΟΡΕΙΑ ΑΥΛΗ
ΟΔΗΓ - ΤΟΜΗ
ΚΑΜΜΕΣ 1/20 ΠΡΩΤΗ ΜΕΛΕΤΗ: ΣΕΠΤΕΜΒΡΙΟΣ 2002
Ο ΜΕΛΕΤΗΤΗΣ: ΣΑΜΗ ΑΝΑΣΤΑΣΙΑ
ΣΥΜΒΟΥΛΟΣ ΜΕΛΕΤΗΣ: ΠΕΤΣΑ ΚΑΤΕΡΙΝΑ
ΕΡΩΤΗΣΕΙΣ

ΤΟΜΗ 1-1 ΚΑΤΑ ΜΗΚΟΣ ΤΗΣ ΠΑΛΙΑΣ

ΠΡΟΤΥΠΕΙΟ ΠΟΛΤΙΣΜΟΥ  
Διερεύνηση Μελέτη Μουσείου  
ΕΡΓΟ: ΕΡΓΑΣΙΕΣ ΕΚΣΥΓΧΡΟΝΙΣΜΟΥ  
ΚΑΙ ΕΡΓΑΣΙΕΣ ΠΡΟΣΘΗΚΩΝ  
ΣΤΟ ΕΘΝΙΚΟ ΑΡΧΑΙΟΛΟΓΙΚΟ ΜΟΥΣΕΙΟ

ΘΕΣΗ: ΑΘΗΝΑ

ΕΠΙΒΛΕΠΟΥΣΑ ΥΠΗΡΕΣΙΑ: ΔΙΝΣΗ ΜΕΛΕΤΩΝ ΜΟΥΣΕΙΩΝ

ΕΡΕΥΝΗΤΙΚΟ ΠΡΟΓΡΑΜΜΑ ΙΟΝΙΟΥ  
ΠΑΝΕΠΙΣΤΗΜΙΟΥ " Μουσολογική  
Προσέγγιση του  
Εθνικού Αρχαιολογικού Μουσείου"  
ΕΠΕΤΗΜΟΝΙΑΚΟΣ ΥΠΕΥΘΥΝΟΣ:  
ΑΝ. ΚΑΘΗΓ. ΜΟΥΣΕΙΟΛΟΓΙΑΣ ΑΝΑΣΤΑΣΙΑ ΣΑΛΗ  
ΜΕΛΗΤΗ:  
ΑΡΧΙΤΕΚΤΟΝΙΚΗ

## ΕΠΕΜΒΑΣΗ 1

ΤΙΤΛΟΣ ΣΧΕΔΙΟΥ  
ΡΑΜΠΑ ΣΤΗ ΒΟΡΕΙΑ ΑΓΓΛΗ

ΕΓΚΑΡΣΙΑ ΤΟΜΗ

ΚΑΛΩΚΕΣ 1/20

ΧΡΟΝΟΣ ΜΕΛΕΤΗΣ: ΣΕΠΤΕΜΒΡΙΟΣ 2002

Ο ΜΕΛΗΤΗΣ:  
ΣΑΛΗ ΑΝΑΣΤΑΣΙΑ  
ΣΥΜΒΟΥΛΟΣ ΜΕΛΗΤΗΣ:  
ΠΕΤΣΙΑ ΚΑΤΕΡΙΝΑ  
ΕΓΚΡΙΣΗ:

ΕΓΚΡΙΣΗ:

0.30

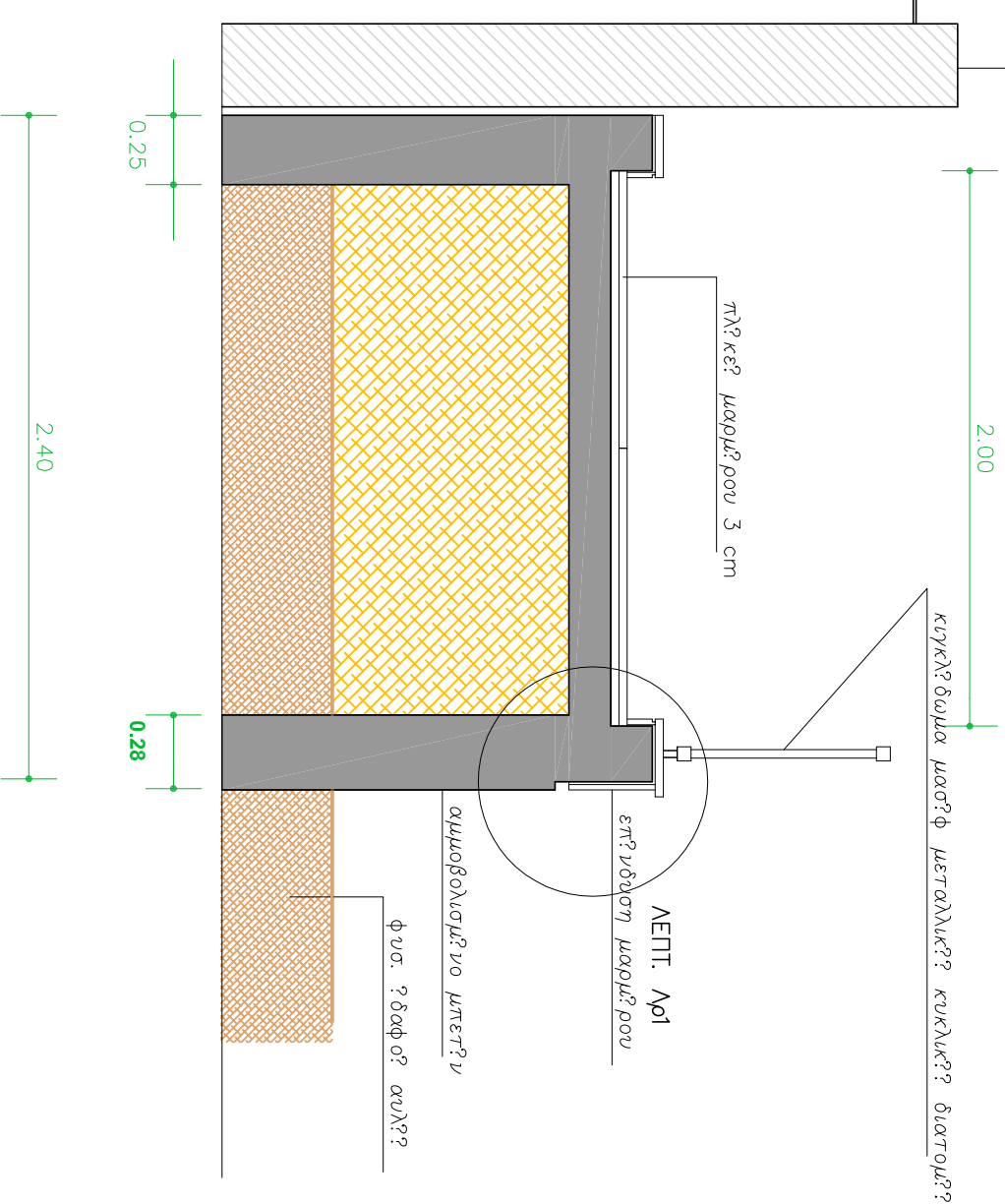

ΤΟΜΗ 2-2

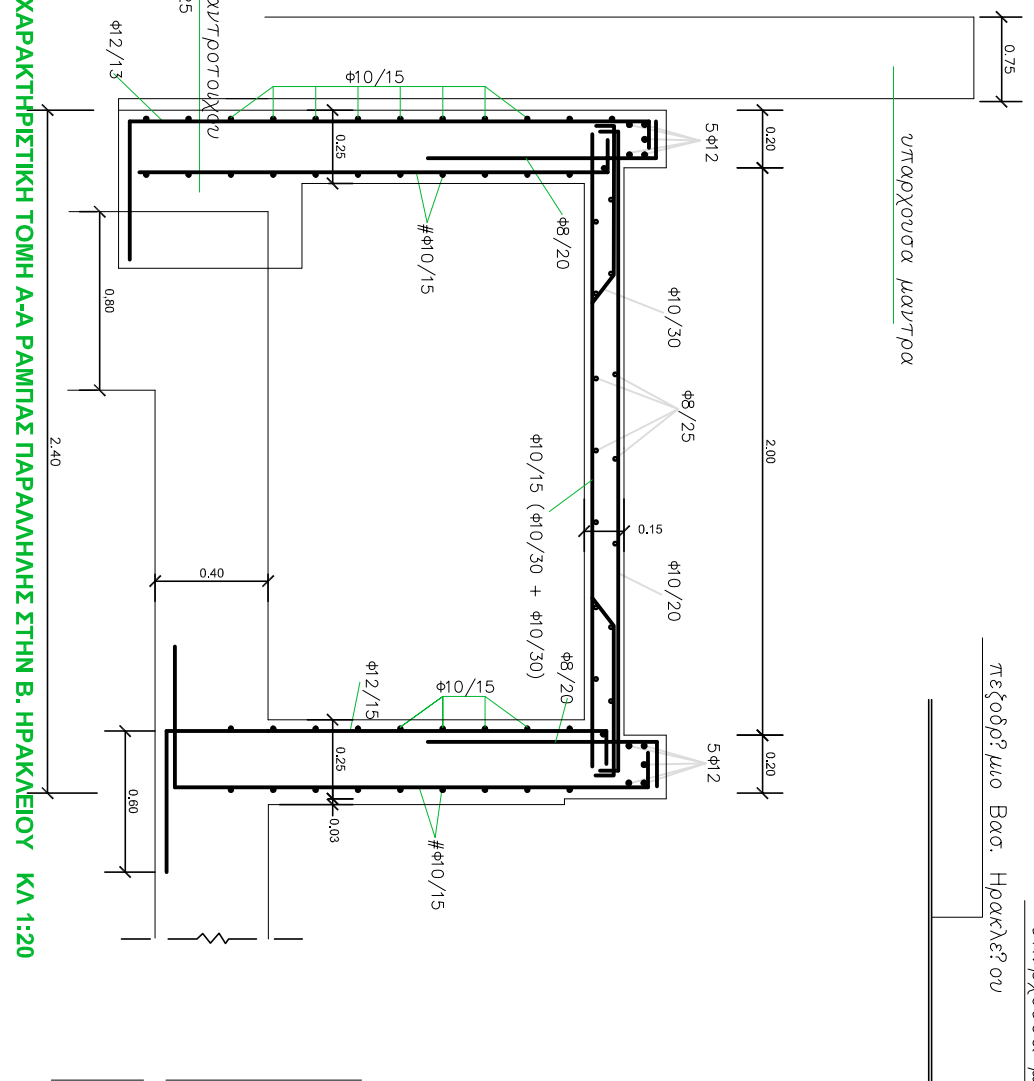

ΧΑΡΑΚΤΗΡΙΣΤΙΚΗ ΤΟΜΗ Α-Α ΡΑΜΠΑΣ ΠΑΡΑΛΛΗΛΗΣ ΣΤΗΝ Β. ΗΡΑΚΛΕΙΟΥ ΚΑΙ 1:20

κλίση β. μπά? 5%

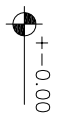

## **ΕΝΟΤΗΤΑ Β, ΝΟΤΙΑ ΣΤΟΑ**

### **Επέμβαση 2: ΔΙΑΜΟΡΦΩΣΗ ΝΟΤΙΑΣ ΣΤΟΑΣ – ΕΙΣΟΔΟΣ Α.Μ.Ε.Α. – ΧΩΡΟΣ ΕΚΠΑΙΔΕΥΤΙΚΩΝ ΠΡΟΓΡΑΜΜΑΤΩΝ (αίθουσα πρώην εργαστηρίων ΤΑΠΑ)**

#### **ΤΕΧΝΙΚΗ ΠΕΡΙΓΡΑΦΗ**

Στην περιοχή της νότιας στοάς καθώς και στον υποκείμενο υπόγειο χώρο προβλέπονται οι εξής επεμβάσεις:

Στο Νότιο άκρο της στοάς κατασκευάζεται ανελκυστήρας κατάλληλος για την κυκλοφορία ατόμων με κινητικά προβλήματα. Στο επίπεδο 0,00 και στο βάθος της Νότιας κιονοστοιχίας διατηρείται το υφιστάμενο μαρμάρινο περιθύρωμα το οποίο και εντάσσεται στην κατασκευή του ανελκυστήρα.

Ο ανελκυστήρας αυτός θα έχει 3 στάσεις, ήτοι ισόγειο (στάθμη 0,00), μεσοπάτωμα υπογείου (στάθμη -3,40) και υπόγειο (στάθμη -6,80). Για την κατασκευή του φρέατος εξ ωπλισμένου σκυροδέματος γίνεται εκσκαφή στο δάπεδο της στοάς και μερική καθαίρεση τοίχων σύμφωνα με το σχέδιο.

Επίσης κατασκευάζεται εξωτερικά της Νότιας Στοάς ράμπα καθόδου για την πρόσβαση ατόμων με κινητικά προβλήματα στην στάθμη -3,40.

Τα πλευρικά τοιχώματα της ράμπας θα κατασκευαστούν από ωπλισμένο σκυρόδεμα και θα επενδυθούν με λευκό μάρμαρο όμοιο με της βάσης του κτιρίου του Μουσείου. Το δάπεδο της ράμπας θα επιστρωθεί ομοιώς με μάρμαρο θραπινιστό.

Το πλατύσκαλο στο χαμηλό σημείο της ράμπας στεγάζεται με διαφώτιστη στέγη από αμμοβολισμένο κρύσταλλο triplex εφαρμοσμένο σε μεταλλικό σκελετό. Η κατασκευή αυτή θα εδράζεται σε μεταλλικά υποστυλώματα τετραγωνικής διατομής και το μεταξύ των υποστυλωμάτων αυτών κενό κλείνεται ε υαλοστάσιο από κρύσταλλο triplex.

Στο χαμηλό σημείο της ράμπας στην στάθμη -3,40 ανοίγεται μεταλλική θύρα εισόδου πλάτους 1,80 και ύψους 2,50 ίδιας μορφής με τις υπόλοιπες του μουσείου. Από την στάθμη αυτή ο ανελκυστήρας οδηγεί στο υπόγειο του Μουσείου στην στάθμη -6,80 όπου δημιουργείται κατάλληλος χώρος για να στεγάσει την ελλείπουσα λειτουργία των εκπαιδευτικών προγραμμάτων. Ο χώρος αυτός ανακαινίζεται. Στις δύο πλευρές της ράμπας θα τοποθετηθεί χειρολισθήρας INOX.

## **ΣΧΕΔΙΑ ΕΠΕΜΒΑΣΗΣ 2**

# ΕΠΕΜΒΑΣΗ 2



ΟΔΟΣ ΜΠΟΥΜΠΟΥΛΙΝΑΣ

ΟΔΟΣ ΒΑΣ. ΗΡΑΚΛΕΙΟΥ

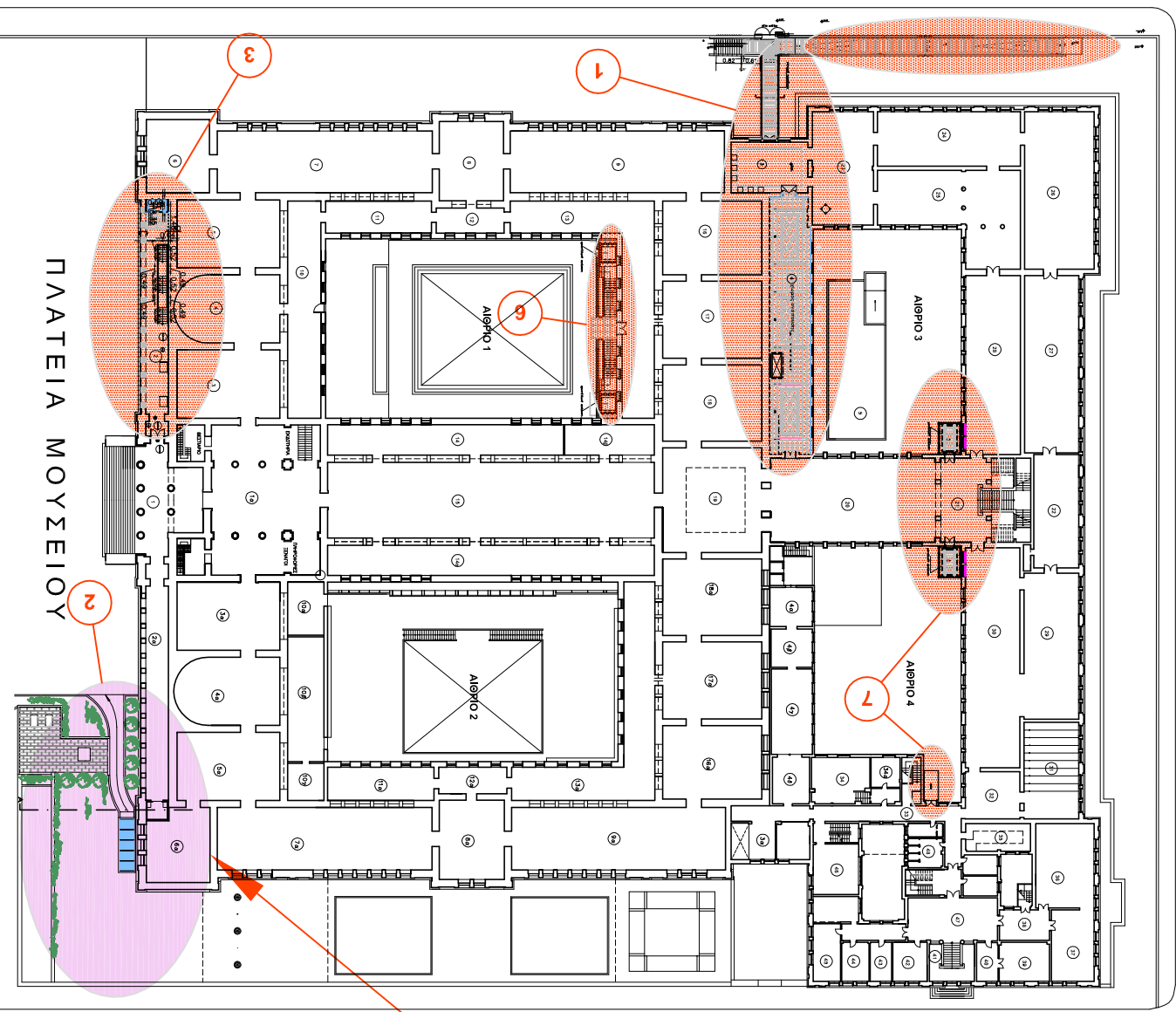

ΣΤΑΘΜΗ +0.00

ΟΔΟΣ ΤΟΞΙΤΣΑ

2



ΟΔΟΣ ΜΠΟΥΜΠΟΥΛΙΝΑΣ

ΟΔΟΣ ΒΑΣ. ΗΡΑΚΛΕΙΟΥ

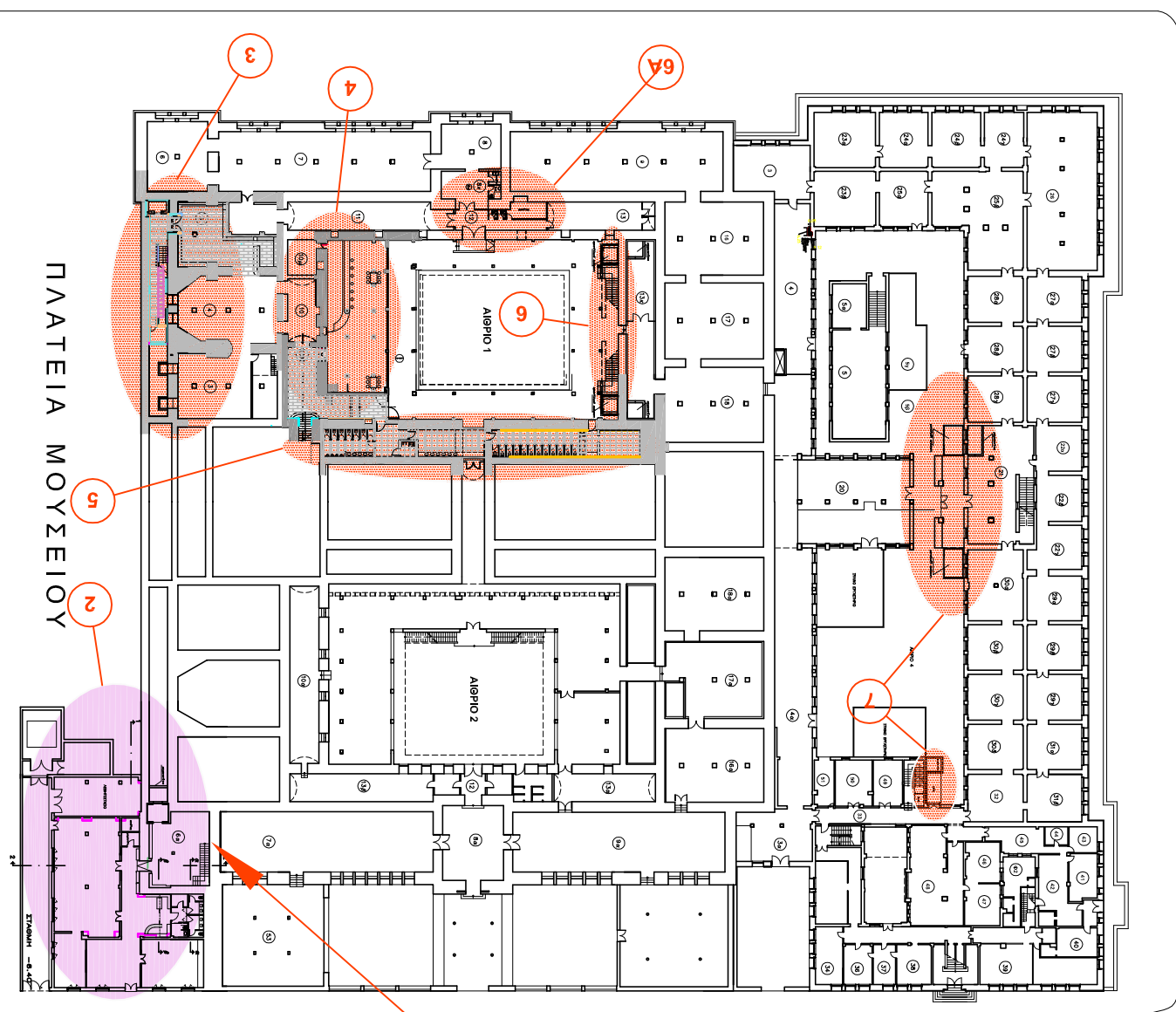

ΣΤΑΘΜΗ -4.10

ΟΔΟΣ ΤΟΞΙΤΣΑ

2

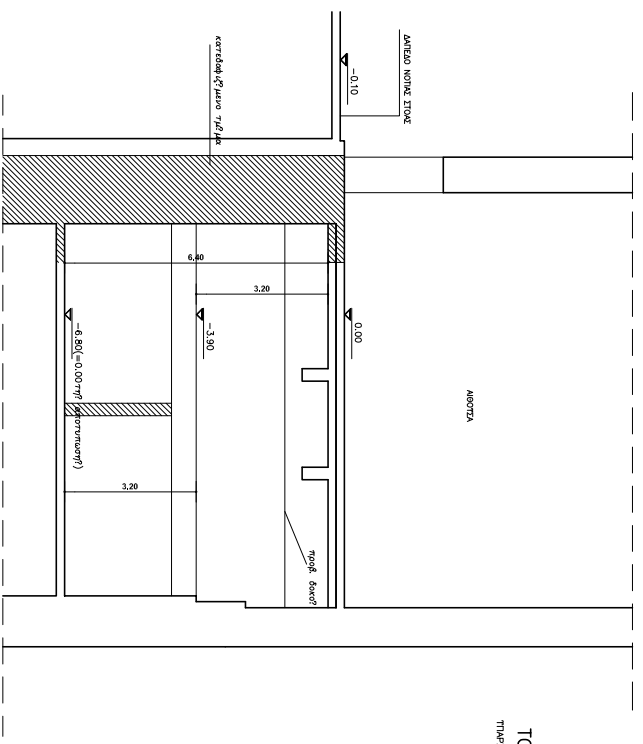

ΤΟΜΗ 3-3  
ΤΥΠΟΤΥΠΑ ΚΑΤΕΥΛΕΤΗ

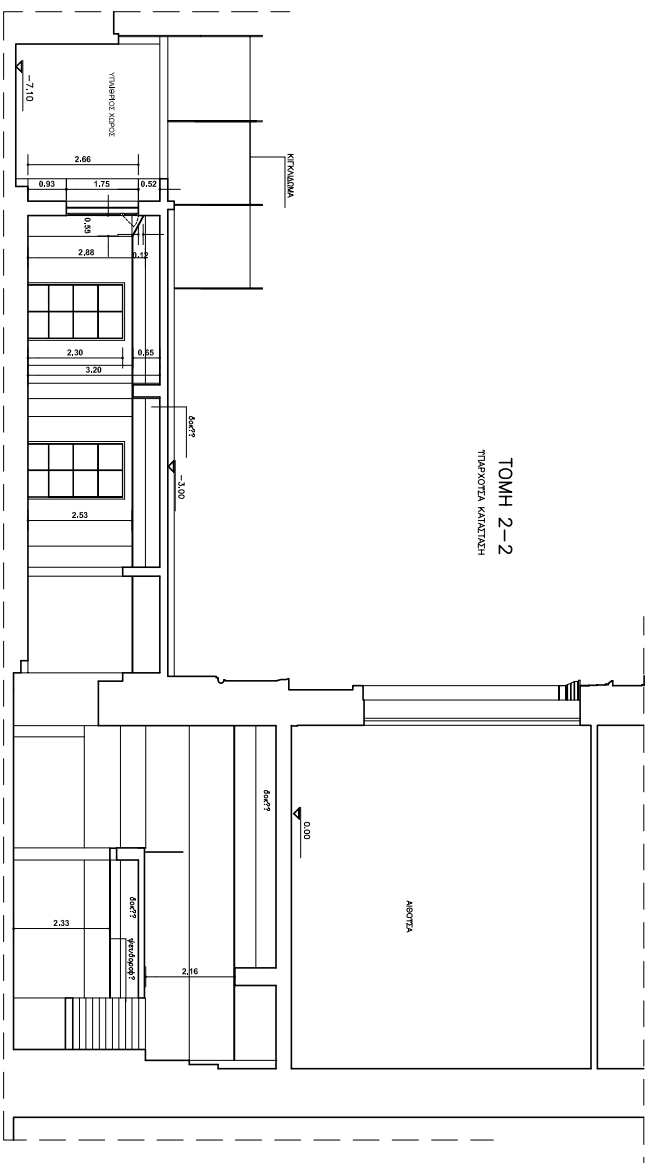

ΤΟΜΗ 2-2  
ΤΥΠΟΤΥΠΑ ΚΑΤΕΥΛΕΤΗ

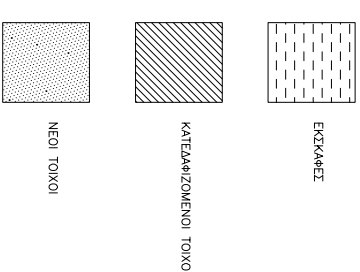

ΥΠΟΜΝΗΜΑ

ΥΠΟΥΡΓΕΙΟ ΠΟΛΙΤΙΣΜΟΥ  
Διεύθυνση Μελετών Μουσείων  
ΕΡΓΟ: ΕΡΓΑΣΙΕΣ ΕΚΣΥΓΧΡΟΝΙΣΜΟΥ  
ΚΑΙ ΕΡΓΑΣΙΕΣ ΠΡΟΣΘΗΚΗΣ  
ΣΤΟ ΕΘΝΙΚΟ ΑΡΧΑΙΟΛΟΓΙΚΟ ΜΟΥΣΕΙΟ

ΘΕΣΗ: ΑΘΗΝΑ  
ΕΠΙΒΛΕΠΟΥΣΑ ΥΠΗΡΕΣΙΑ: ΔΛΣΗ ΜΕΛΕΤΩΝ ΜΟΥΣΕΙΩΝ

ΕΡΕΥΝΗΤΙΚΟ ΠΡΟΓΡΑΜΜΑ ΙΟΝΙΟΥ  
ΠΑΝΕΠΙΣΤΗΜΙΟΥ  
" Μουσειολογική προσρροιογή  
του Εθνικού Αρχαιολογικού Μουσείου"  
ΕΠΙΤΗΜΟΝΙΚΟΣ ΥΠΕΥΘΥΝΟΣ: ΑΝ. ΚΑΘΗΓ. ΜΟΥΣΕΙΟΛΟΓΙΑΣ ΑΝΑΣΤΑΣΙΑ ΣΑΛΗ  
ΜΕΛΗΤΗ: ΑΡΧΙΤΕΚΤΟΝΙΚΗ

ΕΠΕΜΒΑΣΗ 2

ΤΙΤΟΣ ΣΧΕΔΙΟΥ  
ΕΙΣΟΔΟΣ ΑΜΕΑ  
ΧΩΡΟΣ ΠΡΩΗΝ  
ΕΡΓΑΣΤΗΡΙΩΝ ΤΑΠΑ  
ΚΑΤΩΣ ΣΤΑΘΜΗΣ -6.80  
ΤΟΜΗ 2-2, ΤΟΜΗ 3-3  
ΥΠΑΡΧΟΥΣΑ ΚΑΤΑΣΤΑΣΗ

ΚΑΜΑΚΕΣ 1/50  
ΧΡΟΝΟΣ ΜΕΛΕΤΗΣ: ΙΕΠΤΕΜΒΡΙΟΣ 2002  
ΑΡΙΘΜΟΣ ΣΧΕΔΙΟΥ

Ο ΜΕΛΕΤΗΤΗΣ:  
ΣΑΛΗ ΑΝΑΣΤΑΣΙΑ  
ΣΥΜΒΟΥΛΟΣ ΜΕΛΕΤΗΣ:  
ΠΕΤΣΙΑ ΚΑΤΕΡΓΑ  
ΕΓΚΡΙΞΕ:

ΑΝΤΙΣΤΑΣΗ

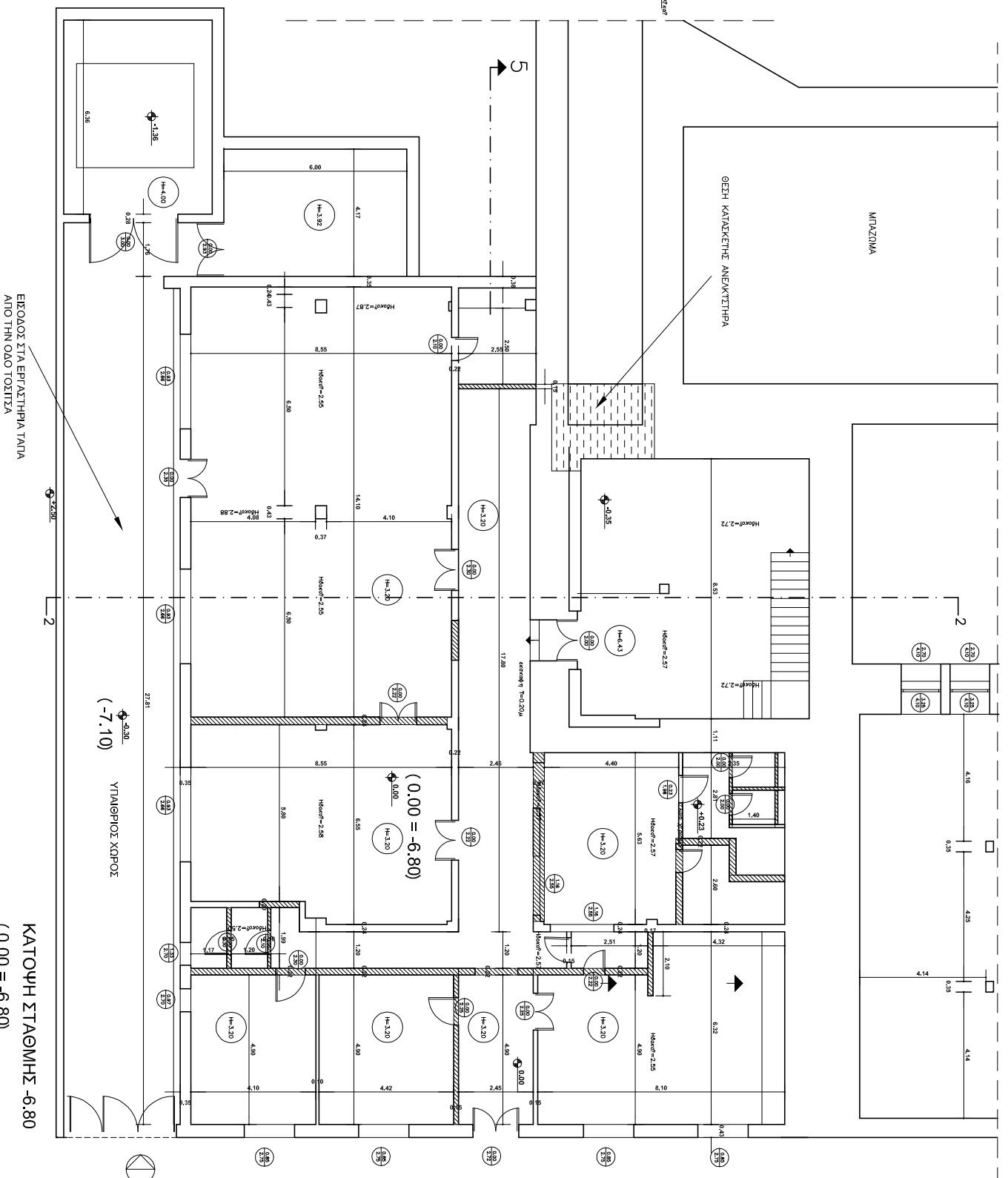

ΕΙΣΟΔΟΣ ΣΤΑ ΕΡΓΑΣΤΗΡΙΑ ΤΑΠΑ  
ΑΠΟ ΤΗΝ ΟΔΟ ΤΟΞΙΤΣΑ

ΚΑΤΩΣ ΣΤΑΘΜΗΣ -6.80  
(0.00 = -6.80)

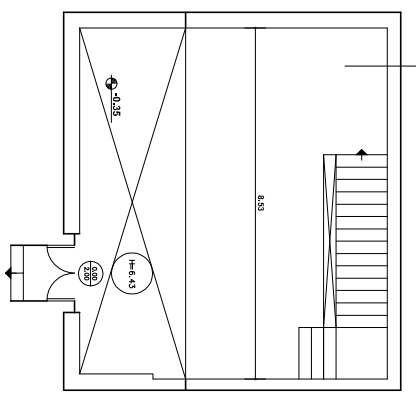

ΚΑΤΩΣ ΚΑΙ ΣΤΑΘΜΕΣ ΧΩΡΟΣ 2 (ΠΡΩΗΝ)

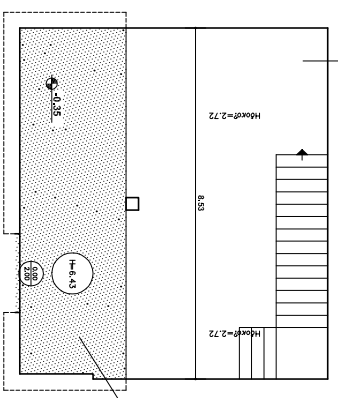

ΚΑΤΩΣ ΚΑΙ ΣΤΑΘΜΕΣ ΧΩΡΟΣ 3 (ΚΑΤΩΤΕΡΟ ΠΡΩΗΝ)

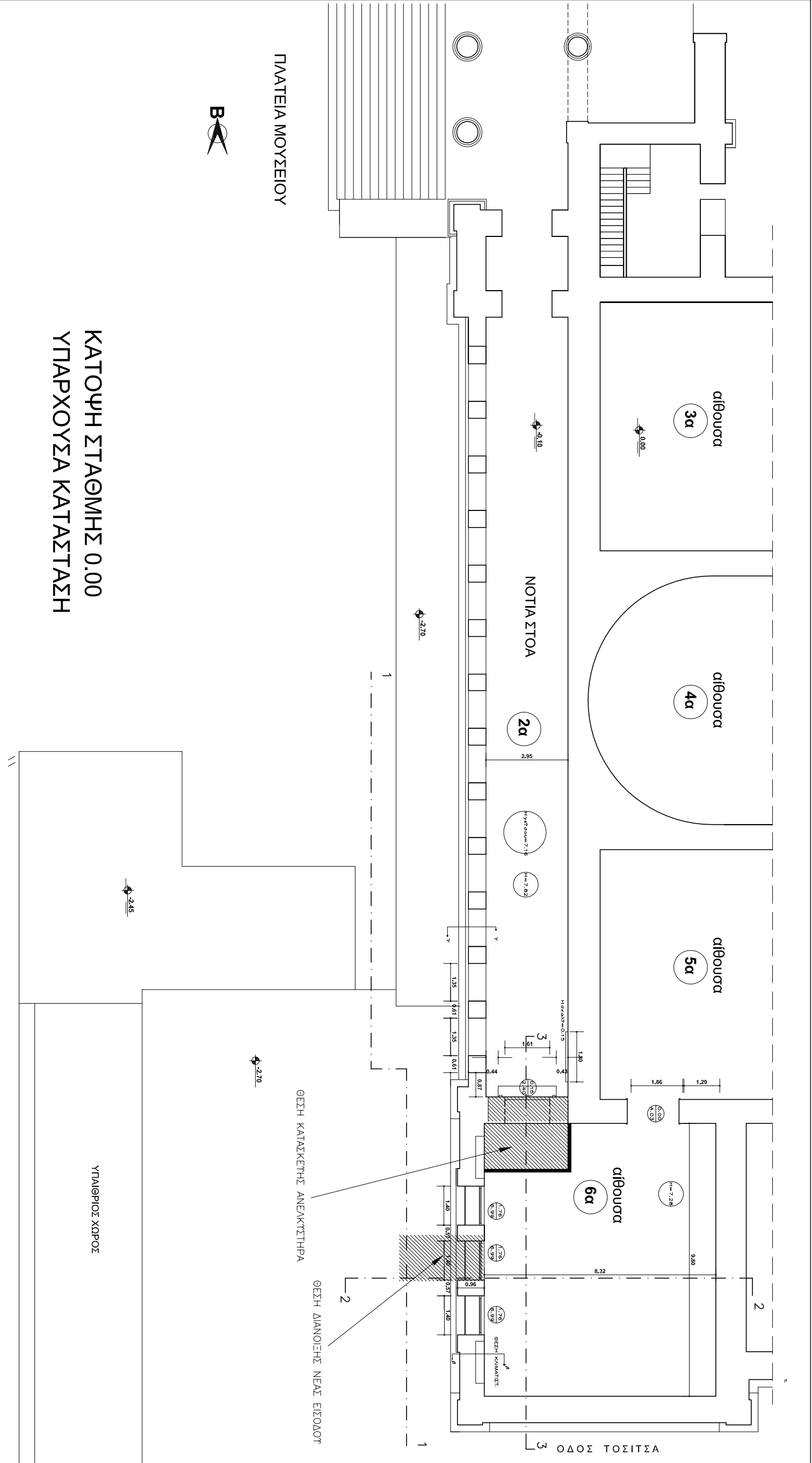

ΥΠΟΥΡΓΕΙΟ ΠΟΛΙΤΙΣΜΟΥ <i>Διεύθυνση Μελετών Μουσείων</i>	
ΕΡΓΑΣΙΕΣ ΕΚΣΥΓΧΡΟΝΙΣΜΟΥ ΚΑΙ ΕΡΓΑΣΙΕΣ ΠΡΟΣΘΗΚΩΝ ΣΤΟ ΕΘΝΙΚΟ ΑΡΧΑΙΟΛΟΓΙΚΟ ΜΟΥΣΕΙΟ	
ΘΕΣΗ:	ΑΘΗΝΑ
ΕΠΙΒΕΒΩΤΟΥΣΑ ΥΠΗΡΕΣΙΑ :	ΔΙΟΝΗ ΜΕΛΕΤΩΝ ΜΟΥΣΕΙΩΝ
<b>ΕΡΕΥΝΗΤΙΚΟ ΠΡΟΓΡΑΜΜΑ ΙΟΝΙΟΥ ΠΑΝΕΠΙΣΤΗΜΙΟΥ</b> " Μουσειολογική προσεγγισή του Εθνικού Αρχαιολογικού Μουσείου"	
ΕΠΙΣΤΗΜΟΝΙΚΟΣ ΥΠΕΥΘΥΝΟΣ : ΑΝ. ΚΑΘΗΓ. ΜΟΥΣΕΙΟΛΟΓΙΑΣ ΑΝΑΤΑΣΙΑ ΣΑΛΗ	
ΜΕΛΕΤΗ: <b>ΑΡΧΙΤΕΚΤΟΝΙΚΗ</b>	
<b>ΕΠΕΜΒΑΣΗ 2</b>	
ΤΙΤΛΟΣ ΣΧΕΔΙΟΥ <b>ΕΙΣΟΔΟΣ ΑΜΕΑ</b>	
<b>ΥΠΑΡΧΟΥΣΑ ΚΑΤΑΣΤΑΣΗ ΚΑΤΟΨΗ ΣΤΑΘΜΗΣ 0.00</b>	
ΚΙΜΑΚΙΣ	1/50
ΧΡΟΝΟΣ ΜΕΛΕΤΗΣ	ΣΕΠΤΕΜΒΡΙΟΣ 2002
ΑΡΙΘΜΟΣ ΣΧΕΔΙΟΥ	
<b>Ο ΜΕΛΕΤΗΤΗΣ:</b> <b>ΣΑΛΗ ΑΝΑΣΤΑΣΙΑ</b>	
<b>ΣΥΜΒΟΥΛΟΣ ΜΕΛΕΤΗΣ:</b> <b>ΝΕΤΣΑ ΚΑΤΕΡΙΝΑ</b>	
ΕΓΚΡΙΣΕΙΣ	



ΥΠΟΥΡΓΕΙΟ ΠΟΛΙΤΙΣΜΟΥ <i>Διεύθυνση Μουσείων Μουσείο</i>	
ΕΡΓΟ: ΕΡΓΑΣΙΕΣ ΕΚΣΤΥΛΩΣΜΟΥ ΚΑΙ ΕΡΓΑΣΙΕΣ ΠΡΟΣΘΗΚΩΝ ΣΤΟ ΕΘΝΙΚΟ ΑΡΧΑΙΟΛΟΓΙΚΟ ΜΟΥΣΕΙΟ	
ΘΕΣΗ:	ΑΘΗΝΑ
ΕΠΙΒΛΕΠΟΥΣΑ ΥΠΗΡΕΣΙΑ:	ΔΙΕΥΘ. ΜΕΛΕΤΩΝ ΜΟΥΣΕΙΩΝ
ΕΡΕΥΝΗΤΙΚΟ ΠΡΟΓΡΑΜΜΑ ΙΟΝΙΟΥ ΠΑΝΕΠΙΣΤΗΜΙΟΥ "Μουσολογική προσομοίωση του Εθνικού Αρχαιολογικού Μουσείου" ΕΠΙΣΤΗΜΟΝΙΚΟΣ ΥΠΕΥΘΥΝΟΣ: ΑΝ. ΚΑΘΗΓ. ΜΟΥΣΕΙΟΛΟΓΙΑΣ ΑΝΑΣΤΑΣΙΑ ΣΑΛΗ	
ΜΕΛΕΤΗ:	ΑΡΧΙΤΕΚΤΟΝΙΚΗ
ΕΠΕΜΒΑΣΗ 2 ΕΙΣΟΔΟΣ ΑΜΕΑ	
ΤΙΤΛΟΣ ΣΧΕΔΙΟΥ	ΕΙΣΟΔΟΣ ΑΜΕΑ
ΚΑΤΟΨΗ ΣΤΑΘΜΗΣ 0.00 ΕΞΩΤΕΡΙΚΟΣ ΧΩΡΟΣ	
ΚΑΜΑΚΕΣ	1/50
ΧΡΟΝΟΣ ΜΕΛΕΤΗΣ:	ΣΕΠΤΕΜΒΡΙΟΣ 2002
ΑΡΙΘΜΟΣ ΣΧΕΔΙΟΥ	ΑΠΦ01
Ο ΜΕΛΕΤΗΤΗΣ:	ΣΑΛΗ ΑΝΑΣΤΑΣΙΑ
ΣΥΜΒΟΥΛΟΣ ΜΕΛΕΤΗΣ:	ΚΑΜΑΚΕΣ ΠΕΤΣΙΑ ΚΑΤΕΡΙΝΑ
ΗΜΕΡΟΜΗΝΙΑ	ΙΟΥΝΙΟΣ 2002
ΕΤΑΙΡΕΙΑ	ΑΠΦ01
ΑΡΧΙΜΟΝΕΣ ΣΧΕΔΙΟΥ	ΑΠΦ01

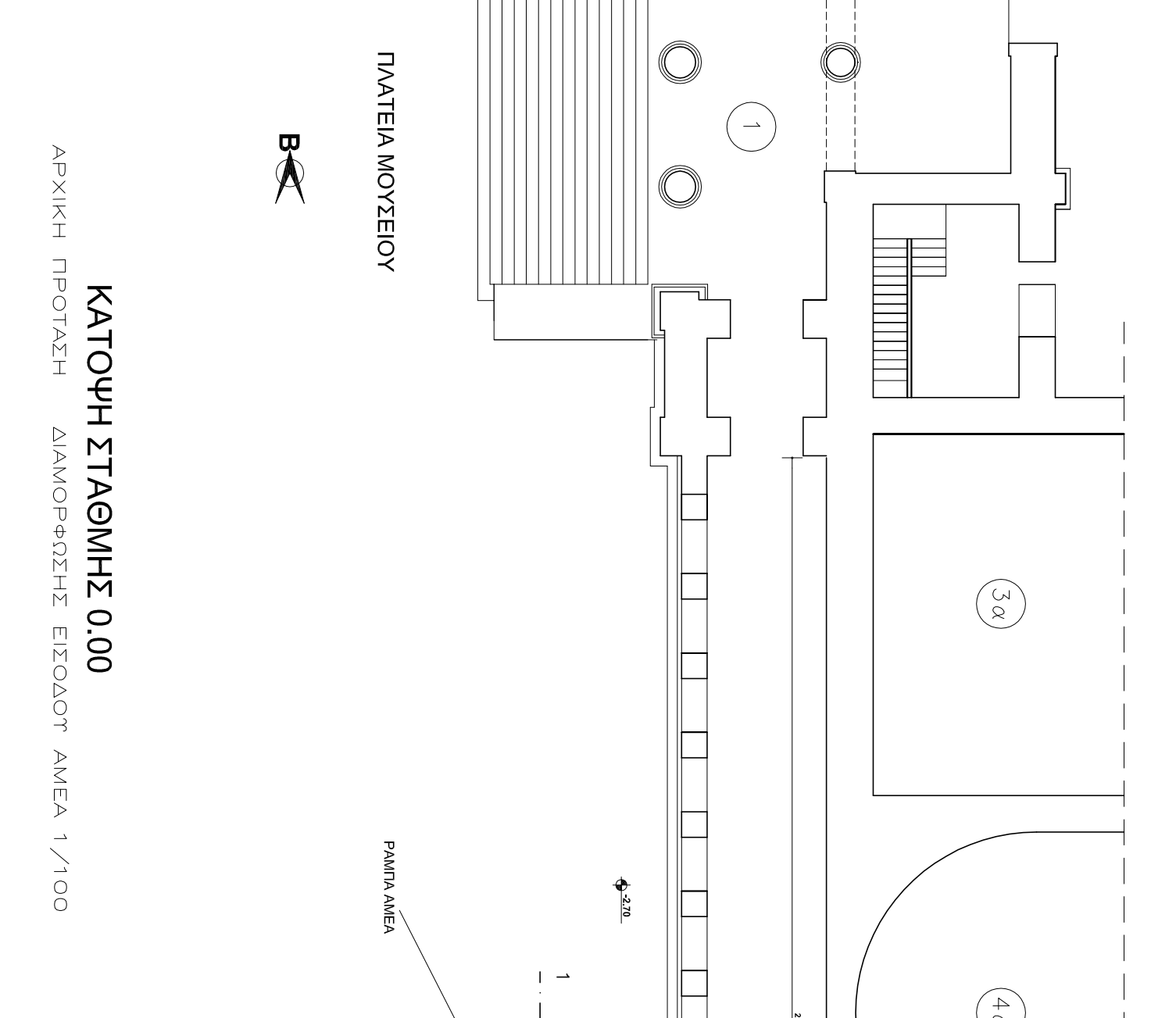
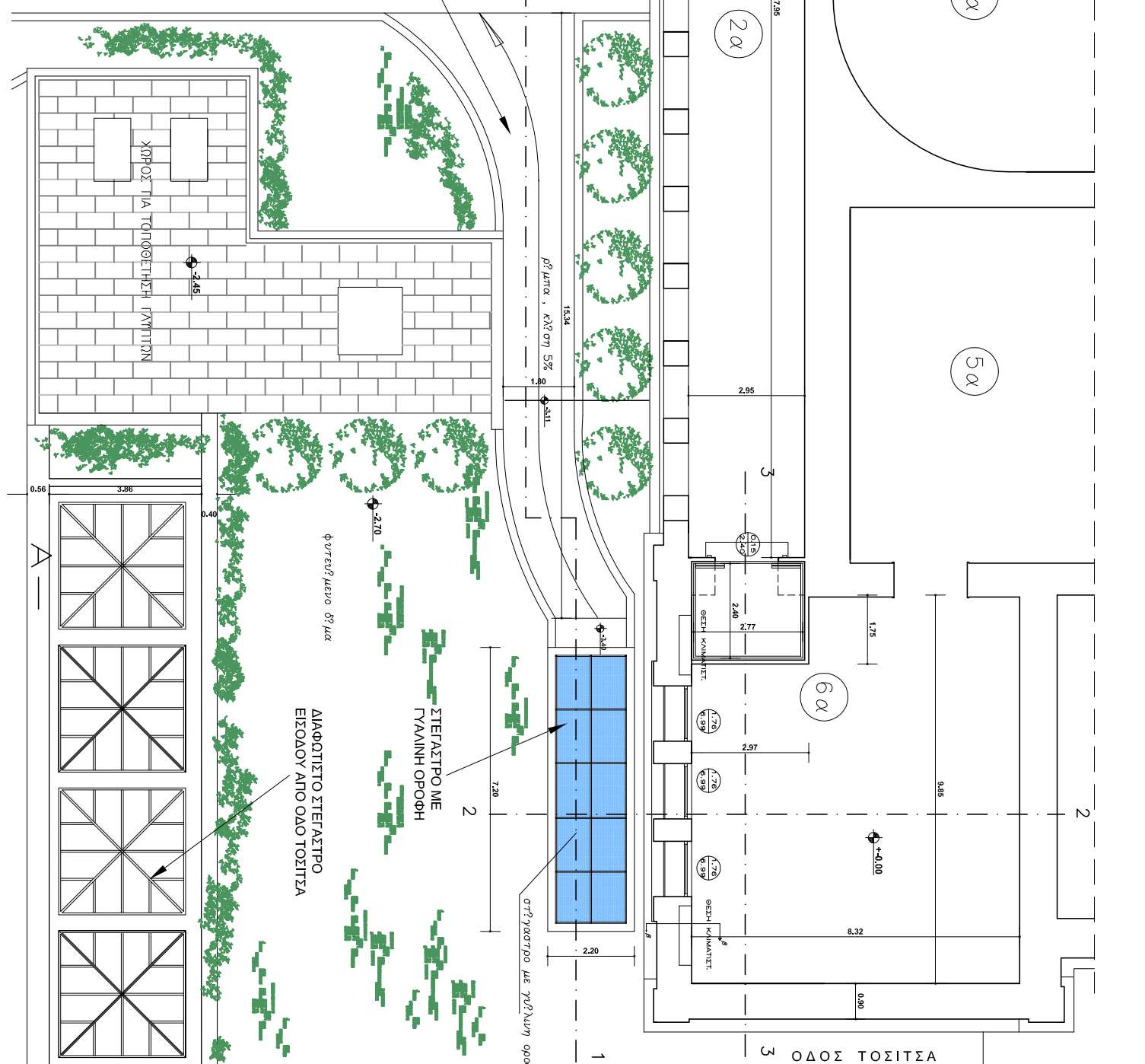

ΚΑΤΟΨΗ ΣΤΑΘΜΗΣ 0.00

ΑΡΧΙΚΗ ΠΡΟΤΑΣΗ ΔΙΑΜΟΡΦΩΣΗΣ ΕΙΣΟΔΟΥ ΑΜΕΑ 1/100

ΠΑΡΜΠΑ ΜΟΥΣΕΙΟΥ



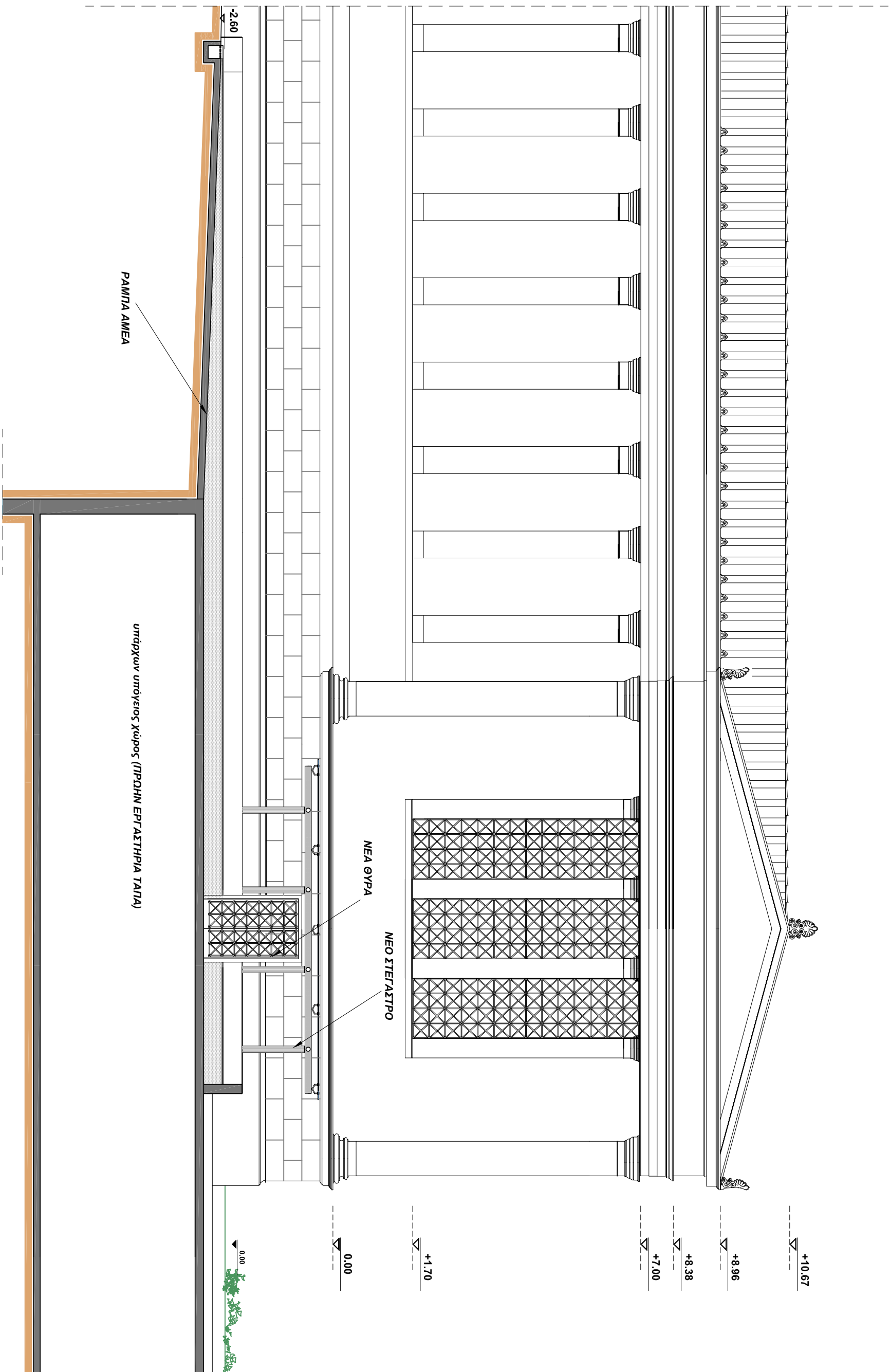

ΥΠΟΥΡΓΕΙΟ ΠΟΛΙΤΙΣΜΟΥ  
 Διεύθυνση Μελετών Μουσείων  
 ΕΡΓΟ: ΕΡΓΑΣΙΕΣ ΕΚΚΑΤΑΚΤΙΚΗΣ  
 ΚΑΙ ΕΡΓΑΣΙΕΣ ΠΡΟΣΘΗΚΗΣ  
 ΣΤΟ ΕΘΝΙΚΟ ΑΡΧΑΙΟΛΟΓΙΚΟ ΜΟΥΣΕΙΟ

ΘΕΣΗ: ΑΘΗΝΑ

ΕΜΒΛΕΜΑΤΑ ΥΠΕΡΕΣΤΑ: ΔΩΝΗ ΜΕΛΕΤΩΝ ΜΟΥΣΕΙΩΝ

ΕΡΕΥΝΗΤΙΚΟ ΠΡΟΓΡΑΜΜΑ ΙΟΝΙΟΥ  
 ΠΛΑΝΗΤΗΘΙΜΟΥ  
 "Μουσεολογική προσεγγισή  
 του Εθνικού Αρχαιολογικού Μουσείου"

ΕΠΙΤΗΘΕΝΙΚΟΣ ΥΠΕΡΕΣΤΗΣ:  
 ΑΝ. ΚΑΘΗΓ. ΜΟΥΣΕΙΟΛΟΓΙΑΣ ΑΝΑΤΟΛΙΑΣ ΣΑΜΗ

ΜΕΛΕΤΗ:  
 ΑΡΧΙΤΕΚΤΟΝΙΚΗ

ΕΠΕΜΒΑΣΗ 2

ΤΙΤΛΟΣ ΔΙΑΔΟΤ  
 ΕΙΣΟΔΟΣ ΑΜΕΑ

ΤΟΜΗ 1-1

ΚΥΜΑΧΕΤ 1/30

ΡΩΣΚΕ ΜΑΡΤΙΝΕ ΙΣΤΙΤΟΥΤΟ 2002

Ο ΜΕΛΕΤΗΤΗΣ:  
 ΣΑΜΗ ΑΝΑΤΟΛΙΑ

ΣΥΜΒΟΥΧΟΣ ΜΕΛΕΤΗΣ:  
 ΠΕΤΙΑ ΚΑΤΕΡΙΝΑ

ΕΡΕΥΡΕΣ

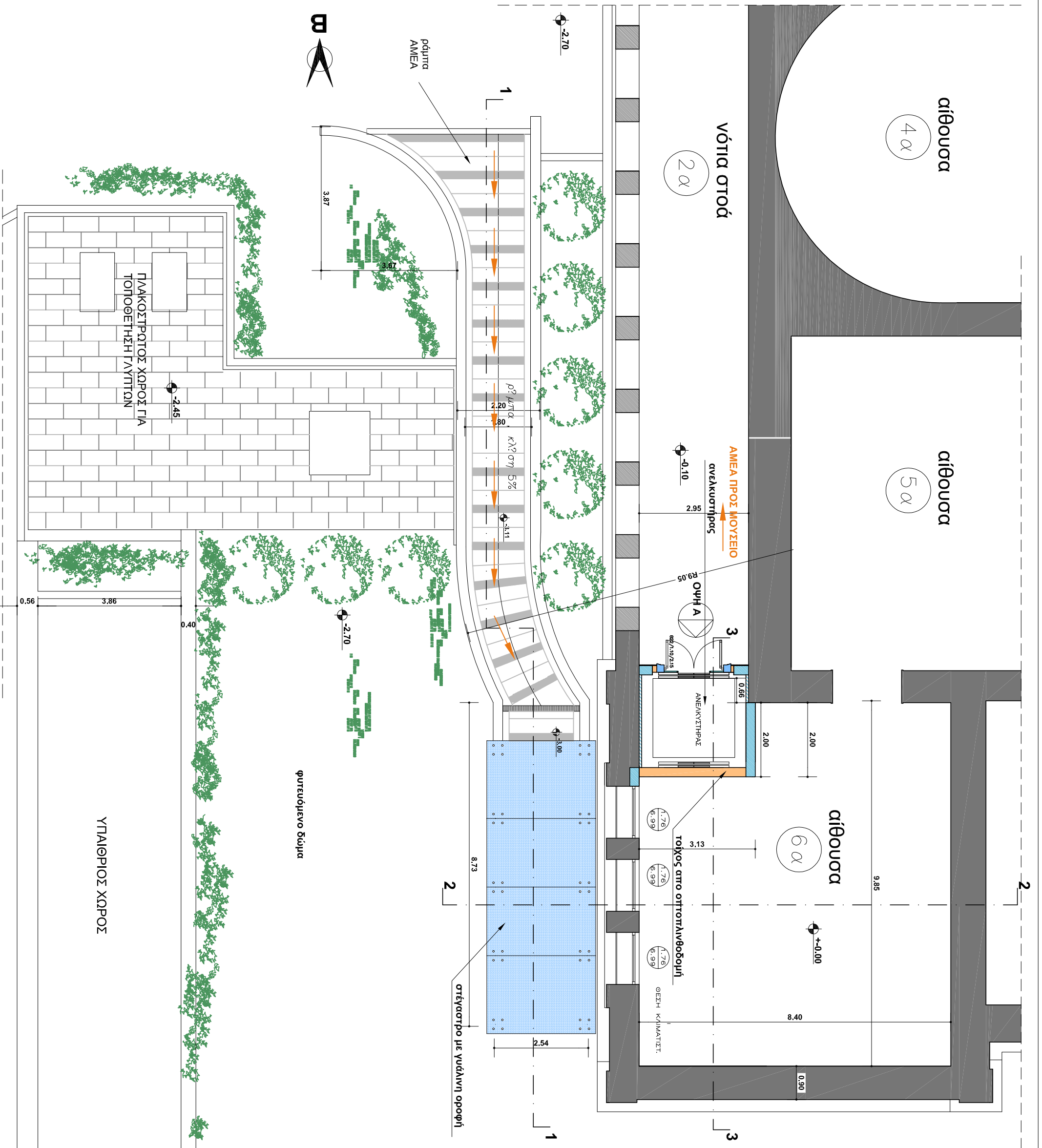

ΥΠΟΥΡΓΕΙΟ ΠΟΛΙΤΙΣΜΟΥ  
 Διεύθυνση Μελετών Μουσείων

ΕΡΓΟ: ΕΡΓΑΣΙΕΣ ΕΚΣΤΥΧΡΟΝΙΣΜΟΥ  
 ΚΑΙ ΕΡΓΑΣΙΕΣ ΠΡΟΣΘΗΚΩΝ  
 ΣΤΟ ΕΘΝΙΚΟ ΑΡΧΑΙΟΛΟΓΙΚΟ ΜΟΥΣΕΙΟ

ΘΕΣΗ: ΑΘΗΝΑ

ΕΠΙΒΛΕΠΟΥΣΑ ΥΠΗΡΕΣΙΑ :  
 Δ/ΝΣΗ ΜΕΛΕΤΩΝ ΜΟΥΣΕΙΩΝ

ΕΡΕΥΝΗΤΙΚΟ ΠΡΟΓΡΑΜΜΑ ΙΟΝΙΟΥ  
 ΠΑΝΕΠΙΣΤΗΜΙΟΥ  
 "Μουσειολογική προσεγγίση  
 του Εθνικού Αρχαιολογικού Μουσείου"  
 ΕΠΙΣΤΗΜΟΝΙΚΟΣ ΥΠΕΥΘΥΝΟΣ :  
 ΑΝ. ΚΑΘΗΓ. ΜΟΥΣΕΙΟΛΟΓΙΑΣ ΑΝΑΣΤΑΣΙΑ ΣΑΛΗ

ΜΕΛΕΤΗ:  
 ΑΡΧΙΤΕΚΤΟΝΙΚΗ

ΕΠΕΜΒΑΣΗ 2  
 ΤΙΤΛΟΣ ΣΧΕΔΙΟΥ  
 ΕΙΣΟΔΟΣ ΑΜΕΑ

ΚΑΤΟΨΗ ΣΤΑΘΜΗΣ ±0.00

ΚΑΙΜΑΚΕΣ 1/100

ΧΡΟΝΟΣ ΜΕΛΕΤΗΣ: ΣΕΠΤΕΜΒΡΙΟΣ 2002

ΑΡΙΘΜΟΣ ΣΧΕΔΙΟΥ

Ο ΜΕΛΕΤΗΤΗΣ:  
 ΣΑΛΗ ΑΝΑΣΤΑΣΙΑ

ΣΥΜΒΟΥΛΟΣ ΜΕΛΕΤΗΣ:  
 ΠΙΕΤΣΑ ΚΑΤΕΡΙΝΑ

ΕΓΚΡΙΣΕΙΣ

ΠΛΑΚΟΣΤΡΩΤΟΣ ΧΩΡΟΣ ΓΙΑ  
 ΤΟΠΟΘΕΤΗΣΗ ΤΥΠΤΩΝ

ΥΠΛΑΘΡΙΟΣ ΧΩΡΟΣ

ΥΠΟΥΡΓΕΙΟ ΠΟΛΙΤΙΣΜΟΥ  
Διεύθυνση Μελετών Μουσείων  
ΕΡΓΟ: ΕΡΓΑΣΙΕΣ ΕΚΣΤΥΧΡΟΝΙΣΜΟΥ  
ΚΑΙ ΕΡΓΑΣΙΕΣ ΠΡΟΣΘΗΚΩΝ  
ΣΤΟ ΕΘΝΙΚΟ ΑΡΧΑΙΟΛΟΓΙΚΟ ΜΟΥΣΕΙΟ

ΘΕΣΗ: ΑΘΗΝΑ

ΕΠΙΒΛΕΠΟΥΣΑ ΥΠΗΡΕΣΙΑ :  
Δ/ΝΣΗ ΜΕΛΕΤΩΝ ΜΟΥΣΕΙΩΝ

ΕΡΕΥΝΗΤΙΚΟ ΠΡΟΓΡΑΜΜΑ ΙΟΝΙΟΥ  
ΠΑΝΕΠΙΣΤΗΜΙΟΥ  
"Μουσειολογική προσαρμογή  
του Εθνικού Αρχαιολογικού Μουσείου"  
ΕΠΙΣΤΗΜΟΝΙΚΟΣ ΥΠΕΥΘΥΝΟΣ :  
ΑΝ. ΚΑΘΗΓ. ΜΟΥΣΕΙΟΛΟΓΙΑΣ ΑΝΑΣΤΑΣΙΑ ΣΑΛΗ  
ΜΕΛΕΤΗ:  
ΑΡΧΙΤΕΚΤΟΝΙΚΗ

## ΕΠΕΜΒΑΣΗ 2

ΤΙΤΛΟΣ ΣΧΕΔΙΟΥ  
ΕΙΣΟΔΟΣ ΑΜΕΑ

ΚΑΤΟΥΗ ΣΤΑΘΜΗΣ -3.00

ΚΑΙΜΑΚΕΣ 1/50

ΧΡΟΝΟΣ ΜΕΛΕΤΗΣ: ΣΕΠΤΕΜΒΡΙΟΣ 2002

ΑΡΙΘΜΟΣ ΣΧΕΔΙΟΥ

Ο ΜΕΛΕΤΗΤΗΣ:  
ΣΑΛΗ ΑΝΑΣΤΑΣΙΑ

ΣΥΜΒΟΥΛΟΣ ΜΕΛΕΤΗΣ:  
ΠΕΤΣΑ ΚΑΤΕΡΙΝΑ

ΕΤΚΡΕΙΕΙΣ

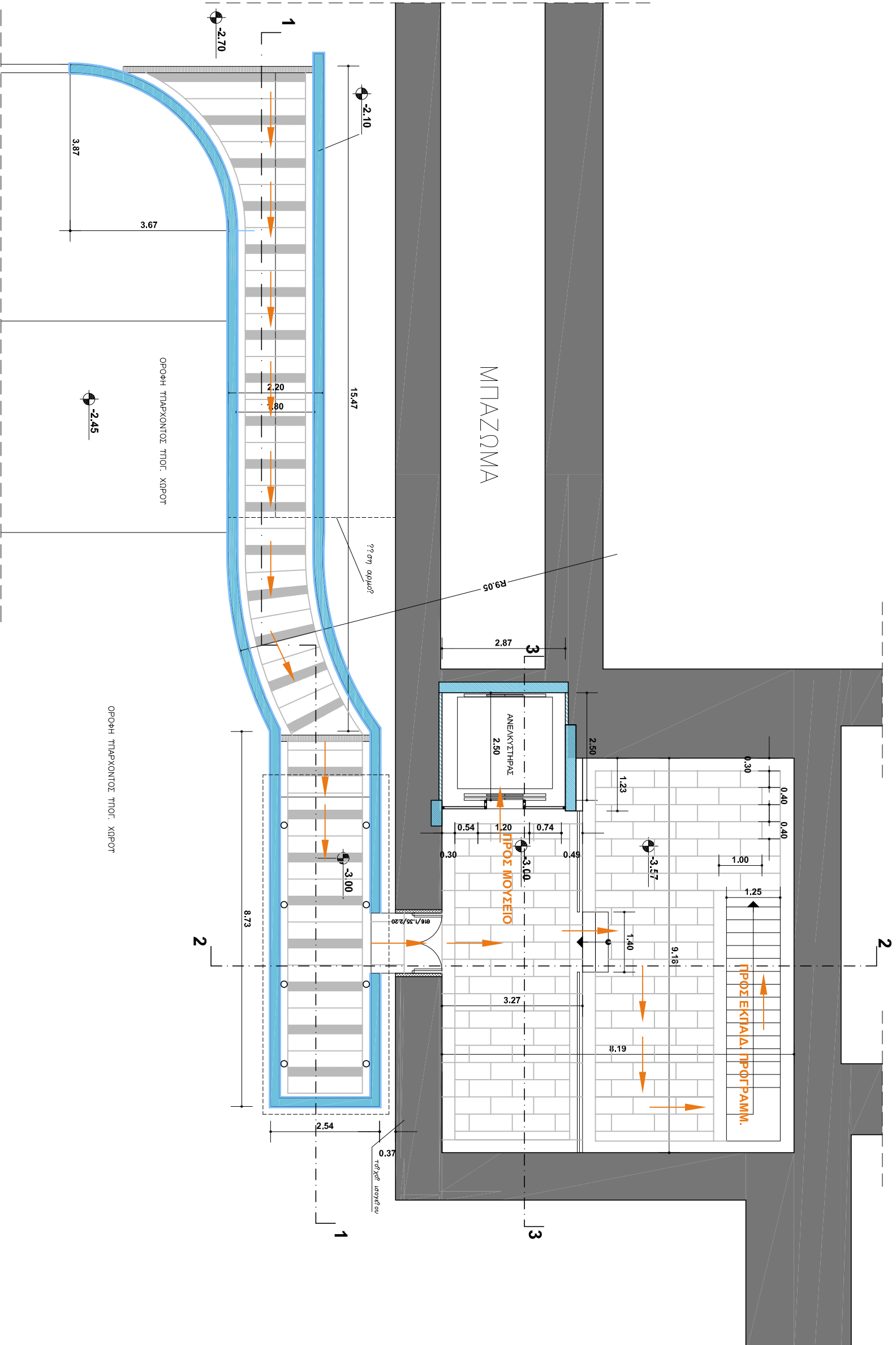

ΜΠΛΑΖΩΜΑ

R9.05

2.87

2.50

ΑΝΕΚΣΤΗΡΑΣ

2.50

ΠΡΟΣ ΜΟΥΣΕΙΟ

3.00

0.54

1.20

0.74

0.49

0.30

3.27

0.37

Ταβ. 9η σκαλοτάπητα

0.30

9.16

1.40

8.19

1.25

1.00

0.40

0.40

0.30

1.23

2.50

3.57

3

2.10

15.47

9.9η σκαλοτάπητα

2.20

0.80

3.67

3.87

2.45

ΟΡΟΦΗ ΤΡΙΑΦΧΟΝΤΟΣ ΤΠΟΤ. ΧΡΠΟΤ

2.45

ΟΡΟΦΗ ΤΡΙΑΦΧΟΝΤΟΣ ΤΠΟΤ. ΧΡΠΟΤ

2.45

ΟΡΟΦΗ ΤΡΙΑΦΧΟΝΤΟΣ ΤΠΟΤ. ΧΡΠΟΤ

2.45

8.73

2.54

3.00

2.54

8.73

2.54

3.00

2.54

8.73

2.54

8.73

2.54

8.73

2.54

8.73

2.54

8.73

2.54

8.73

2.54

8.73

2.54

8.73

2.54

8.73

2.54

8.73

2.54

8.73

1

2.70

15.47

9.9η σκαλοτάπητα

2.20

0.80

3.67

3.87

2.45

ΟΡΟΦΗ ΤΡΙΑΦΧΟΝΤΟΣ ΤΠΟΤ. ΧΡΠΟΤ

2.45

ΟΡΟΦΗ ΤΡΙΑΦΧΟΝΤΟΣ ΤΠΟΤ. ΧΡΠΟΤ

2.45

ΟΡΟΦΗ ΤΡΙΑΦΧΟΝΤΟΣ ΤΠΟΤ. ΧΡΠΟΤ

2.45

8.73

2.54

3.00

2.54

8.73

2.54

3.00

2.54

8.73

2.54

8.73

2.54

8.73

2.54

8.73

2.54

8.73

2.54

8.73

2.54

8.73

2.54

8.73

2.54

8.73

2.54

8.73

2.54

8.73

2

ΥΠΟΥΡΓΕΙΟ ΠΟΛΙΤΙΣΜΟΥ  
Διεύθυνση Μελετών Μουσείων  
ΕΡΓΟ: ΕΡΓΑΣΙΕΣ ΕΚΣΤΥΧΡΟΝΙΣΜΟΥ  
ΚΑΙ ΕΡΓΑΣΙΕΣ ΠΡΟΣΘΗΚΩΝ  
ΣΤΟ ΕΘΝΙΚΟ ΑΡΧΑΙΟΛΟΓΙΚΟ ΜΟΥΣΕΙΟ

ΘΕΣΗ: ΑΘΗΝΑ

ΕΠΙΒΛΕΠΟΥΣΑ ΥΠΗΡΕΣΙΑ :  
Δ/ΝΣΗ ΜΕΛΕΤΩΝ ΜΟΥΣΕΙΩΝ

ΕΡΕΥΝΗΤΙΚΟ ΠΡΟΓΡΑΜΜΑ ΙΟΝΙΟΥ  
ΠΑΝΕΠΙΣΤΗΜΙΟΥ  
"Μουσειολογική προσαρμογή  
του Εθνικού Αρχαιολογικού Μουσείου"  
ΕΠΙΣΤΗΜΟΝΙΚΟΣ ΥΠΕΥΘΥΝΟΣ :  
ΑΝ. ΚΑΘΗΓ. ΜΟΥΣΕΙΟΛΟΓΙΑΣ ΑΝΑΣΤΑΣΙΑ ΣΑΛΗ  
ΜΕΛΕΤΗ:  
ΑΡΧΙΤΕΚΤΟΝΙΚΗ

## ΕΠΕΜΒΑΣΗ 2

ΤΙΤΛΟΣ ΣΧΕΔΙΟΥ  
ΕΙΣΟΔΟΣ ΑΜΕΑ

ΚΑΤΟΥΣΗ ΣΤΑΘΜΗΣ – 6.75

ΚΑΙΜΑΚΕΣ 1/50

ΧΡΟΝΟΣ ΜΕΛΕΤΗΣ: ΣΕΠΤΕΜΒΡΙΟΣ 2002

ΑΡΙΘΜΟΣ ΣΧΕΔΙΟΥ

Ο ΜΕΛΕΤΗΤΗΣ:  
ΣΑΛΗ ΑΝΑΣΤΑΣΙΑ

ΣΥΜΒΟΥΛΟΣ ΜΕΛΕΤΗΣ:  
ΠΕΤΣΑ ΚΑΤΕΡΙΝΑ

ΕΤΚΡΕΙΕΙΣ

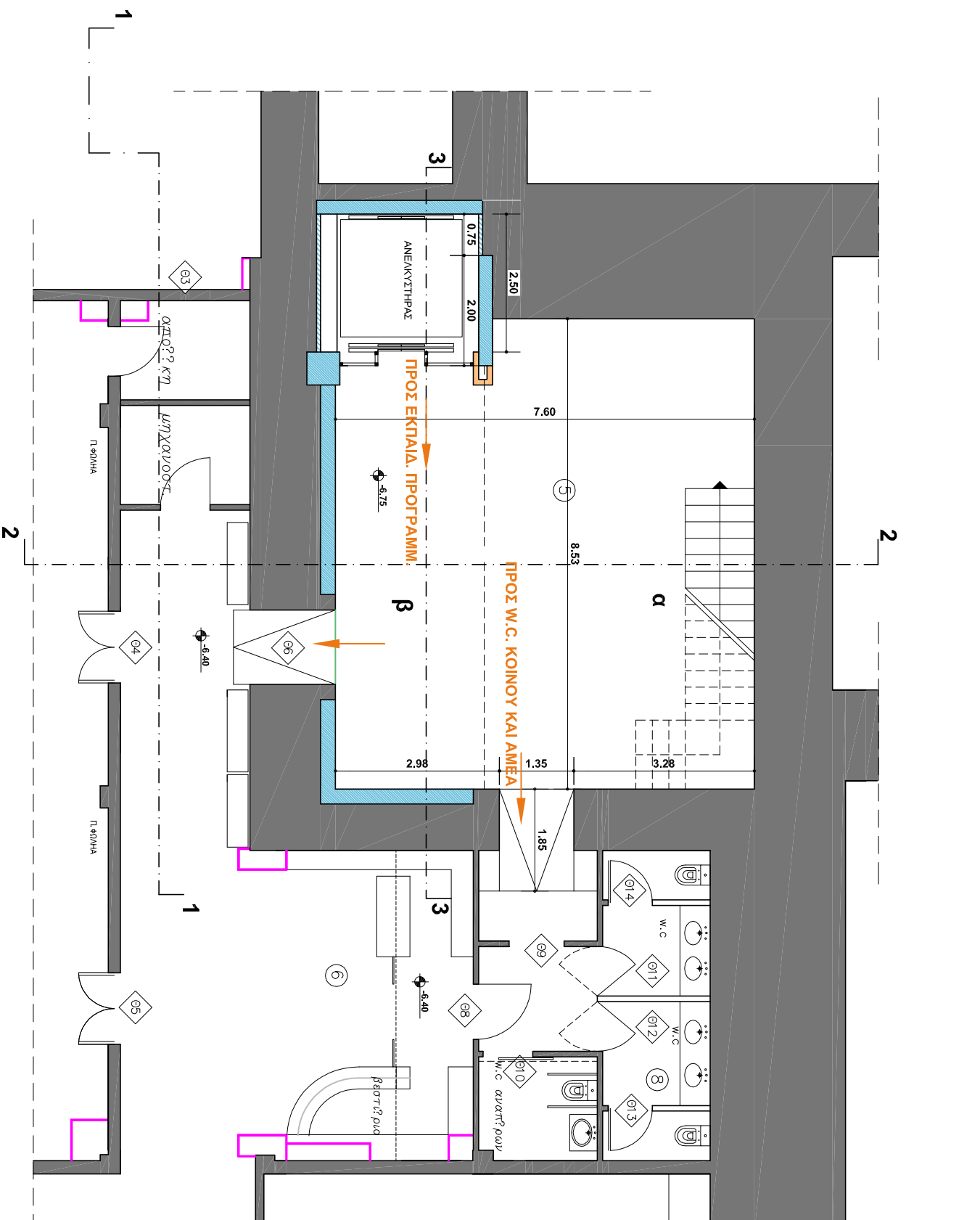

ΥΠΟΥΡΓΕΙΟ ΠΟΛΙΤΙΣΜΟΥ  
Διεύθυνση Μελετών Μουσείων  
ΕΡΓΟ: ΕΡΓΑΣΙΕΣ ΕΚΣΤΥΧΡΟΝΙΣΜΟΥ  
ΚΑΙ ΕΡΓΑΣΙΕΣ ΠΡΟΣΘΗΚΩΝ  
ΣΤΟ ΕΘΝΙΚΟ ΑΡΧΑΙΟΛΟΓΙΚΟ ΜΟΥΣΕΙΟ

ΘΕΣΗ: ΑΘΗΝΑ

ΕΠΙΒΑΛΕΤΟΥΣΑ ΥΠΗΡΕΣΙΑ :  
Δ/ΝΣΗ ΜΕΛΕΤΩΝ ΜΟΥΣΕΙΩΝ

ΕΡΕΥΝΗΤΙΚΟ ΠΡΟΓΡΑΜΜΑ ΙΟΝΙΟΥ  
ΠΑΝΕΠΙΣΤΗΜΙΟΥ

"Μουσειολογική προσεγγισή  
του Εθνικού Αρχαιολογικού Μουσείου"

ΕΠΙΣΤΗΜΟΝΙΚΟΣ ΥΠΕΥΘΥΝΟΣ :  
ΑΝ. ΚΑΘΗΓ. ΜΟΥΣΕΙΟΛΟΓΙΑΣ ΑΝΑΣΤΑΣΙΑ ΣΑΛΗ

ΜΕΛΕΤΗ:  
ΑΡΧΙΤΕΚΤΟΝΙΚΗ

## ΕΠΕΜΒΑΣΗ 2

ΤΙΤΛΟΣ ΣΧΕΔΙΟΥ  
ΕΙΣΟΔΟΣ ΑΜΕΑ

ΤΟΜΕΙΣ 2-2 3-3

ΚΑΙΜΑΚΕΣ 1/50

ΧΡΟΝΟΣ ΜΕΛΕΤΗΣ: ΣΕΠΤΕΜΒΡΙΟΣ 2002

ΑΡΘΙΜΟΣ ΣΧΕΔΙΟΥ

Ο ΜΕΛΕΤΗΤΗΣ:  
ΣΑΛΗ ΑΝΑΣΤΑΣΙΑ

ΣΥΜΒΟΥΛΟΣ ΜΕΛΕΤΗΣ:  
ΠΕΤΣΑ ΚΑΤΕΡΙΝΑ

ΕΤΚΡΠΕΙΕΣ

- 1 επιχρισμένος τοίχος από ορθογώνια δομή
- 2 πάνελ από σοφί. λαμαρίνα με σκοτίες 2,5 εκ.
- 3 επένδυση με μέγεθος 3 εκ.
- 4 θύρα από μέγεθος 8 εκ.
- 5

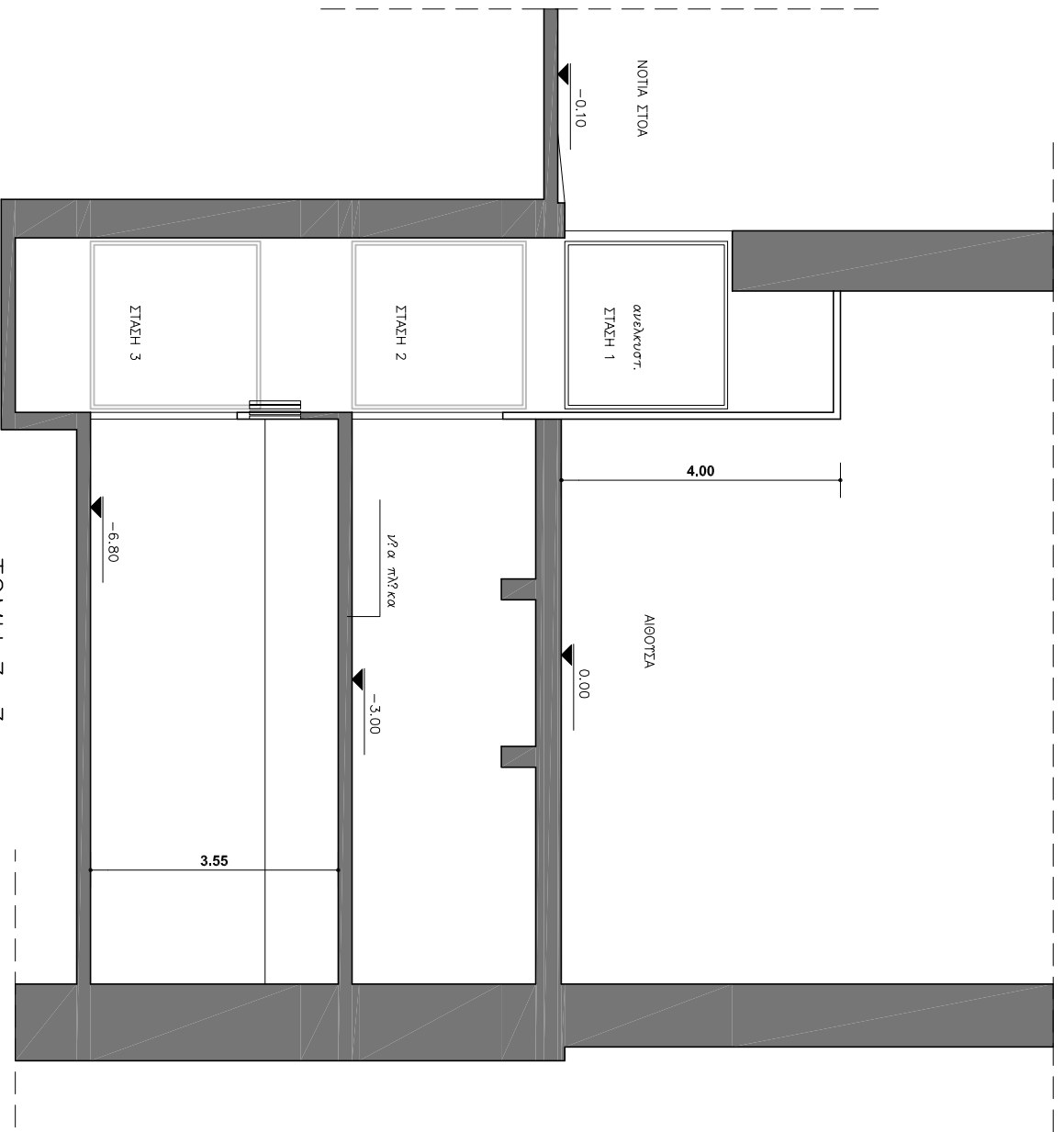

ΤΟΜΗ 3-3

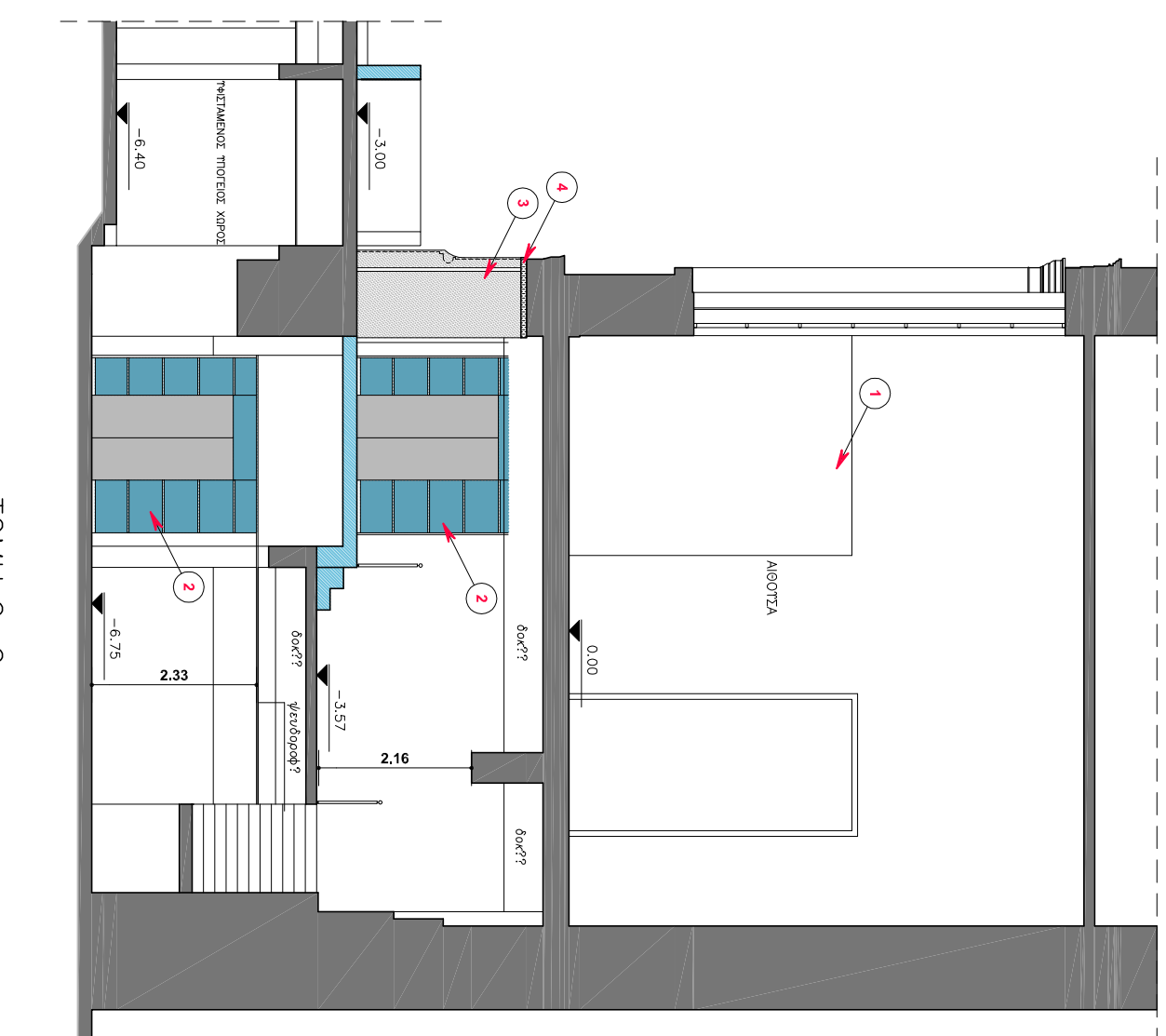

ΤΟΜΗ 2-2

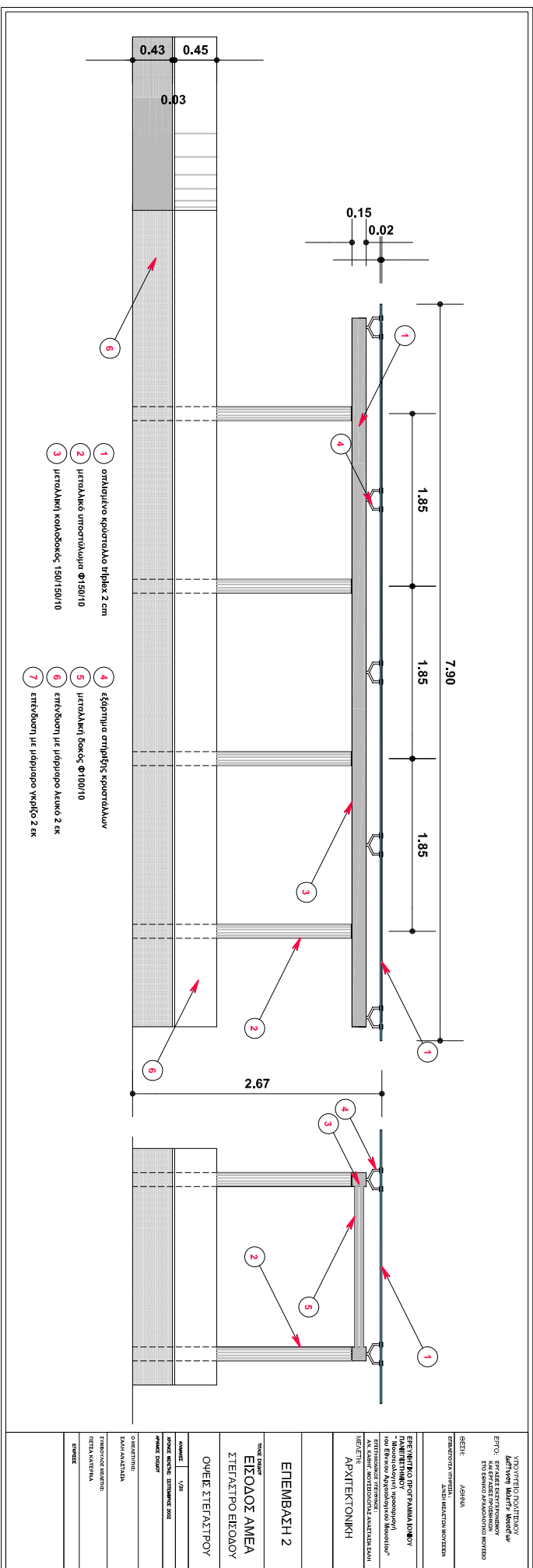
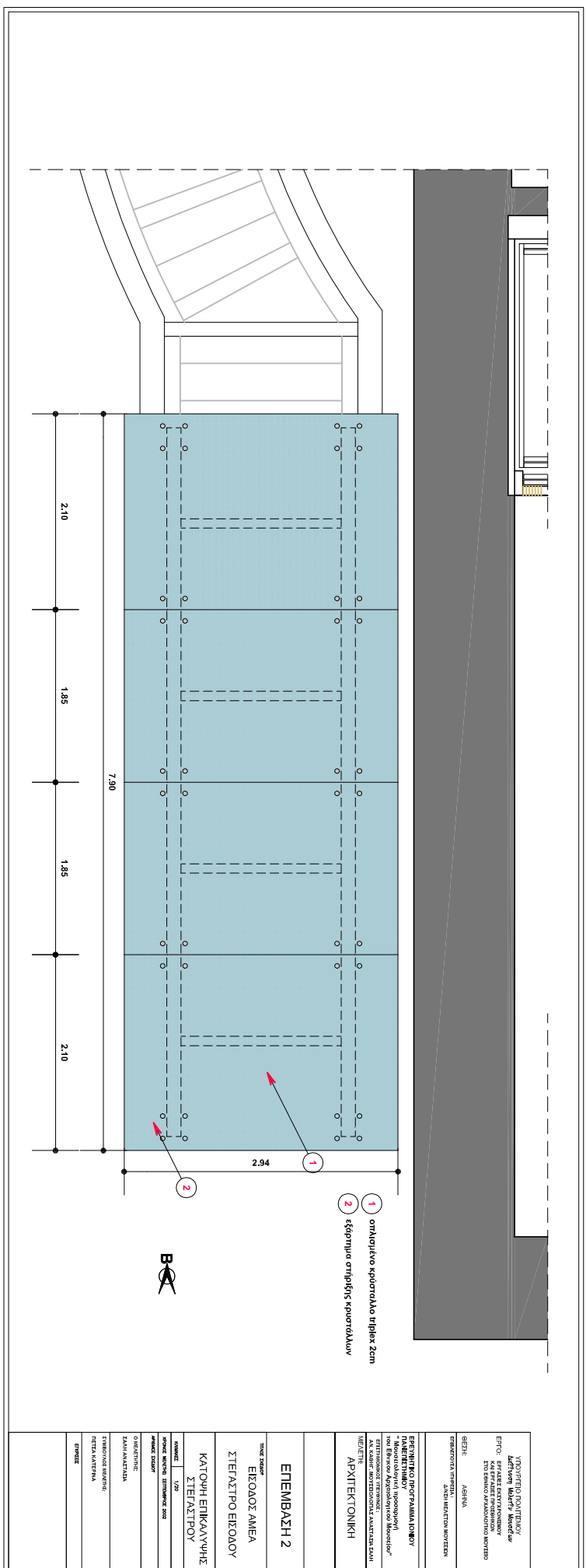
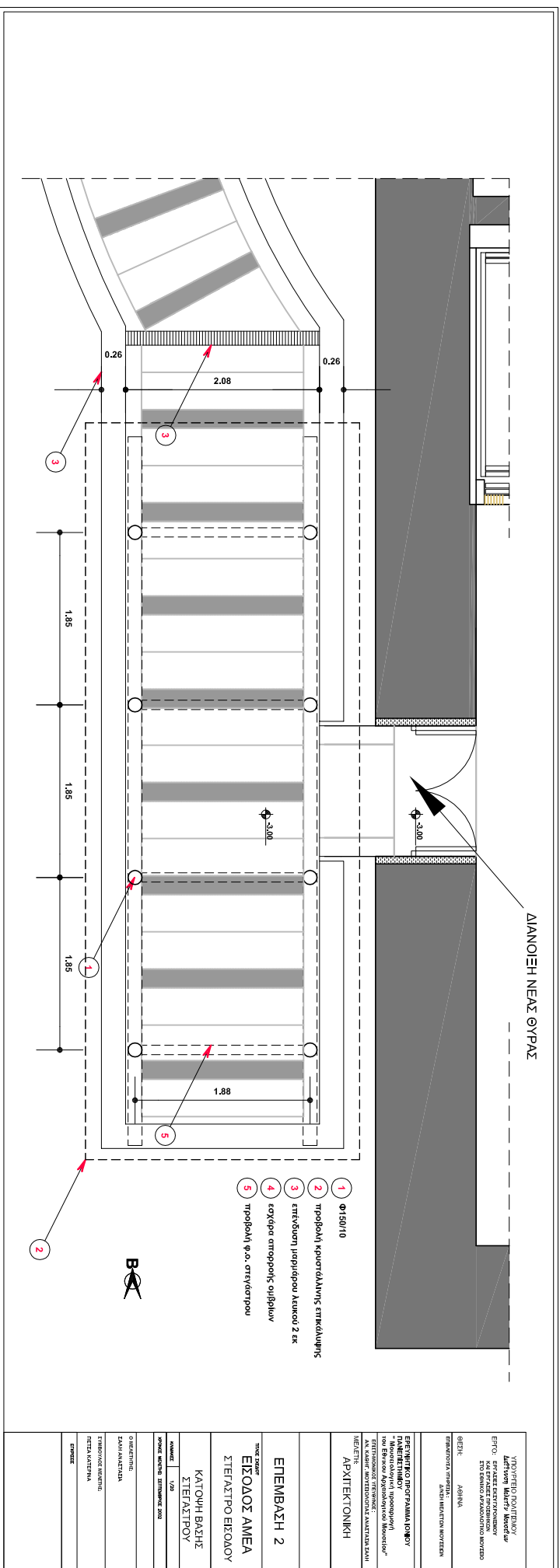

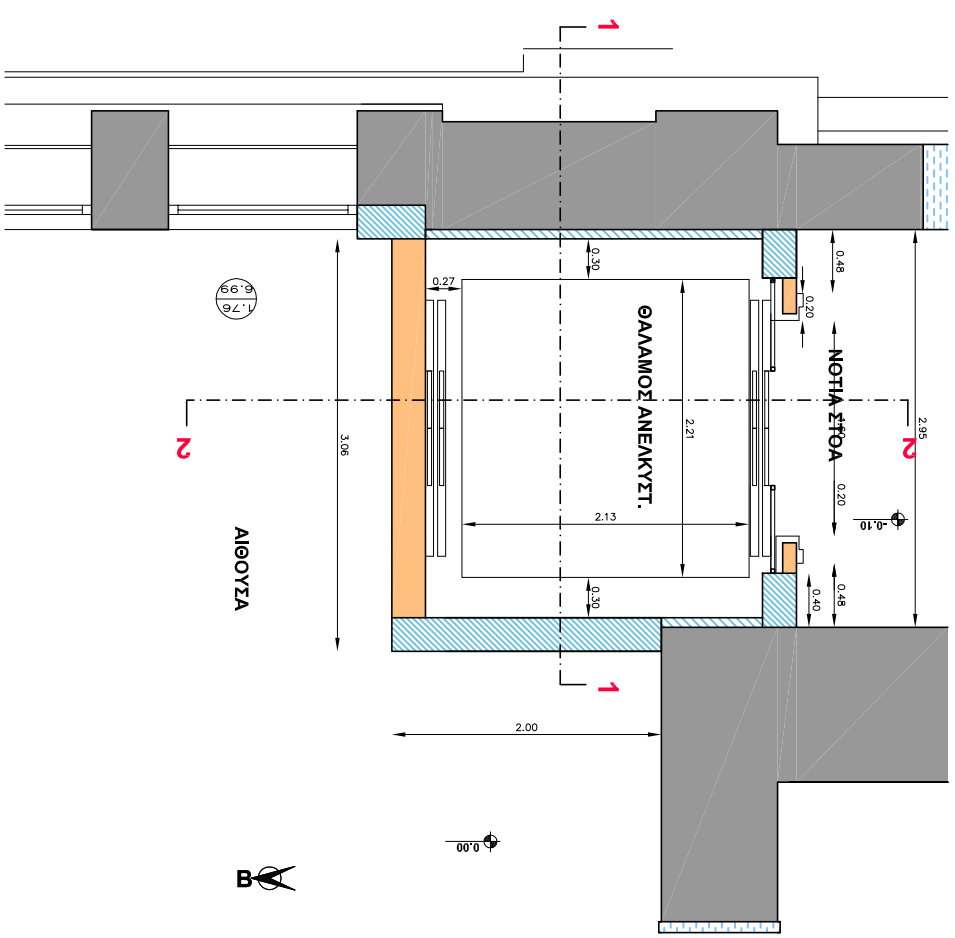

ΥΠΟΥΡΓΕΙΟ ΠΟΛΙΤΙΣΜΟΥ Διεύθυνση Μνημείων, Μουσείων και Εφαρμογών Προσέλευσης στο Εθνικό Αρχαιολογικό Μουσείο	ΑΘΗΝΑ
ΕΠΙΜΕΛΕΤΩΝ ΤΥΠΟΤΕΧΝΗ: ΔΑΝΙΗΛ ΜΕΛΙΤΣΙΝ ΜΟΥΣΤΕΡΑ	
ΕΡΕΥΝΗΤΙΚΟ ΠΡΟΓΡΑΜΜΑ ΙΟΝΙΟΥ ΠΑΝΕΠΙΣΤΗΜΙΟΥ "Μουσολογική Προσέλευση του Εθνικού Αρχαιολογικού Μουσείου"	
ΕΠΙΧΡΗΜΑΤΟΚΑΤΑΣΤΑΣΗ: ΑΝ. ΚΑΜΗΡ - ΜΟΥΣΕΙΟΛΟΓΙΚΗ ΑΝΑΚΤΙΛΙΑ ΣΑΛΗ	
ΜΕΛ/ΕΤΗ: ΑΡΧΙΤΕΚΤΟΝΙΚΗ	
ΕΠΕΜΒΑΣΗ 2	
ΤΥΠΟΣ ΣΧΟΔΙΩΝ: ΕΙΣΟΔΟΣ ΑΜΕΛΑ ΑΝΕΚΚΥΣΤΗΡΑΣ ΝΟΤΙΑΣ ΣΤΙΒΑΣ	
ΚΑΤΩΦΛΙ ΣΤΑΘΜΗΣ: + 0.00	
ΚΩΔΙΚΟΣ: 1/25	
ΧΡΟΝΟΣ ΜΕΛΕΤΗΣ: ΣΕΠΤΕΜΒΡΙΟΣ 2002	
ΑΡΧΙΤΕΚΤΩΝ ΣΧΟΔΙΩΝ:	
Ο ΜΕΛΕΤΗΤΗΣ: ΣΑΛΗ ΑΝΑΚΤΙΛΙΑ	
ΣΥΜΒΟΥΛΟΣ ΜΕΛΕΤΗΣ: ΠΕΤΣΙΑ ΚΑΤΕΡΜΑ	
ΕΠΕΞΕΤΕΣ:	

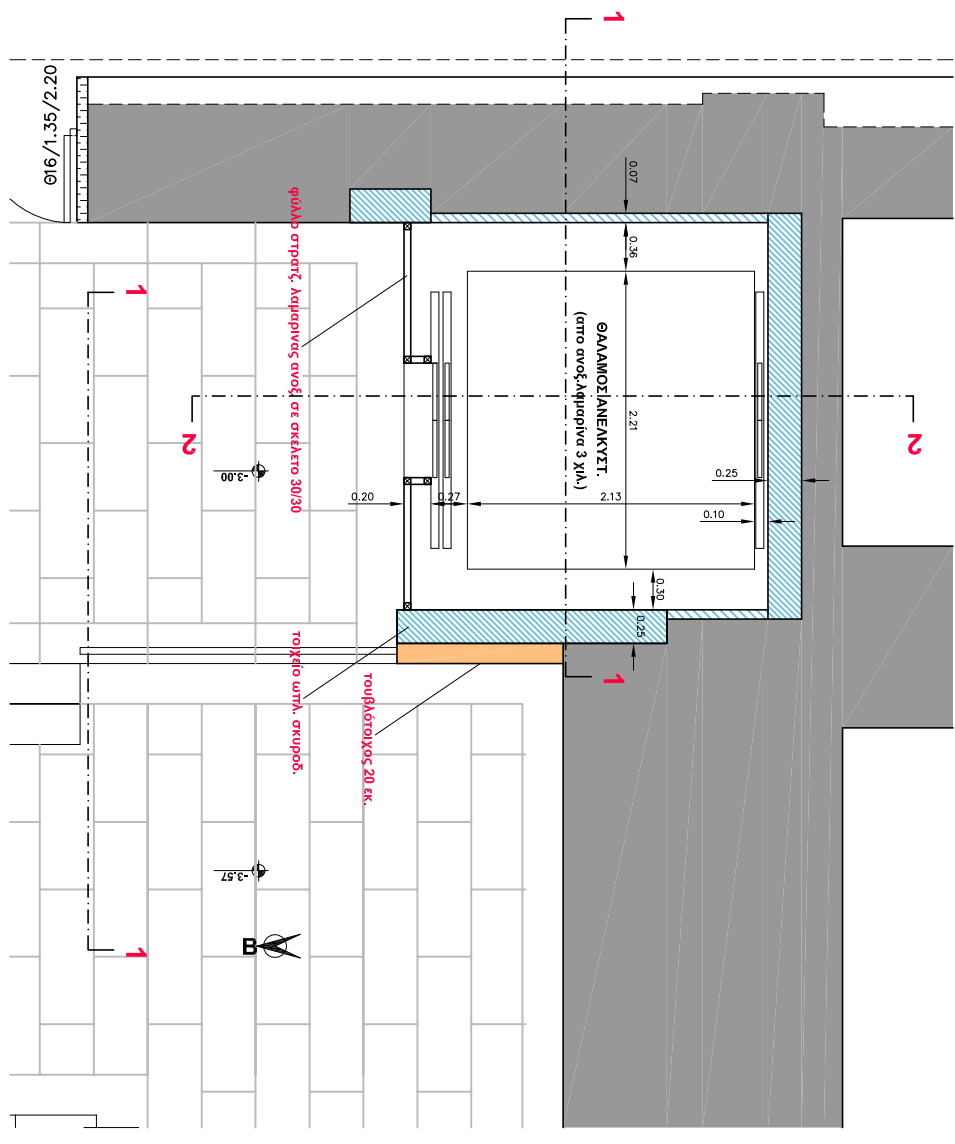

ΥΠΟΥΡΓΕΙΟ ΠΟΛΙΤΙΣΜΟΥ Διεύθυνση Μνημείων, Μουσείων και Εφαρμογών Προσέλευσης στο Εθνικό Αρχαιολογικό Μουσείο	ΑΘΗΝΑ
ΕΠΙΜΕΛΕΤΩΝ ΤΥΠΟΤΕΧΝΗ: ΔΑΝΙΗΛ ΜΕΛΙΤΣΙΝ ΜΟΥΣΤΕΡΑ	
ΕΡΕΥΝΗΤΙΚΟ ΠΡΟΓΡΑΜΜΑ ΙΟΝΙΟΥ ΠΑΝΕΠΙΣΤΗΜΙΟΥ "Μουσολογική Προσέλευση του Εθνικού Αρχαιολογικού Μουσείου"	
ΕΠΙΧΡΗΜΑΤΟΚΑΤΑΣΤΑΣΗ: ΑΝ. ΚΑΜΗΡ - ΜΟΥΣΕΙΟΛΟΓΙΚΗ ΑΝΑΚΤΙΛΙΑ ΣΑΛΗ	
ΜΕΛ/ΕΤΗ: ΑΡΧΙΤΕΚΤΟΝΙΚΗ	
ΕΠΕΜΒΑΣΗ 2	
ΤΥΠΟΣ ΣΧΟΔΙΩΝ: ΕΙΣΟΔΟΣ ΑΜΕΛΑ ΑΝΕΚΚΥΣΤΗΡΑΣ ΝΟΤΙΑΣ ΣΤΙΒΑΣ	
ΚΑΤΩΦΛΙ ΣΤΑΘΜΗΣ: - 3.00	
ΚΩΔΙΚΟΣ: 1/25	
ΧΡΟΝΟΣ ΜΕΛΕΤΗΣ: ΣΕΠΤΕΜΒΡΙΟΣ 2002	
ΑΡΧΙΤΕΚΤΩΝ ΣΧΟΔΙΩΝ:	
Ο ΜΕΛΕΤΗΤΗΣ: ΣΑΛΗ ΑΝΑΚΤΙΛΙΑ	
ΣΥΜΒΟΥΛΟΣ ΜΕΛΕΤΗΣ: ΠΕΤΣΙΑ ΚΑΤΕΡΜΑ	
ΕΠΕΞΕΤΕΣ:	

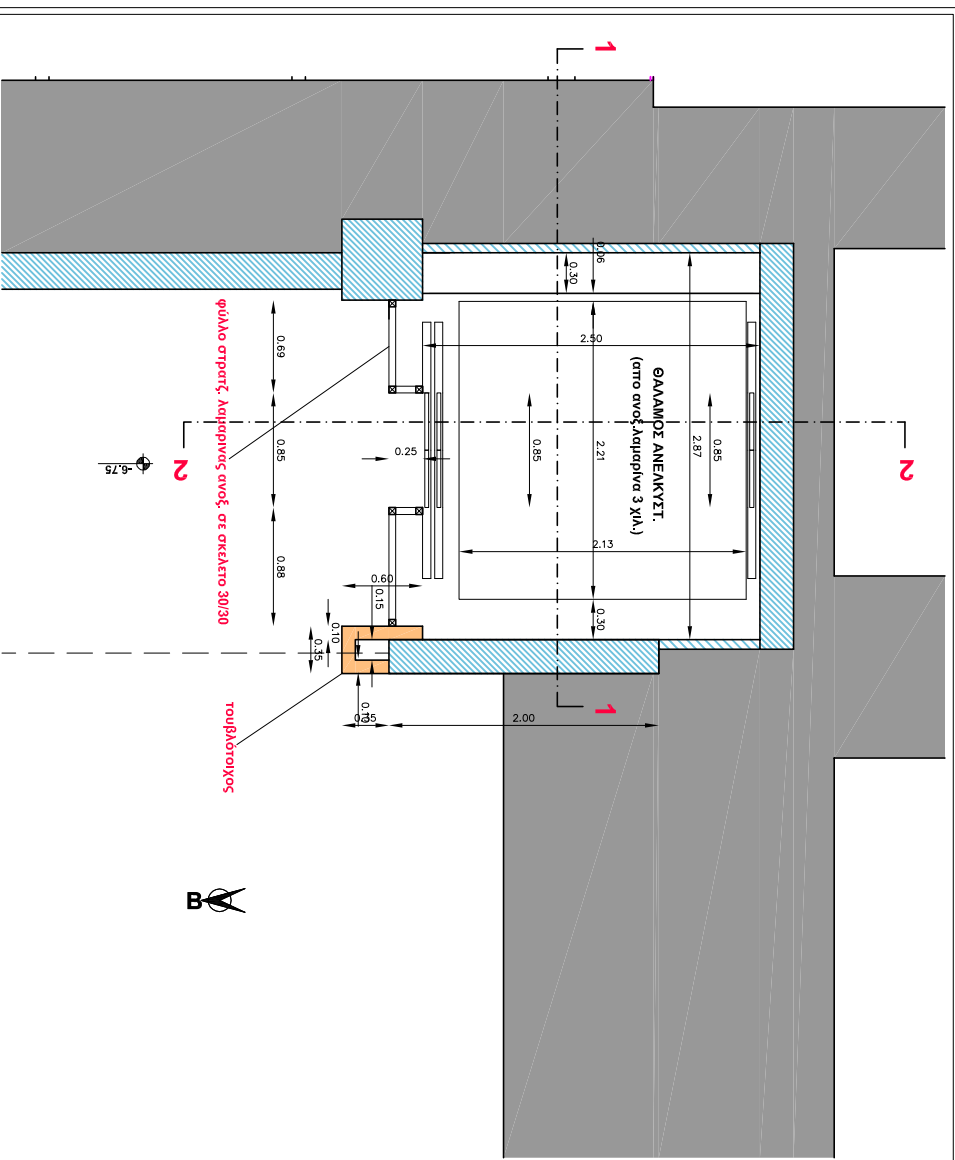

ΥΠΟΥΡΓΕΙΟ ΠΟΛΙΤΙΣΜΟΥ Διεύθυνση Μνημείων, Μουσείων και Εφαρμογών Προσέλευσης στο Εθνικό Αρχαιολογικό Μουσείο	ΑΘΗΝΑ
ΕΠΙΜΕΛΕΤΩΝ ΤΥΠΟΤΕΧΝΗ: ΔΑΝΙΗΛ ΜΕΛΙΤΣΙΝ ΜΟΥΣΤΕΡΑ	
ΕΡΕΥΝΗΤΙΚΟ ΠΡΟΓΡΑΜΜΑ ΙΟΝΙΟΥ ΠΑΝΕΠΙΣΤΗΜΙΟΥ "Μουσολογική Προσέλευση του Εθνικού Αρχαιολογικού Μουσείου"	
ΕΠΙΧΡΗΜΑΤΟΚΑΤΑΣΤΑΣΗ: ΑΝ. ΚΑΜΗΡ - ΜΟΥΣΕΙΟΛΟΓΙΚΗ ΑΝΑΚΤΙΛΙΑ ΣΑΛΗ	
ΜΕΛ/ΕΤΗ: ΑΡΧΙΤΕΚΤΟΝΙΚΗ	
ΕΠΕΜΒΑΣΗ 2	
ΤΥΠΟΣ ΣΧΟΔΙΩΝ: ΕΙΣΟΔΟΣ ΑΜΕΛΑ ΑΝΕΚΚΥΣΤΗΡΑΣ ΝΟΤΙΑΣ ΣΤΙΒΑΣ	
ΚΑΤΩΦΛΙ ΣΤΑΘΜΗΣ: - 4.10	
ΑΡΧΙΤΕΚΤΩΝ ΣΧΟΔΙΩΝ:	
ΚΩΔΙΚΟΣ: 1/25	
ΧΡΟΝΟΣ ΜΕΛΕΤΗΣ: ΣΕΠΤΕΜΒΡΙΟΣ 2002	
Ο ΜΕΛΕΤΗΤΗΣ: ΣΑΛΗ ΑΝΑΚΤΙΛΙΑ	
ΣΥΜΒΟΥΛΟΣ ΜΕΛΕΤΗΣ: ΠΕΤΣΙΑ ΚΑΤΕΡΜΑ	
ΕΠΕΞΕΤΕΣ:	



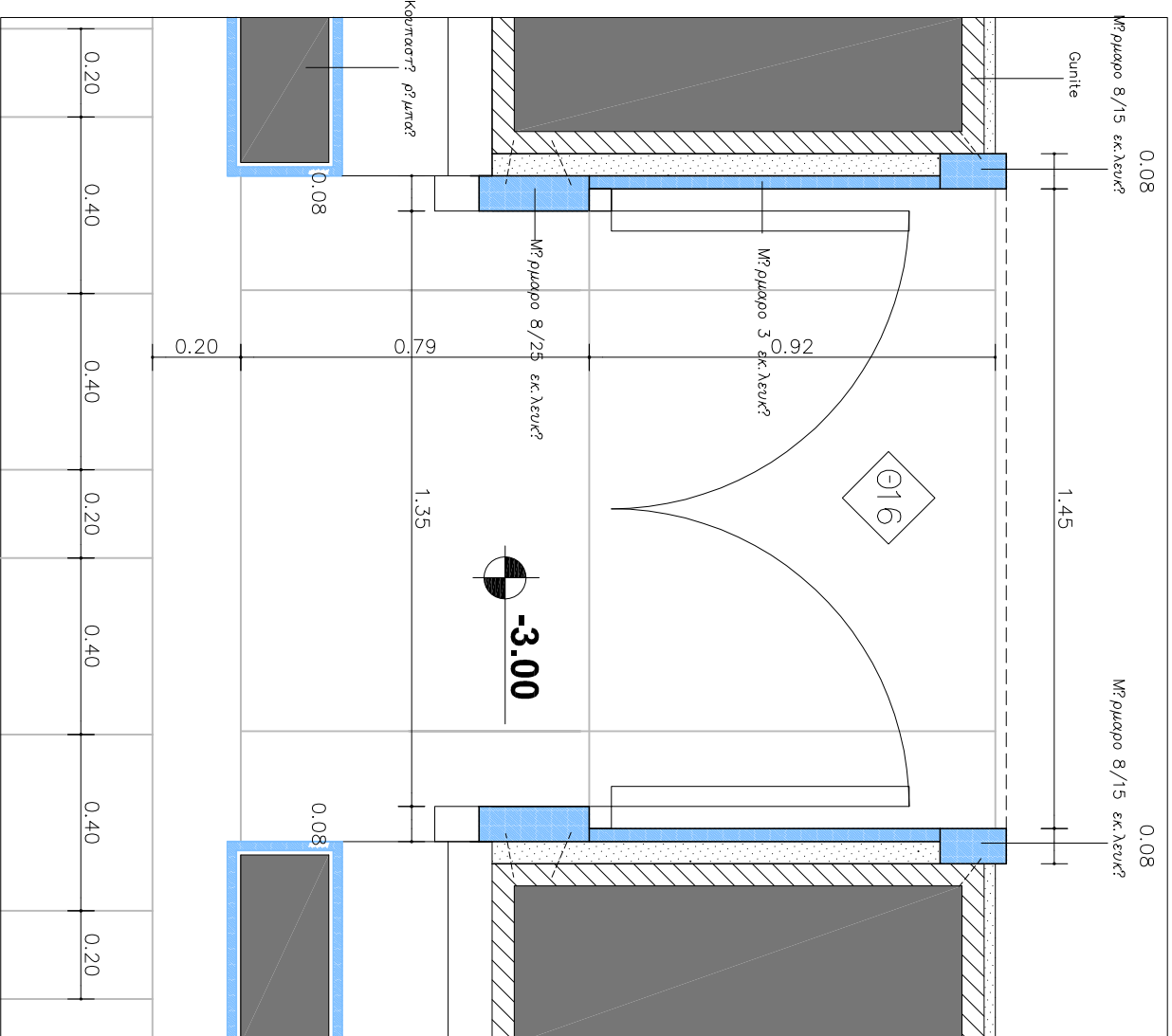

<b>ΥΠΟΠΡΕΙΟ ΠΟΛΙΤΙΣΜΟΥ</b> Δεξιή υποση Μελέρ?ν Μουσείο?ων	
<b>ΕΡΓΟ :</b> ΕΡΓΑΣΙΕΣ ΕΚΣΥΓΧΡΟΝΙΣΜΟΥ ΚΑΙ ΕΡΓΑΣΙΕΣ ΠΡΟΣΘΗΚΩΝ ΣΤΟ ΕΘΝΙΚΟ ΑΡΧΑΙΟΛΟΓΙΚΟ ΜΟΥΣΕΙΟ	
<b>ΘΕΣΗ :</b> ΑΘΗΝΑ	
<b>ΕΠΙΒΑΛΕΤΟΥΣΑ ΥΠΗΡΕΣΙΑ :</b> ΔΑΝΗΗ ΜΕΛΕΤΩΝ ΜΟΥΣΕΙΩΝ	
<b>ΕΡΕΥΝΗΤΙΚΟ ΠΡΟΓΡΑΜΜΑ ΙΟΝΙΟΥ ΠΑΝΕΠΙΣΤΗΜΙΟΥ</b> " Μουσειολογική προσεγγισή του Εθνικού Αρχαιολογικού Μουσείου"	
<b>ΕΠΙΧΡΗΜΑΤΙΚΟΣ ΥΠΕΥΘΥΝΟΣ :</b> ΑΝ. ΚΑΘΗΓ. ΜΟΥΣΕΙΟΛΟΓΙΑΣ ΑΝΑΣΤΑΣΙΑ ΣΑΜΗ	
<b>ΜΕΛΕΤΗ :</b> ΑΡΧΙΤΕΚΤΟΝΙΚΗ	
<b>ΕΠΕΜΒΑΣΗ 2</b>	
<b>ΤΙΤΟΣ ΣΧΕΔΙΟΥ :</b> ΕΙΣΟΔΟΣ ΑΜΕΑ	
<b>ΔΙΑΔΟΧΗ ΝΕΑΣ ΘΥΡΑΣ ΣΤΟΝ ΕΣΩΤ. ΤΟΙΧΟ ΤΟΥ ΜΟΥΣΕΙΟΥ ΚΑΤΩΦΗ</b>	
<b>ΚΑΜΜΑΤΕΣ :</b> 1/10	<b>ΧΡΟΝΟΣ ΜΕΛΕΤΗΣ :</b> ΣΕΠΤΕΜΒΡΙΟΣ 2002
<b>Ο ΜΕΛΕΤΗΤΗΣ :</b> ΣΑΛΗ ΑΝΑΣΤΑΣΙΑ	
<b>ΣΥΜΒΟΥΛΟΣ ΜΕΛΕΤΗΣ :</b> ΠΕΤΣΑ ΚΑΤΕΡΙΝΑ	
<b>ΕΓΚΡΙΣΕΙΣ :</b>	

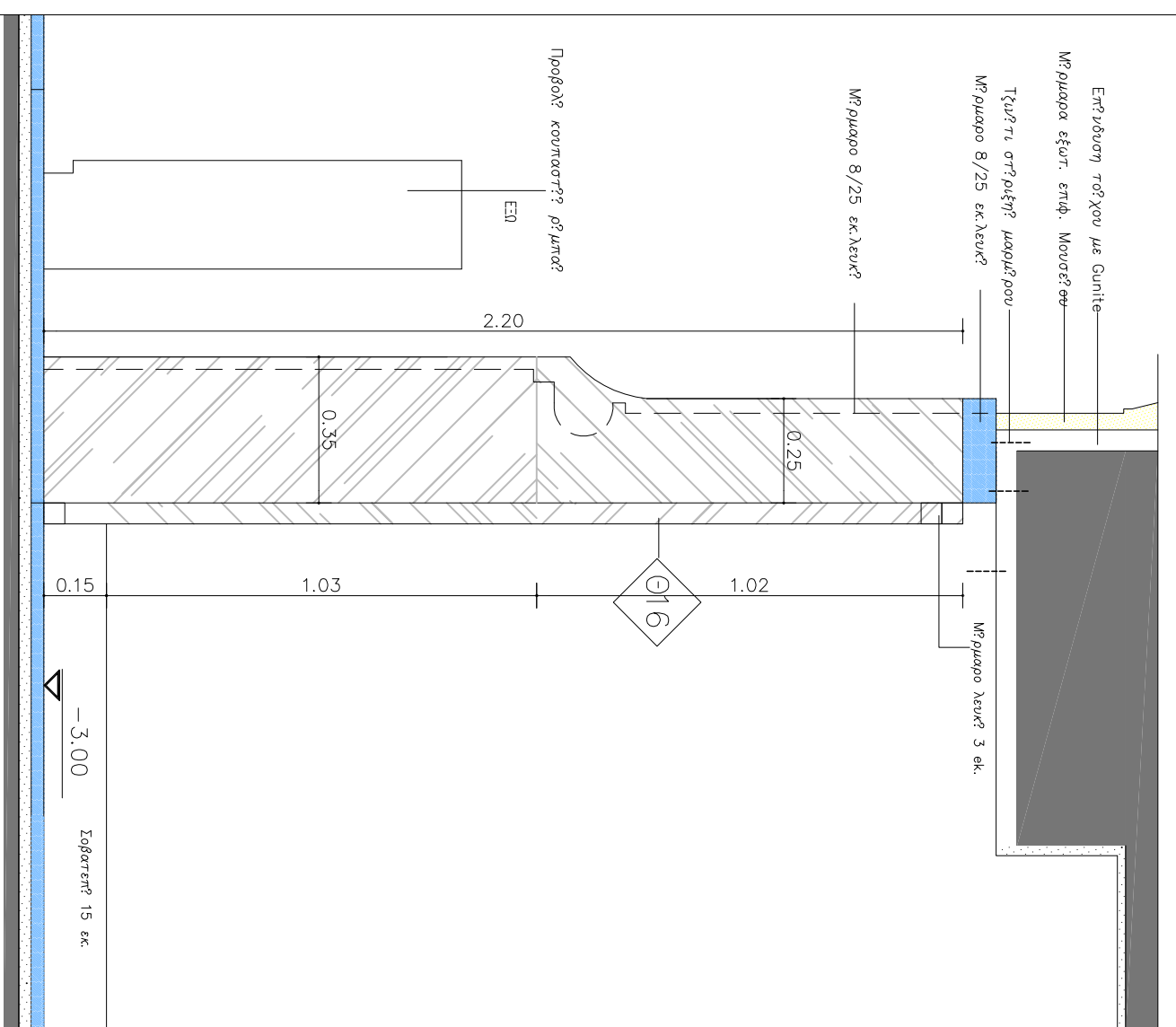

<b>ΥΠΟΠΡΕΙΟ ΠΟΛΙΤΙΣΜΟΥ</b> Δεξιή υποση Μελέρ?ν Μουσείο?ων	
<b>ΕΡΓΟ :</b> ΕΡΓΑΣΙΕΣ ΕΚΣΥΓΧΡΟΝΙΣΜΟΥ ΚΑΙ ΕΡΓΑΣΙΕΣ ΠΡΟΣΘΗΚΩΝ ΣΤΟ ΕΘΝΙΚΟ ΑΡΧΑΙΟΛΟΓΙΚΟ ΜΟΥΣΕΙΟ	
<b>ΘΕΣΗ :</b> ΑΘΗΝΑ	
<b>ΕΠΙΒΑΛΕΤΟΥΣΑ ΥΠΗΡΕΣΙΑ :</b> ΔΑΝΗΗ ΜΕΛΕΤΩΝ ΜΟΥΣΕΙΩΝ	
<b>ΕΡΕΥΝΗΤΙΚΟ ΠΡΟΓΡΑΜΜΑ ΙΟΝΙΟΥ ΠΑΝΕΠΙΣΤΗΜΙΟΥ</b> " Μουσειολογική προσεγγισή του Εθνικού Αρχαιολογικού Μουσείου"	
<b>ΕΠΙΧΡΗΜΑΤΙΚΟΣ ΥΠΕΥΘΥΝΟΣ :</b> ΑΝ. ΚΑΘΗΓ. ΜΟΥΣΕΙΟΛΟΓΙΑΣ ΑΝΑΣΤΑΣΙΑ ΣΑΜΗ	
<b>ΜΕΛΕΤΗ :</b> ΑΡΧΙΤΕΚΤΟΝΙΚΗ	
<b>ΕΠΕΜΒΑΣΗ 2</b>	
<b>ΤΙΤΟΣ ΣΧΕΔΙΟΥ :</b> ΕΙΣΟΔΟΣ ΑΜΕΑ	
<b>ΔΙΑΔΟΧΗ ΘΥΡΑΣ ΣΤΟΝ ΕΣΩΤΕΡΙΚΟ ΤΟΙΧΟ ΚΑΤΑΚΟΡΥΦΗ ΤΟΜΗ</b>	
<b>ΚΑΜΜΑΤΕΣ :</b> 1/10	<b>ΧΡΟΝΟΣ ΜΕΛΕΤΗΣ :</b> ΣΕΠΤΕΜΒΡΙΟΣ 2002
<b>ΑΡΘΡΩΣΙ ΣΧΕΔΙΟΥ :</b>	
<b>Ο ΜΕΛΕΤΗΤΗΣ :</b> ΣΑΛΗ ΑΝΑΣΤΑΣΙΑ	
<b>ΣΥΜΒΟΥΛΟΣ ΜΕΛΕΤΗΣ :</b> ΠΕΤΣΑ ΚΑΤΕΡΙΝΑ	
<b>ΕΓΚΡΙΣΕΙΣ :</b>	

## ΕΝΟΤΗΤΑ Γ, ΒΟΡΕΙΑ ΣΤΟΑ

**Επέμβαση 3: ΔΙΑΜΟΡΦΩΣΗ ΒΟΡΕΙΑΣ ΣΤΟΑΣ (προς ΠΩΛΗΤΗΡΙΟΝ και ΠΟΛΙΤΙΣΤΙΚΟΥ ΚΑΦΕΝΕΙΟΥ ΑΙΘΡΙΟΝ)**

### ΤΕΧΝΙΚΗ ΠΕΡΙΓΡΑΦΗ

**3.α. Κατασκευή ανελκυστήρα και κλίμακας προς το υπόγειο Βόρειο άκρο της Βόρειας στοάς.**

Στην πτέρυγα της Βόρειας κιονοστοιχίας κατασκευάζεται κλίμακα από οπλισμένο σκυρόδεμα με δύο ενδιάμεσα πλατύσκαλα, της οποίας η επίστρωση των βαθμίδων θα είναι από μάρμαρο όμοιο με αυτό του δαπέδου της στοάς. Η επιφάνεια των τοίχων που θα προκύψει μετά την εκσκαφή προς το υπόγειο του ανατολικού τοίχου της στοάς θα βαφεί στο ίδιο χρώμα με τον τοίχο.

Το στηθαίο στο άνοιγμα της σκάλας θα αποτελείται από κουπαστή με μεταλλικούς ορθοστάτες και panels κρυστάλλινα, ο δε χειρολισθήρας στον τοίχο της στοάς θα κατασκευαστεί από οξειδωμένο σίδηρο. Ο ανελκυστήρας θα είναι υδραυλικού τύπου. Στο επίπεδο της στοάς το τοίχωμα του φρέατος θα διαμορφωθεί με μεταλλικό σκελετό όπου θα στερεωθούν κρυστάλλινα πανώ.

**3.β. Ο χώρος 5 στο υπόγειο διαμορφώνεται ως πωλητήριο.**

Για τη διαμόρφωση του χώρου αυτού καθαιρείται τμήμα του τοίχου μεταξύ των χώρων 4 και 5 έτσι ώστε να διευρυνθεί το άνοιγμα προς τον υπάρχοντα εκθετήριο χώρο 4.

**ΣΧΕΔΙΑ ΕΠΕΜΒΑΣΗΣ 3**

# ΕΠΕΜΒΑΣΗ 3

ΟΔΟΣ ΜΠΟΥΜΠΟΥΛΙΝΑΣ



ΟΔΟΣ ΒΑΣ. ΗΡΑΚΛΕΙΟΥ

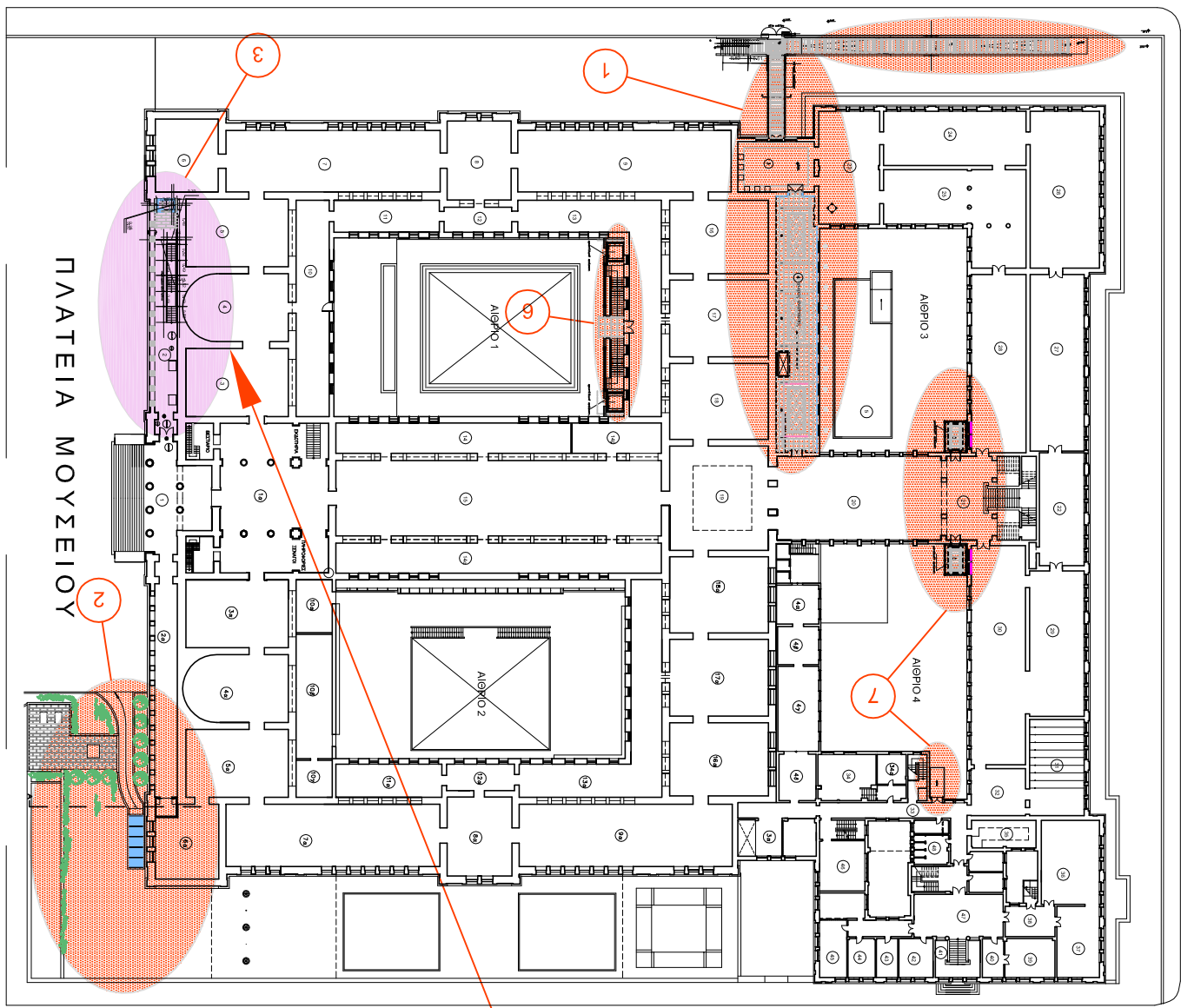

ΟΔΟΣ ΤΟΞΙΤΣΑ

3

ΣΤΑΘΜΗ +0.00

ΟΔΟΣ ΜΠΟΥΜΠΟΥΛΙΝΑΣ



ΟΔΟΣ ΒΑΣ. ΗΡΑΚΛΕΙΟΥ

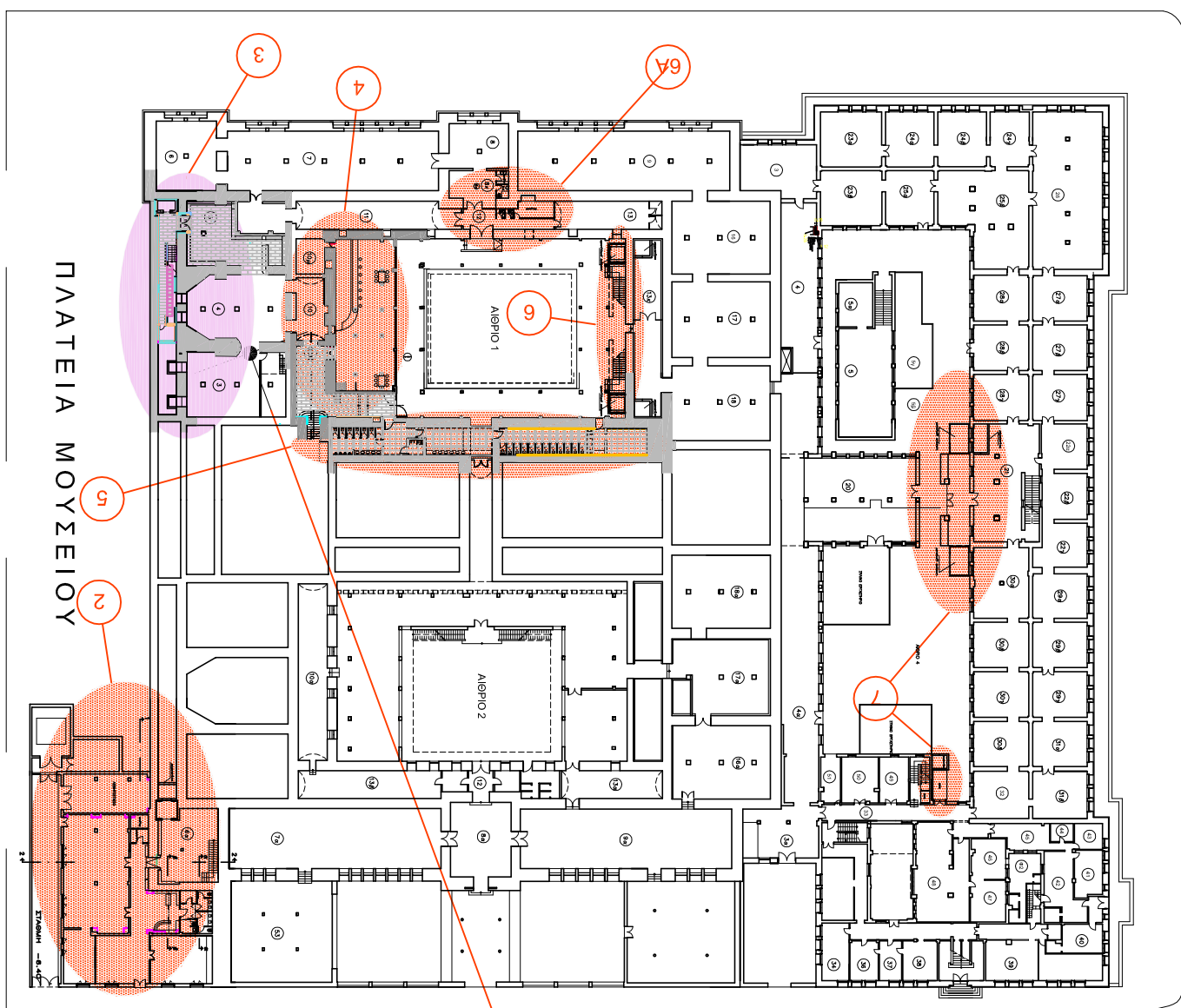

ΟΔΟΣ ΤΟΞΙΤΣΑ

3

ΣΤΑΘΜΗ -4.10

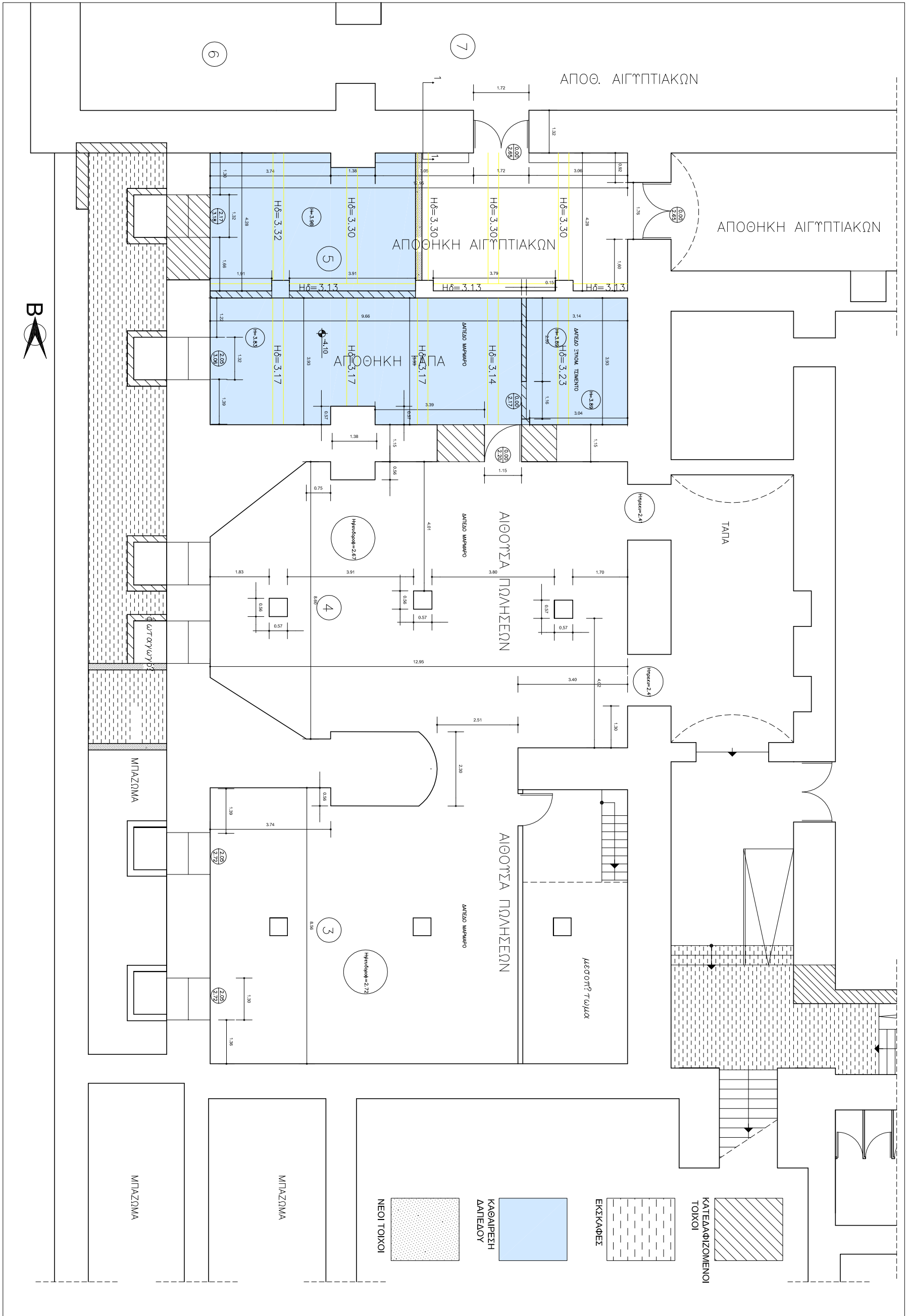

<p><b>ΥΠΟΥΡΓΕΙΟ ΠΟΛΙΤΙΣΜΟΥ</b>  <i>Διεύθυνση Μελετών Μουσείων</i></p> <p><b>ΕΡΓΟ:</b> ΕΡΓΑΣΙΕΣ ΕΚΣΥΓΧΡΟΝΙΣΜΟΥ ΚΑΙ ΕΡΓΑΣΙΕΣ ΠΡΟΣΘΗΚΩΝ ΣΤΟ ΕΘΝΙΚΟ ΑΡΧΑΙΟΛΟΓΙΚΟ ΜΟΥΣΕΙΟ</p> <p><b>ΘΕΣΗ:</b> ΑΘΗΝΑ</p> <p>ΕΠΙΒΛΕΠΟΥΣΑ ΥΠΗΡΕΣΙΑ : ΔΑΝΣΗ ΜΕΛΕΤΩΝ ΜΟΥΣΕΙΩΝ</p> <p><b>ΕΡΕΥΝΗΤΙΚΟ ΠΡΟΓΡΑΜΜΑ ΙΟΝΙΟΥ ΠΑΝΕΠΙΣΤΗΜΙΟΥ</b>          "Μουσειολογική Προσάρμογή του Εθνικού Αρχαιολογικού Μουσείου"</p> <p>ΕΠΙΣΤΗΜΟΝΙΚΟΣ ΥΠΕΥΘΥΝΟΣ : ΑΝ. ΚΑΘΗΓ. ΜΟΥΣΕΙΟΛΟΓΙΑΣ ΑΝΑΣΤΑΣΙΑ ΣΑΛΗ</p> <p><b>ΜΕΛΕΤΗ:</b>  <b>ΑΡΧΙΤΕΚΤΟΝΙΚΗ</b></p>	<p>ΤΙΤΛΟΣ ΣΧΕΔΙΟΥ  <b>ΕΠΕΜΒΑΣΕΙΣ ΣΤΗ ΒΟΡΕΙΑ ΣΤΟΑ</b></p> <p><b>ΥΠΑΡΧΟΥΣΑ ΚΑΤΑΣΤΑΣΗ ΚΑΤΟΨΗ ΣΤΑΘΜΗ -4.10</b></p> <p>ΚΑΜΑΚΕΣ 1/100</p> <p>ΧΡΟΝΟΣ ΜΕΛΕΤΗΣ: ΣΕΠΤΕΜΒΡΙΟΣ 2002</p> <p>ΑΡ. ΣΧΕΔΙΟΥ  <b>3.1α</b></p> <p>Ο ΜΕΛΕΤΗΤΗΣ:  <b>ΣΑΛΗ ΑΝΑΣΤΑΣΙΑ</b></p> <p>ΣΥΜΒΟΥΛΟΣ ΜΕΛΕΤΗΣ:  <b>ΠΕΤΣΑ ΚΑΤΕΡΙΝΑ</b></p> <p>ΕΓΚΡΕΙΒΕΙ</p>
---	--

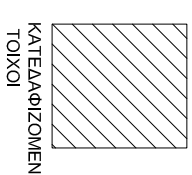
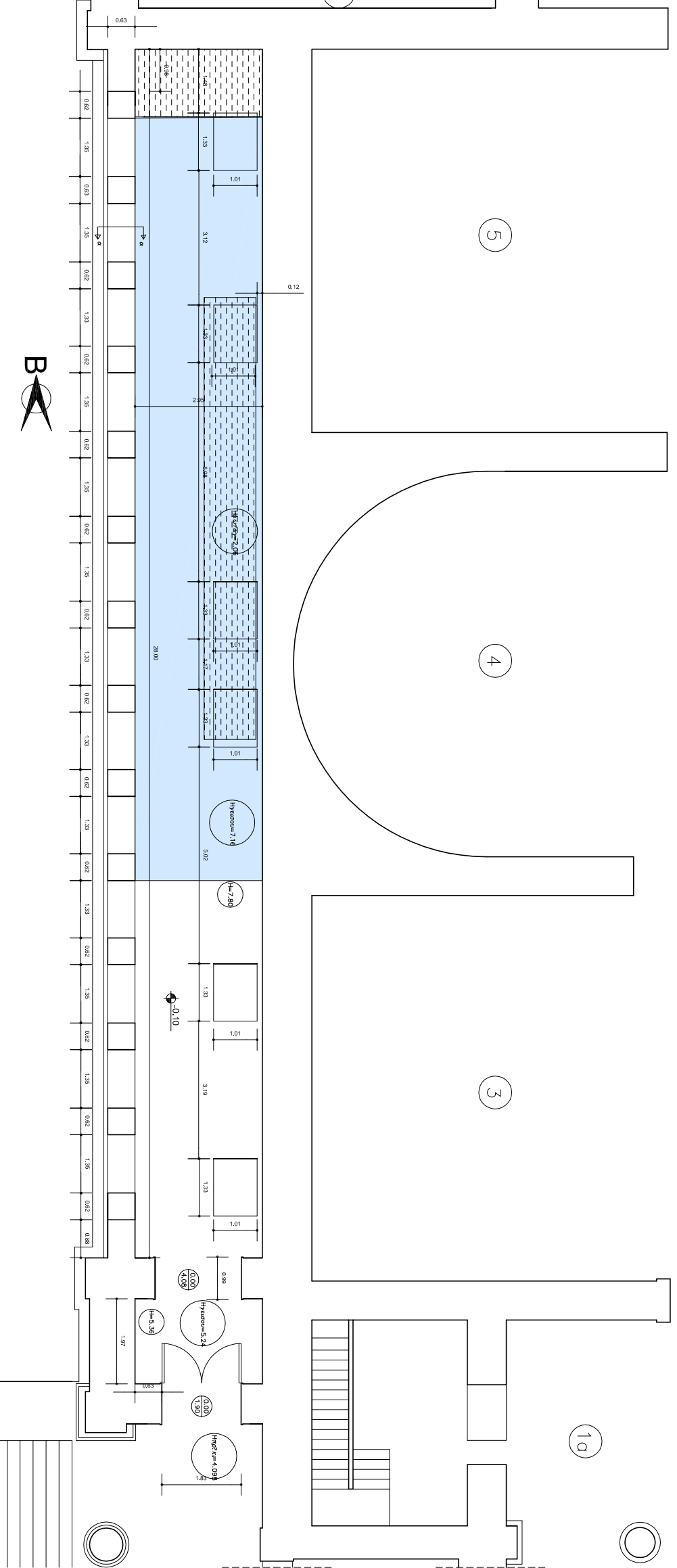
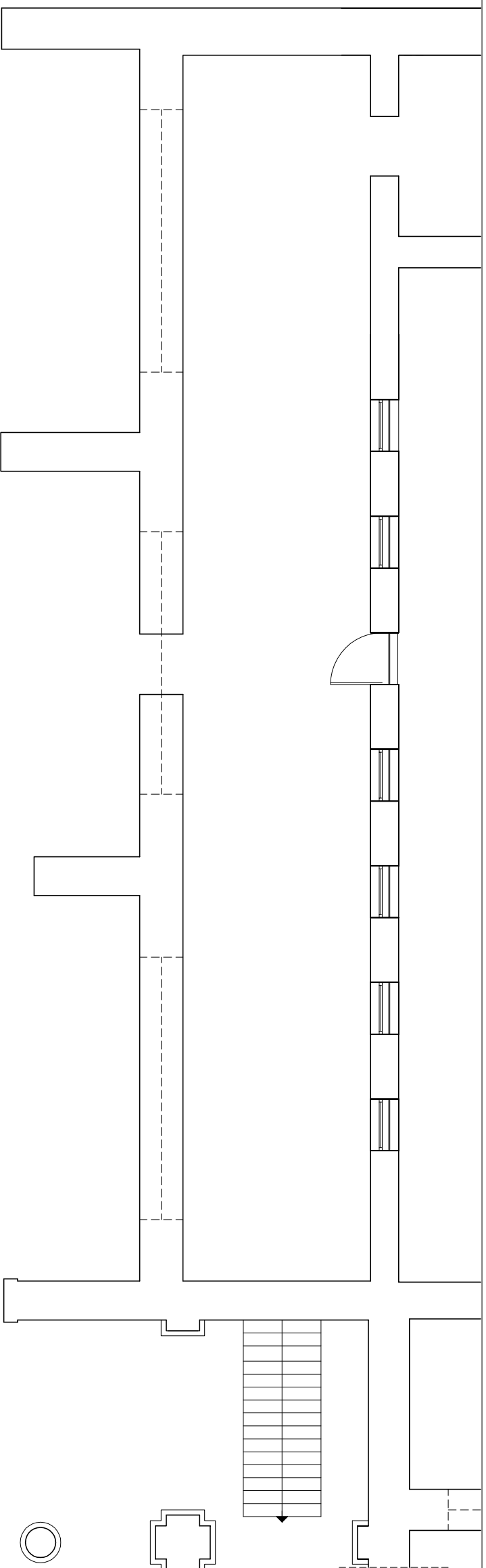

ΚΑΤΕΔΑΦΩΖΟΜΕΝΟΙ ΤΟΙΧΟΙ

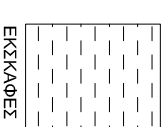

ΕΚΣΚΑΦΕΙΣ

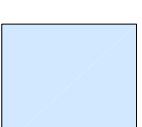

ΚΑΘΑΙΡΕΣΗ ΔΑΠΕΔΟΥ



ΝΕΟΙ ΤΟΙΧΟΙ

**ΥΠΟΥΡΓΕΙΟ ΠΟΛΙΤΙΣΜΟΥ**  
*Διεύθυνση Μελετών Μουσείων*  
**ΕΡΓΟ:** ΕΡΓΑΣΙΕΣ ΕΚΣΥΓΧΡΟΝΙΣΜΟΥ ΚΑΙ ΕΡΓΑΣΙΕΣ ΠΡΟΣΘΗΚΩΝ ΣΤΟ ΕΘΝΙΚΟ ΑΡΧΑΙΟΛΟΓΙΚΟ ΜΟΥΣΕΙΟ

**ΘΕΣΗ:** ΑΘΗΝΑ

**ΕΠΙΒΛΕΠΟΥΣΑ ΥΠΗΡΕΣΙΑ:** ΔΛΝΣΗ ΜΕΛΕΤΩΝ ΜΟΥΣΕΙΩΝ

**ΕΡΕΥΝΗΤΙΚΟ ΠΡΟΓΡΑΜΜΑ ΙΟΝΙΟΥ ΠΑΝΕΠΙΣΤΗΜΙΟΥ**  
 "Μουσολογική Προσγωγή του Εθνικού Αρχαιολογικού Μουσείου"

**ΕΠΙΣΤΗΜΟΝΙΚΟΣ ΥΠΕΥΘΥΝΟΣ:** ΑΝ. ΚΑΘΗΓ. ΜΟΥΣΕΙΟΛΟΓΙΑΣ ΑΝΑΣΤΑΣΙΑ ΣΑΜΗ

**ΜΕΛΕΤΗ:** ΑΡΧΙΤΕΚΤΟΝΙΚΗ

**ΕΠΕΜΒΑΣΗ 3**

**ΤΙΤΛΟΣ ΣΧΕΔΙΟΥ:** ΕΠΕΜΒΑΣΕΙΣ ΣΤΗ ΒΟΡΕΙΑ ΣΤΟΑ

**ΥΠΑΡΧΟΥΣΑ ΚΑΤΑΣΤΑΣΗ ΚΑΤΟΥΠΗ ΣΤΑΘΜΗ +0.00**

ΚΙΜΑΚΕΙ 1/100

ΧΡΟΝΟΣ ΜΕΛΕΤΗΣ: ΣΕΠΤΕΜΒΡΙΟΣ 2002

ΑΡ. ΣΧΕΔΙΟΥ

3.1

**Ο ΜΕΛΕΤΗΤΗΣ:** ΣΑΛΗ ΑΝΑΣΤΑΣΙΑ

**ΣΥΜΒΟΥΛΟΣ ΜΕΛΕΤΗΣ:** ΠΕΤΣΑ ΚΑΤΕΡΙΝΑ

ΕΓΚΡΙΣΕΙΣ

- 1 ΜΑΡΜΑΡΟ ΓΚΡΙΖΟ ΚΟΚΚΙΝΑΡΑ ΠΛΑΧΟΥΣ εκ. (Δωριδές πλάτος 0.40 και μήκους περίπου 1.20 μ)  
2 ΚΙΤΚΑΙΩΔΑ ΑΙΤΟ ΔΙΑΤΟΜΕΣ ΑΝΟΞ. ΧΑΛΥΒΑ

Νέο δάπεδο ομοιο με  
το διατηρούμενο

Διατηρούμενο δάπεδο

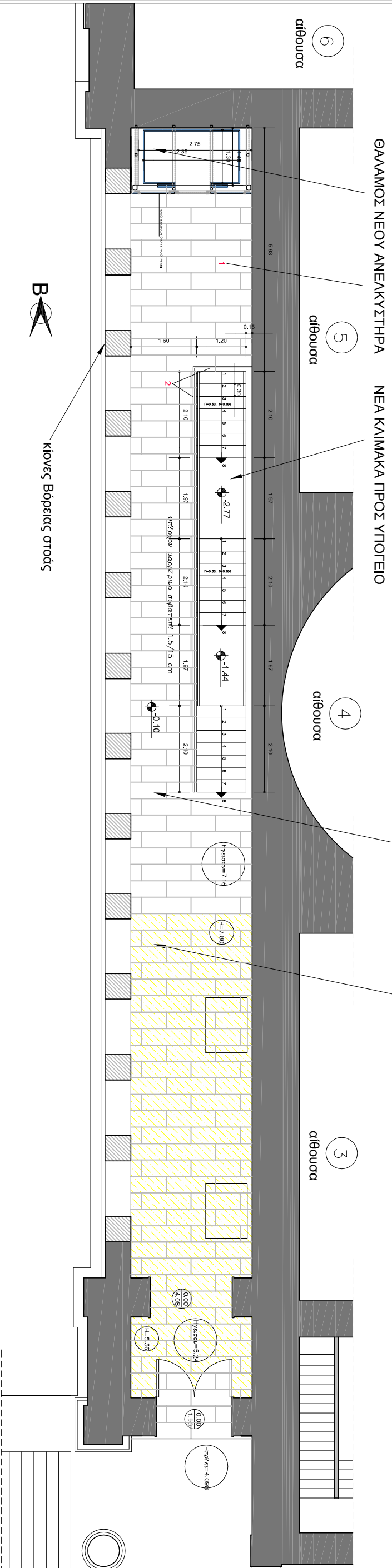

ΥΠΟΥΡΓΕΙΟ ΠΟΛΙΤΙΣΜΟΥ  
Διεύθυνση Αρχαιοτήτων  
ΕΡΓΑΣΙΕΣ ΕΚΣΤΡΩΣΕΩΝ  
ΣΤΟ ΕΘΝΙΚΟ ΑΡΧΑΙΟΛΟΓΙΚΟ ΜΟΥΣΕΙΟ

ΘΕΣΗ: ΑΘΗΝΑ

ΕΠΙΒΛΕΠΟΥΣΑ ΥΠΗΡΕΣΙΑ: Δ.Ν.Σ. ΜΕΛΕΤΩΝ ΜΟΥΣΕΙΩΝ

ΕΡΕΥΝΗΤΙΚΟ ΠΡΟΓΡΑΜΜΑ ΙΟΝΩΝ  
ΠΑΡΕΛΤΗΤΗΜΩΝ  
Μουσολογική τριτοβάθμια  
του Εθνικού Αρχαιολογικού Μουσείου\*

ΕΠΙΤΗΡΗΚΟΝΟΣ ΥΠΕΥΘΥΝΟΣ: ΑΝ. ΚΑΘ. ΜΟΥΣΕΙΟΛΟΓΙΑΣ ΑΝΑΣΤΑΣΙΑ ΣΑΛΗ

ΜΕΛΕΤΗ: ΑΡΧΙΤΕΚΤΟΝΙΚΗ

ΕΠΕΜΒΑΣΗ 3

ΤΙΤΟΣ ΔΟΥΡΤ  
ΕΠΕΜΒΑΣΕΙΣ ΣΤΗ ΒΟΡΕΙΑ ΣΤΟΑ  
ΚΑΤΟΥΣ ΣΤΑΘΜΗ +0.00

ΚΥΜΑΞ 1/79

ΠΡΩΤΟ ΜΕΛΕΤΗ ΙΣΤΙΟΓΡΑΦΟ 2002

ΑΥ. ΔΟΥΡΤ

3.2

Ο ΜΕΛΕΤΗΤΗΣ  
ΣΑΛΗ ΑΝΑΣΤΑΣΙΑ

ΣΥΜΒΟΥΛΟΣ ΜΕΛΕΤΗΣ  
ΠΕΤΡΑ ΚΑΤΕΡΙΝΑ

ΕΡΓΑΣΙΕΣ

- 1 ΟΠΛΙΣΜΕΝΟ ΣΚΥΡΟΔΕΜΑ
- 2 ΟΠΤΟΓΑΙΝΩΔΟΜΗ
- 3 ΜΑΡΜΑΡΟ ΓΚΡΙΖΟ ΚΟΚΚΙΝΑΡΑ ΠΛΑΧΟΥΣ εκ. (Δωριδίες πλάτους 0.40 και μήκους περίπου 1.20 μ)
- 4 gunita 7 cm
- 5 ερμάρια (lockers) με δρύινη επιφάνεια
- 6 ΜΑΡΜΑΡΟ ΛΕΥΚΟ ΠΕΝΤΕΛΗΣ ΠΛΑΧΟΥΣ 3 εκ

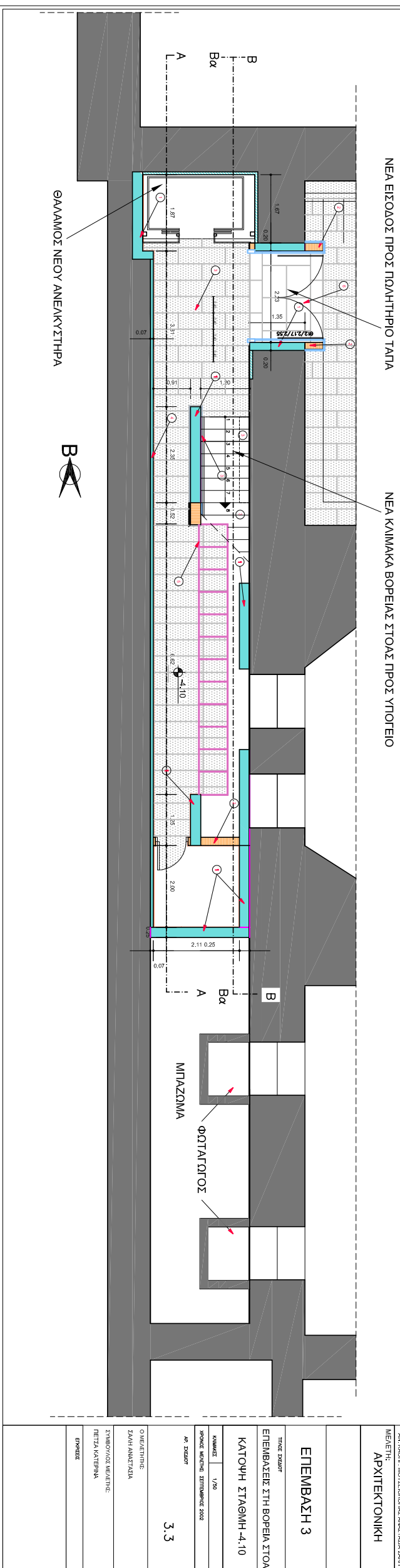

ΥΠΟΥΡΓΕΙΟ ΠΟΛΙΤΙΣΜΟΥ Αρχιτεκτονική Μελέτη	ΕΡΓΑΣΤΗΡΙΟ ΕΡΕΥΝΑΣ ΚΑΙ ΕΦΑΡΜΟΓΗΣ ΣΤΟ ΕΘΝΙΚΟ ΑΡΧΑΙΟΛΟΓΙΚΟ ΜΟΥΣΕΙΟ
ΑΘΗΝΑ	ΑΘΗΝΑ
ΕΡΕΥΝΗΤΙΚΟ ΠΡΟΓΡΑΜΜΑ ΙΚΝΟΥ ΠΑΛΕΟΙΣΤΗΡΙΟΥ "Μουσολογική Προσέγγιση του Εθνικού Αρχαιολογικού Μουσείου"	ΕΡΕΥΝΗΤΙΚΟΣ ΥΠΕΥΘΥΝΟΣ: ΑΝΔΡΕΑΣ ΜΟΥΣΙΔΑΚΗΣ, ΑΝΔΡΕΑΣ ΣΑΛΗ
ΜΕΛΕΤΗ:	ΑΡΧΙΤΕΚΤΟΝΙΚΗ
<b>ΕΠΕΜΒΑΣΗ 3</b>	
ΤΙΤΟΣ ΣΤΑΘΗΣ	
<b>ΕΠΕΜΒΑΣΕΙΣ ΣΤΗ ΒΟΡΕΙΑ ΣΤΟΑ</b>	
<b>ΚΑΤΟΥΧΗ ΣΤΑΘΜΗΣ 4-10</b>	
ΚΑΛΩΣΤΕΙ 1/50	
ΣΧΗΜΑΤΑ ΜΕΛΕΤΗΣ 2022	
ΜΕ ΣΧΗΜΑΤΑ	3.3
Ο ΜΕΛΕΤΗΤΗΣ:	ΖΑΧΗ ΑΝΔΡΙΑΝΑ
ΣΥΜΒΟΥΛΟΣ ΜΕΛΕΤΗΣ:	ΡΕΤΣΑ ΚΑΤΕΡΙΝΑ
ΕΠΙΧΕΙΡΗΣΗ:	

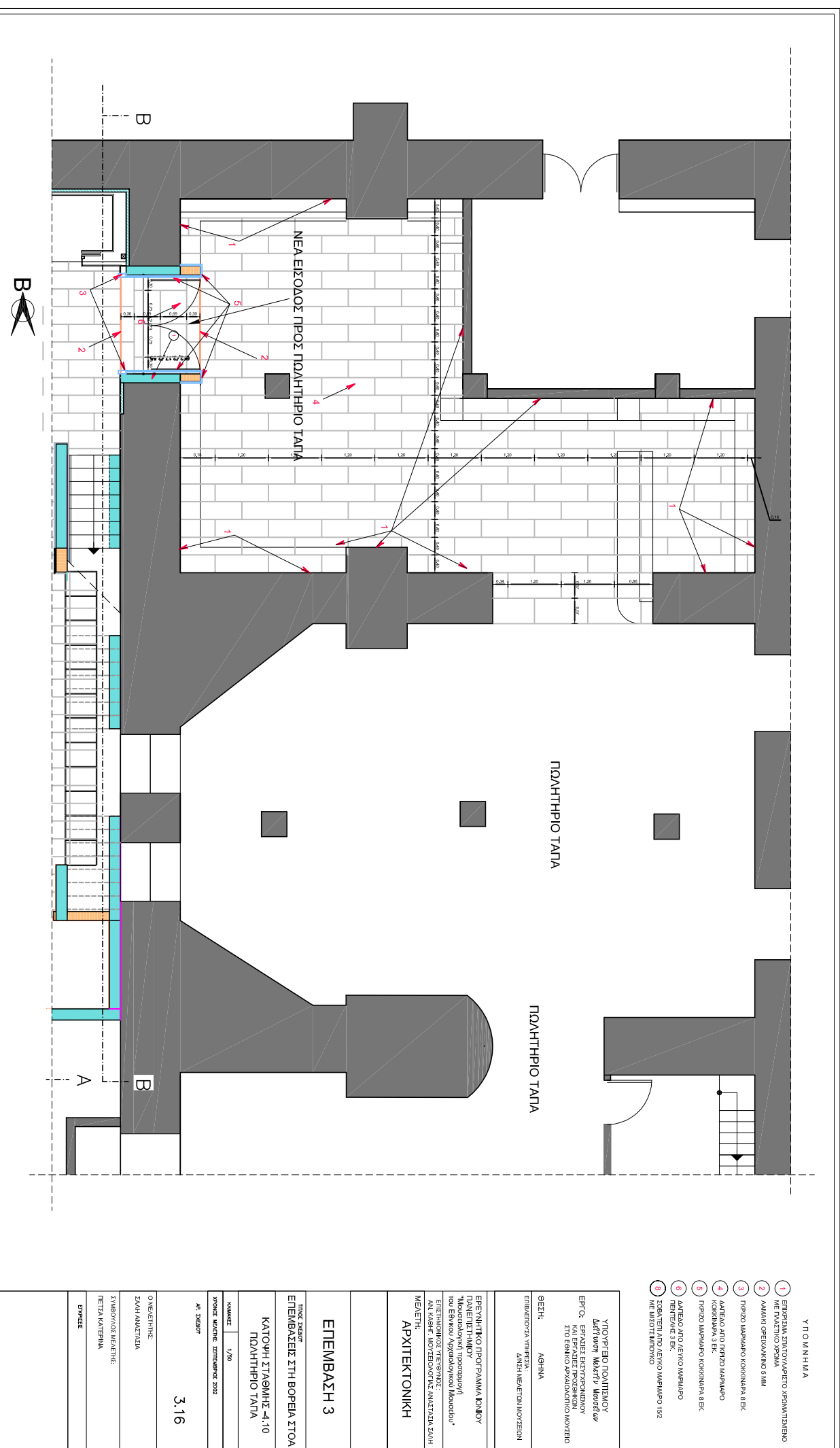

ΥΠΟΥΡΓΕΙΟ ΠΟΛΙΤΙΣΜΟΥ Αρχιτεκτονική Μελέτη	ΕΡΓΑΣΤΗΡΙΟ ΕΡΕΥΝΑΣ ΚΑΙ ΕΦΑΡΜΟΓΗΣ ΣΤΟ ΕΘΝΙΚΟ ΑΡΧΑΙΟΛΟΓΙΚΟ ΜΟΥΣΕΙΟ
ΑΘΗΝΑ	ΑΘΗΝΑ
ΕΡΕΥΝΗΤΙΚΟ ΠΡΟΓΡΑΜΜΑ ΙΚΝΟΥ ΠΑΛΕΟΙΣΤΗΡΙΟΥ "Μουσολογική Προσέγγιση του Εθνικού Αρχαιολογικού Μουσείου"	ΕΡΕΥΝΗΤΙΚΟΣ ΥΠΕΥΘΥΝΟΣ: ΑΝΔΡΕΑΣ ΜΟΥΣΙΔΑΚΗΣ, ΑΝΔΡΕΑΣ ΣΑΛΗ
ΜΕΛΕΤΗ:	ΑΡΧΙΤΕΚΤΟΝΙΚΗ
<b>ΕΠΕΜΒΑΣΗ 3</b>	
ΤΙΤΟΣ ΣΤΑΘΗΣ	
<b>ΕΠΕΜΒΑΣΕΙΣ ΣΤΗ ΒΟΡΕΙΑ ΣΤΟΑ</b>	
<b>ΚΑΤΟΥΧΗ ΣΤΑΘΜΗΣ 4-10</b>	
ΚΑΛΩΣΤΕΙ 1/50	
ΣΧΗΜΑΤΑ ΜΕΛΕΤΗΣ 2022	
ΜΕ ΣΧΗΜΑΤΑ	3.16
Ο ΜΕΛΕΤΗΤΗΣ:	ΖΑΧΗ ΑΝΔΡΙΑΝΑ
ΣΥΜΒΟΥΛΟΣ ΜΕΛΕΤΗΣ:	ΡΕΤΣΑ ΚΑΤΕΡΙΝΑ
ΕΠΙΧΕΙΡΗΣΗ:	

- ΥΠΟΜΗΝΗΜΑ
- 1 ΕΠΙΧΕΙΡΗΣΗ ΣΥΝΤΟΝΙΣΜΟΥ ΑΡΧΑΙΟΛΟΓΙΚΟΥ ΜΟΥΣΕΙΟΥ
  - 2 ΚΑΛΩΣΤΕΙ ΟΡΘΟΓΩΝΙΟ 5 ΜΜ
  - 3 ΠΡΩΤΟ ΜΑΡΜΑΡΟ ΚΟΚΚΙΝΑΡΑ 8 εκ
  - 4 ΣΑΡΕΛΙΟ ΑΠΟ ΓΚΡΙΖΟ ΜΑΡΜΑΡΟ ΚΟΚΚΙΝΑΡΑ 3 εκ
  - 5 ΠΡΩΤΟ ΜΑΡΜΑΡΟ ΚΟΚΚΙΝΑΡΑ 8 εκ
  - 6 ΛΑΤΕΙΟ ΑΠΟ ΚΕΥΚΟ ΜΑΡΜΑΡΟ ΣΤΟΑ ΤΗΝ ΑΠΕΝΑΝΤΙ ΜΑΡΜΑΡΟ 152 ΜΕ ΜΕΤΩΠΙΟ

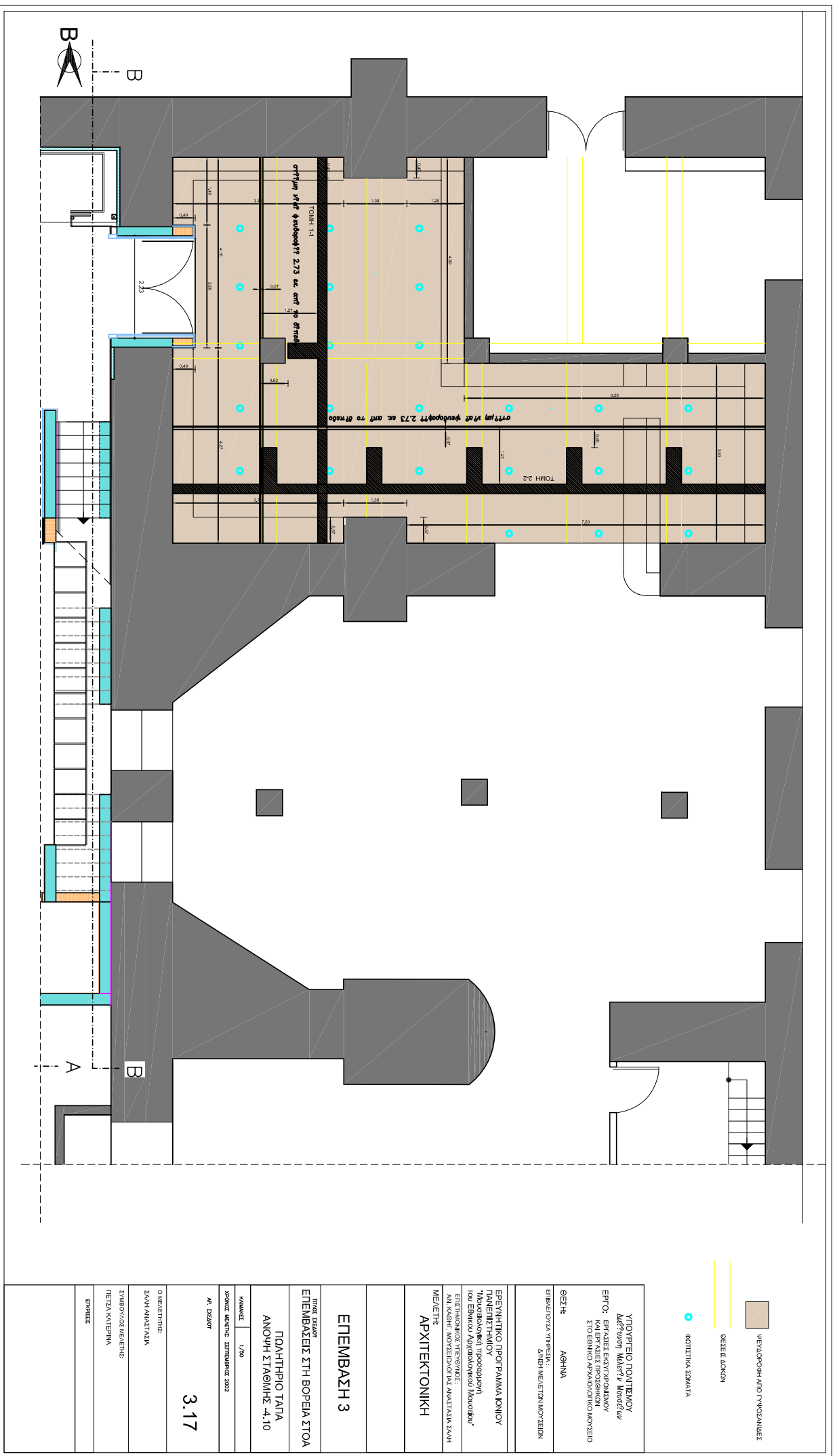
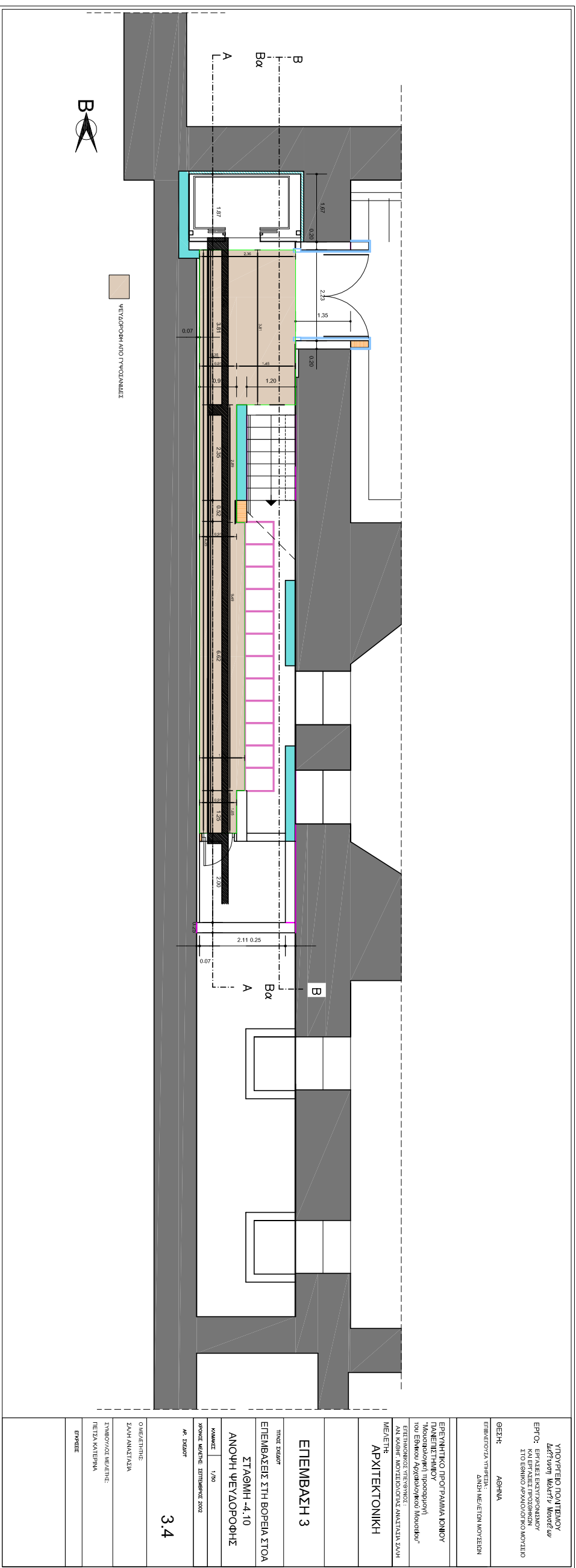



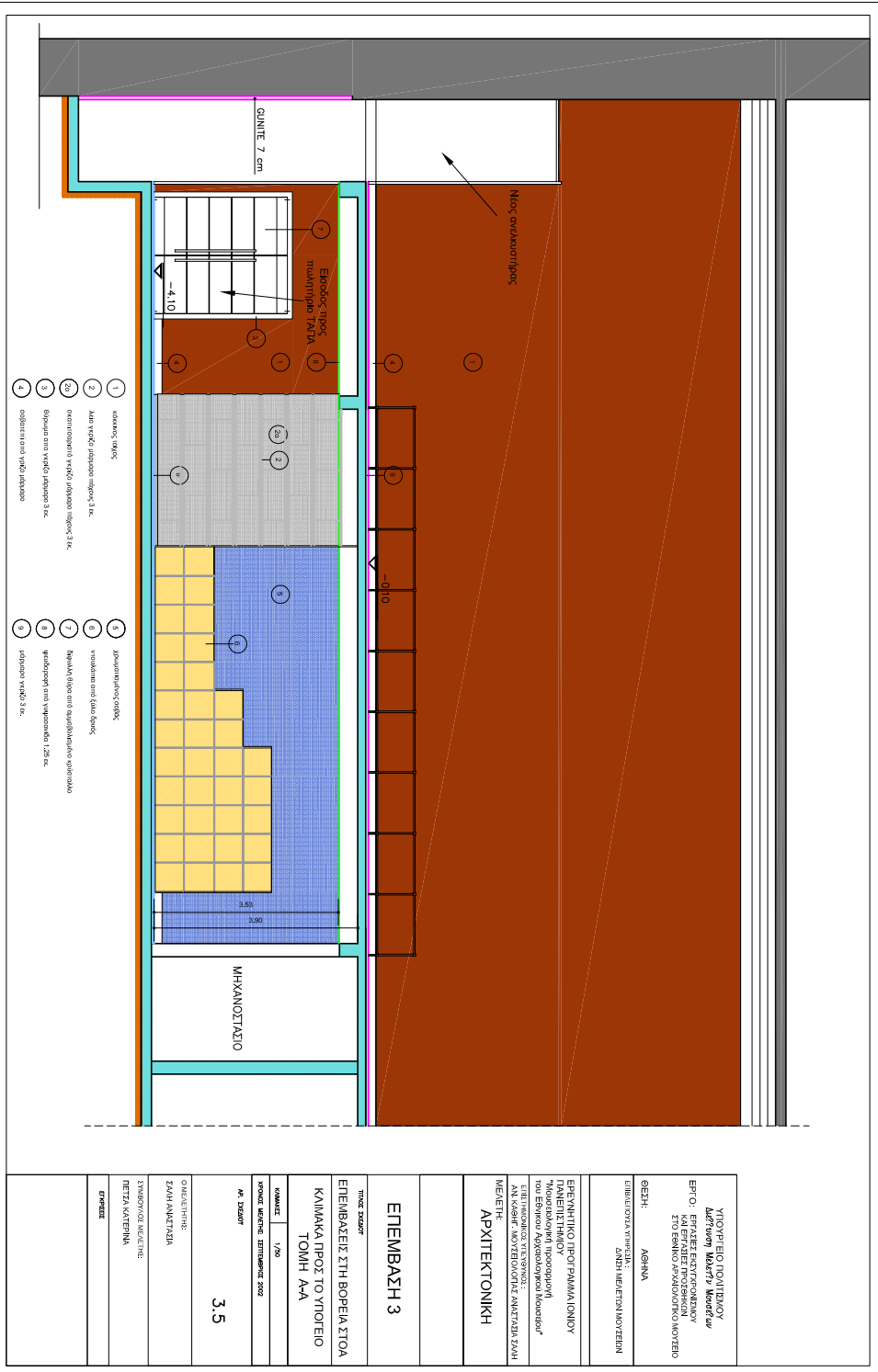
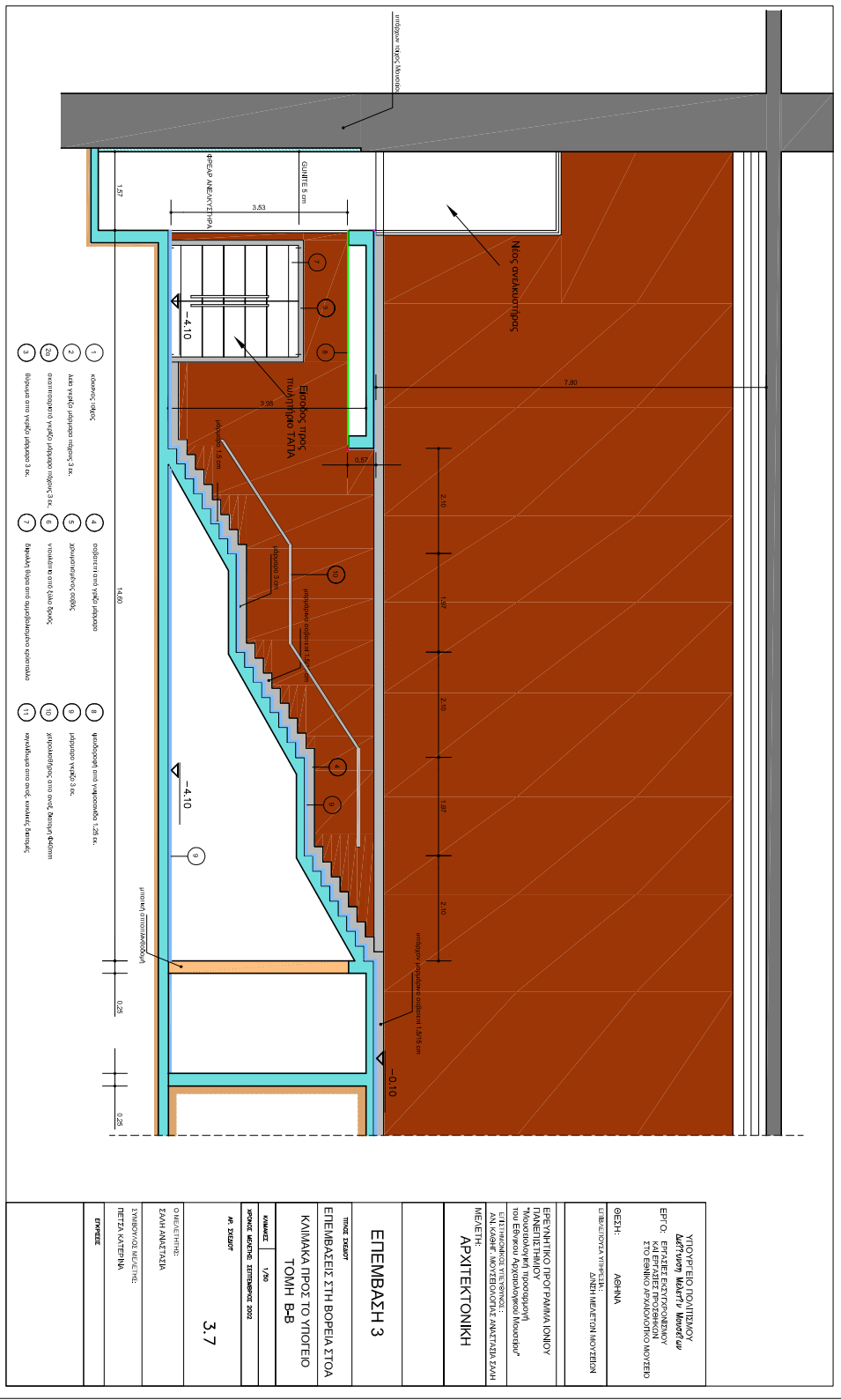

ΥΠΟΨΗΦΙΟ ΠΟΛΙΤΙΚΩΝ Λάμπρος Μάρτυρ Μουστάκας ΕΡΓΟ: ΕΡΕΥΝΕΣ ΕΚΤΥΠΩΣΕΩΝ ΣΤΟ ΕΘΝΙΚΟ ΑΡΧΑΙΟΛΟΓΙΚΟ ΜΟΥΣΕΙΟ	ΕΡΕΥΝΗΤΙΚΟ ΠΡΟΓΡΑΜΜΑ ΙΟΝΩΥ Μουσικό και ιστορικό του Εθνικού Αρχαιολογικού Μουσείου	ΕΠΙΧΕΙΡΗΣΙΑΚΟ ΤΥΠΟΓΡΑΦΕΙΟ ΕΡΕΥΝΗΤΙΚΩΝ ΕΡΓΩΝ ΑΡΧΙΤΕΚΤΟΝΙΚΗ	ΕΠΕΜΒΑΣΗ 3	ΤΙΤΛΟΣ ΣΧΕΔΙΟΥ ΕΠΕΜΒΑΣΕΙΣ ΣΤΗ ΒΟΡΕΙΑ ΣΤΟΑ ΚΑΙΜΑΚΑ ΠΡΟΣ ΤΟ ΥΠΟΨΗΦΙΟ ΤΟΜΗ Β-Β	ΚΩΔΙΚΟΣ 1/20	ΠΟΣΟΣΤΟ ΜΕΓΕΘΟΣ ΣΤΡΩΜΑΤΟΣ ΣΧΕΔΙΟΥ Α4 ΣΧΕΔΙΟ 3,7	ΟΜΙΛΗΤΗΣ ΣΑΜ ΑΝΤΩΝΙΑ	ΣΥΜΒΟΥΛΟΣ ΜΕΛΕΤΗΣ ΡΕΤΣΑ ΚΑΤΕΡΜΑ	ΕΡΓΑΣΤΗΡΙΟ
---	--	---	------------	--	-----------------	---	-------------------------	------------------------------------	------------

ΥΠΟΨΗΦΙΟ ΠΟΛΙΤΙΚΩΝ Λάμπρος Μάρτυρ Μουστάκας ΕΡΓΟ: ΕΡΕΥΝΕΣ ΕΚΤΥΠΩΣΕΩΝ ΣΤΟ ΕΘΝΙΚΟ ΑΡΧΑΙΟΛΟΓΙΚΟ ΜΟΥΣΕΙΟ	ΕΡΕΥΝΗΤΙΚΟ ΠΡΟΓΡΑΜΜΑ ΙΟΝΩΥ Μουσικό και ιστορικό του Εθνικού Αρχαιολογικού Μουσείου	ΕΠΙΧΕΙΡΗΣΙΑΚΟ ΤΥΠΟΓΡΑΦΕΙΟ ΕΡΕΥΝΗΤΙΚΩΝ ΕΡΓΩΝ ΑΡΧΙΤΕΚΤΟΝΙΚΗ	ΕΠΕΜΒΑΣΗ 3	ΤΙΤΛΟΣ ΣΧΕΔΙΟΥ ΕΠΕΜΒΑΣΕΙΣ ΣΤΗ ΒΟΡΕΙΑ ΣΤΟΑ ΚΑΙΜΑΚΑ ΠΡΟΣ ΤΟ ΥΠΟΨΗΦΙΟ ΤΟΜΗ Α-Α	ΚΩΔΙΚΟΣ 1/20	ΠΟΣΟΣΤΟ ΜΕΓΕΘΟΣ ΣΤΡΩΜΑΤΟΣ ΣΧΕΔΙΟΥ Α4 ΣΧΕΔΙΟ 3,5	ΟΜΙΛΗΤΗΣ ΣΑΜ ΑΝΤΩΝΙΑ	ΣΥΜΒΟΥΛΟΣ ΜΕΛΕΤΗΣ ΡΕΤΣΑ ΚΑΤΕΡΜΑ	ΕΡΓΑΣΤΗΡΙΟ
---	--	---	------------	--	-----------------	---	-------------------------	------------------------------------	------------

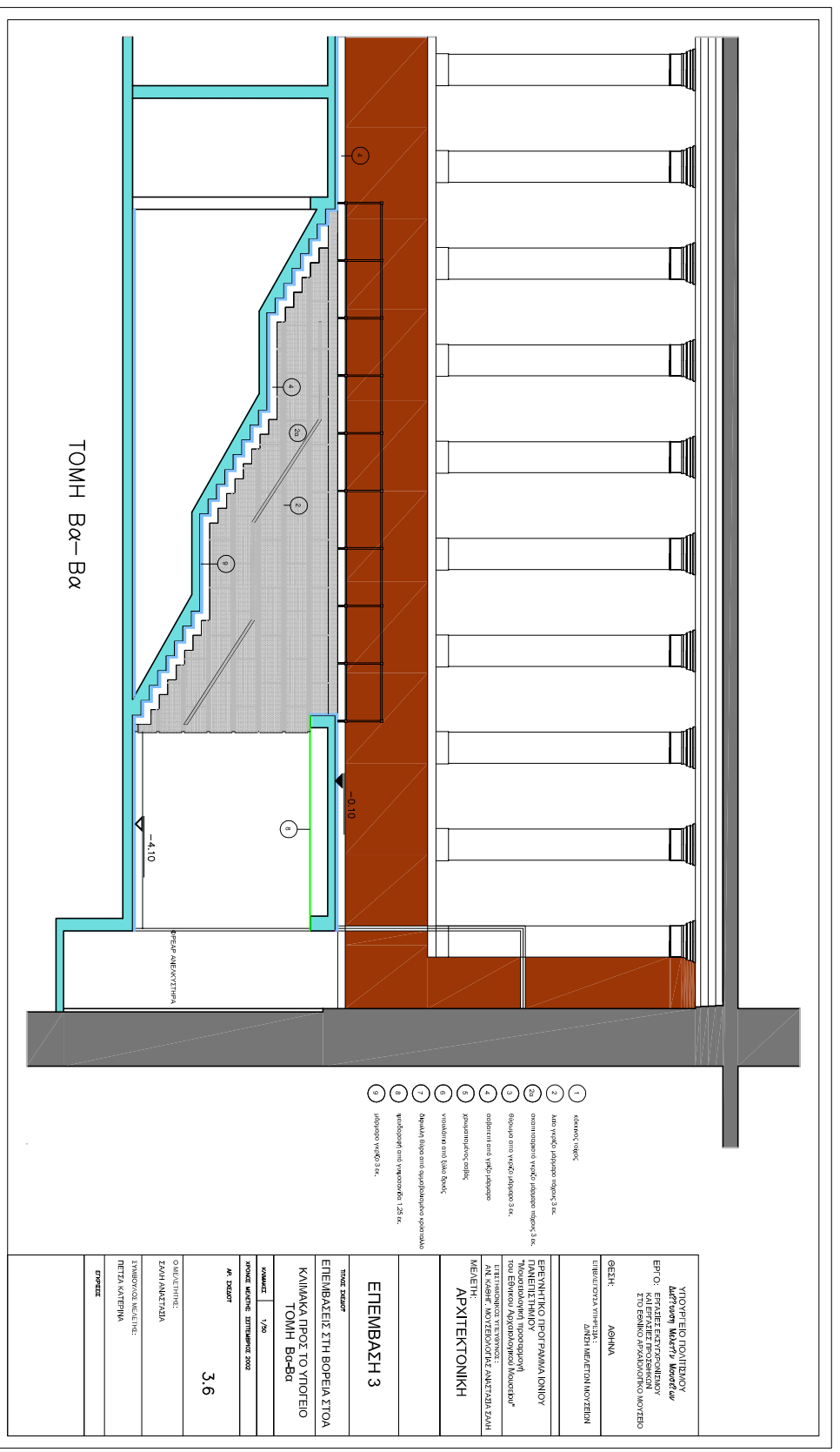

ΥΠΟΨΗΦΙΟ ΠΟΛΙΤΙΚΩΝ Λάμπρος Μάρτυρ Μουστάκας ΕΡΓΟ: ΕΡΕΥΝΕΣ ΕΚΤΥΠΩΣΕΩΝ ΣΤΟ ΕΘΝΙΚΟ ΑΡΧΑΙΟΛΟΓΙΚΟ ΜΟΥΣΕΙΟ	ΕΡΕΥΝΗΤΙΚΟ ΠΡΟΓΡΑΜΜΑ ΙΟΝΩΥ Μουσικό και ιστορικό του Εθνικού Αρχαιολογικού Μουσείου	ΕΠΙΧΕΙΡΗΣΙΑΚΟ ΤΥΠΟΓΡΑΦΕΙΟ ΕΡΕΥΝΗΤΙΚΩΝ ΕΡΓΩΝ ΑΡΧΙΤΕΚΤΟΝΙΚΗ	ΕΠΕΜΒΑΣΗ 3	ΤΙΤΛΟΣ ΣΧΕΔΙΟΥ ΕΠΕΜΒΑΣΕΙΣ ΣΤΗ ΒΟΡΕΙΑ ΣΤΟΑ ΚΑΙΜΑΚΑ ΠΡΟΣ ΤΟ ΥΠΟΨΗΦΙΟ ΤΟΜΗ Β-Β	ΚΩΔΙΚΟΣ 1/20	ΠΟΣΟΣΤΟ ΜΕΓΕΘΟΣ ΣΤΡΩΜΑΤΟΣ ΣΧΕΔΙΟΥ Α4 ΣΧΕΔΙΟ 3,6	ΟΜΙΛΗΤΗΣ ΣΑΜ ΑΝΤΩΝΙΑ	ΣΥΜΒΟΥΛΟΣ ΜΕΛΕΤΗΣ ΡΕΤΣΑ ΚΑΤΕΡΜΑ	ΕΡΓΑΣΤΗΡΙΟ
---	--	---	------------	--	-----------------	---	-------------------------	------------------------------------	------------

ΥΠΟΥΡΓΕΙΟ ΠΟΛΙΤΙΣΜΟΥ  
Διεύθυνση Μελετών Μουσείων  
ΕΡΓΟ: ΕΡΓΑΣΙΕΣ ΕΚΣΥΓΧΡΟΝΙΣΜΟΥ  
ΚΑΙ ΕΡΓΑΣΙΕΣ ΠΡΟΣΘΗΚΩΝ  
ΣΤΟ ΕΘΝΙΚΟ ΑΡΧΑΙΟΛΟΓΙΚΟ ΜΟΥΣΕΙΟ

ΘΕΣΗ: ΑΘΗΝΑ

ΕΠΙΒΛΕΠΟΥΣΑ ΥΠΗΡΕΣΙΑ :  
Δ/ΝΣΗ ΜΕΛΕΤΩΝ ΜΟΥΣΕΙΩΝ

ΕΡΕΥΝΗΤΙΚΟ ΠΡΟΓΡΑΜΜΑ ΙΟΝΙΟΥ  
ΠΑΝΕΠΙΣΤΗΜΙΟΥ

"Μουσολογική προσαρμογή  
του Εθνικού Αρχαιολογικού Μουσείου"

ΕΠΙΣΤΗΜΟΝΙΚΟΣ ΥΠΕΥΘΥΝΟΣ :  
ΑΝ. ΚΑΘΗΓ. ΜΟΥΣΕΙΟΛΟΓΙΑΣ ΑΝΑΣΤΑΣΙΑ ΣΑΛΗ

ΜΕΛΕΤΗ:  
ΑΡΧΙΤΕΚΤΟΝΙΚΗ

## ΕΠΕΜΒΑΣΗ 3

ΤΙΤΛΟΣ ΣΧΕΔΙΟΥ  
ΕΠΕΜΒΑΣΕΙΣ ΣΤΗ ΒΟΡΕΙΑ ΣΤΟΑ

ΔΙΑΜΟΡΦΩΣΗ ΕΙΣΟΔΟΥ ΣΤΟ  
ΠΩΛΗΤΗΡΙΟ ΤΑΓΙΑ  
ΛΕΠΤ. Θ.12

ΚΑΙΜΑΚΕΣ 1/50

ΧΡΟΝΟΣ ΜΕΛΕΤΗΣ: ΣΕΠΤΕΜΒΡΙΟΣ 2002

ΑΡ. ΣΧΕΔΙΟΥ

# 3.8

Ο ΜΕΛΕΤΗΤΗΣ:  
ΣΑΛΗ ΑΝΑΣΤΑΣΙΑ

ΣΥΜΒΟΥΛΟΣ ΜΕΛΕΤΗΣ:  
ΠΕΤΣΑ ΚΑΤΕΡΙΝΑ

ΕΓΚΡΙΣΕΙΣ

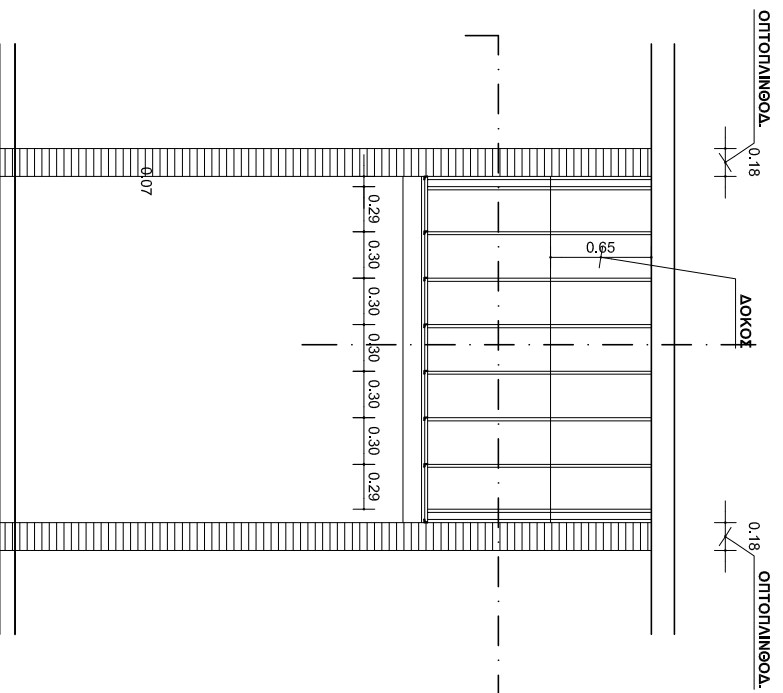

ΟΨΗ ΣΙΔΗΡΟΥ ΠΛΕΓΜΑΤΟΣ ΑΠΟ ΤΟΝ ΧΩΡΟ ΤΑΓΙΑ

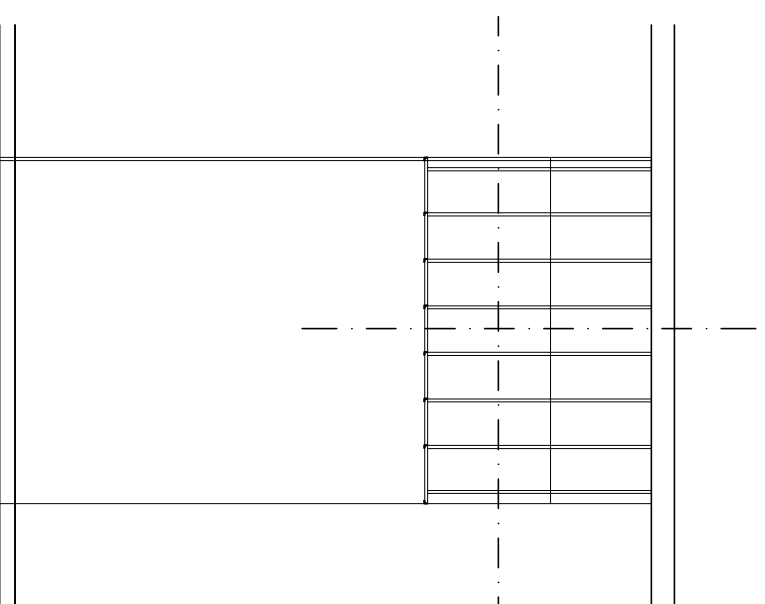

ΟΨΗ ΣΙΔΗΡΟΥ ΠΛΕΓΜΑΤΟΣ ΑΠΟ ΤΟΝ ΧΩΡΟ ΑΝΕΑΚΥΣΤΗΡΑ

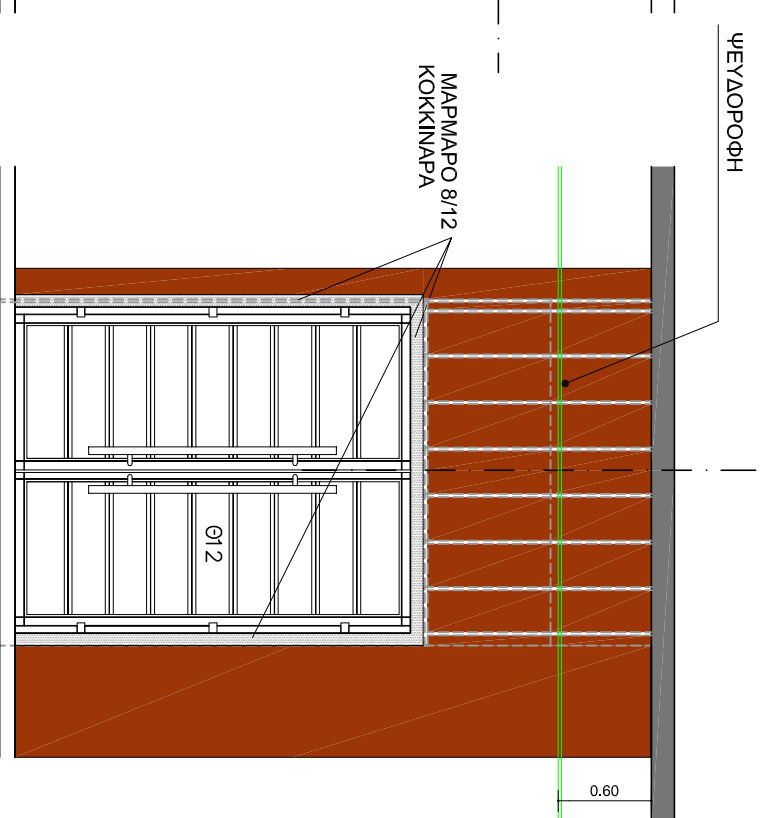

ΟΨΗ ΑΠΟ ΤΟΝ ΧΩΡΟ ΑΝΕΑΚΥΣΤΗΡΑ

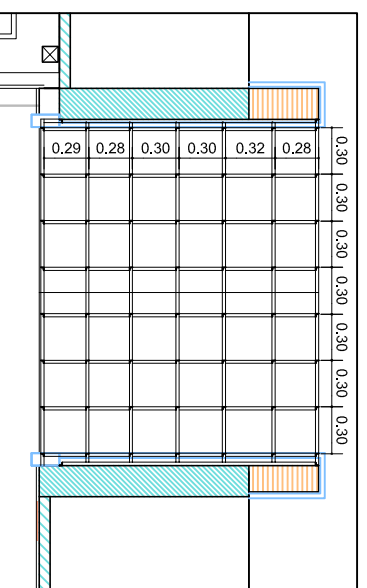

ΟΡΙΖΟΝΤΙΑ ΤΟΜΗ ΣΙΔΗΡΟΥ ΠΛΕΓΜΑΤΟΣ

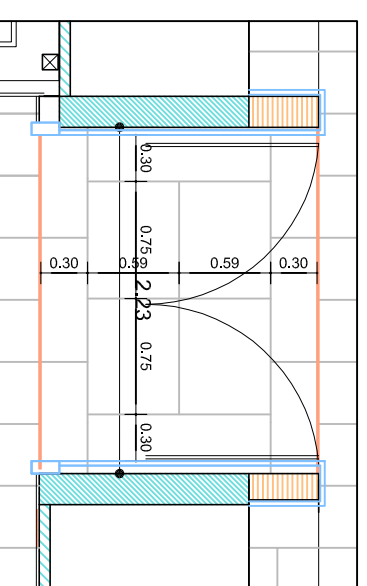

ΚΑΤΟΥΨΗ

- 4 ΛΑΜΑΚΙ ΑΠΟ ΑΝΟΣ. ΧΑΛΥΒΑ  
5 ΤΟΙΧΕΙΟ ΜΙΕΤΟΝ  
1 ΜΑΡΜΑΡΟ ΓΡΙΖΟ ΚΟΚΚΙΝΑΡΑ 8/18 ΕΚ  
3 ΓΚΡΙΖΟ ΜΑΡΜΑΡΟ ΚΟΚΚΙΝΑΡΑ 3 ΕΚ  
2 ΟΤΤΟΤΑΙΝΘΟΔΟΜΗ

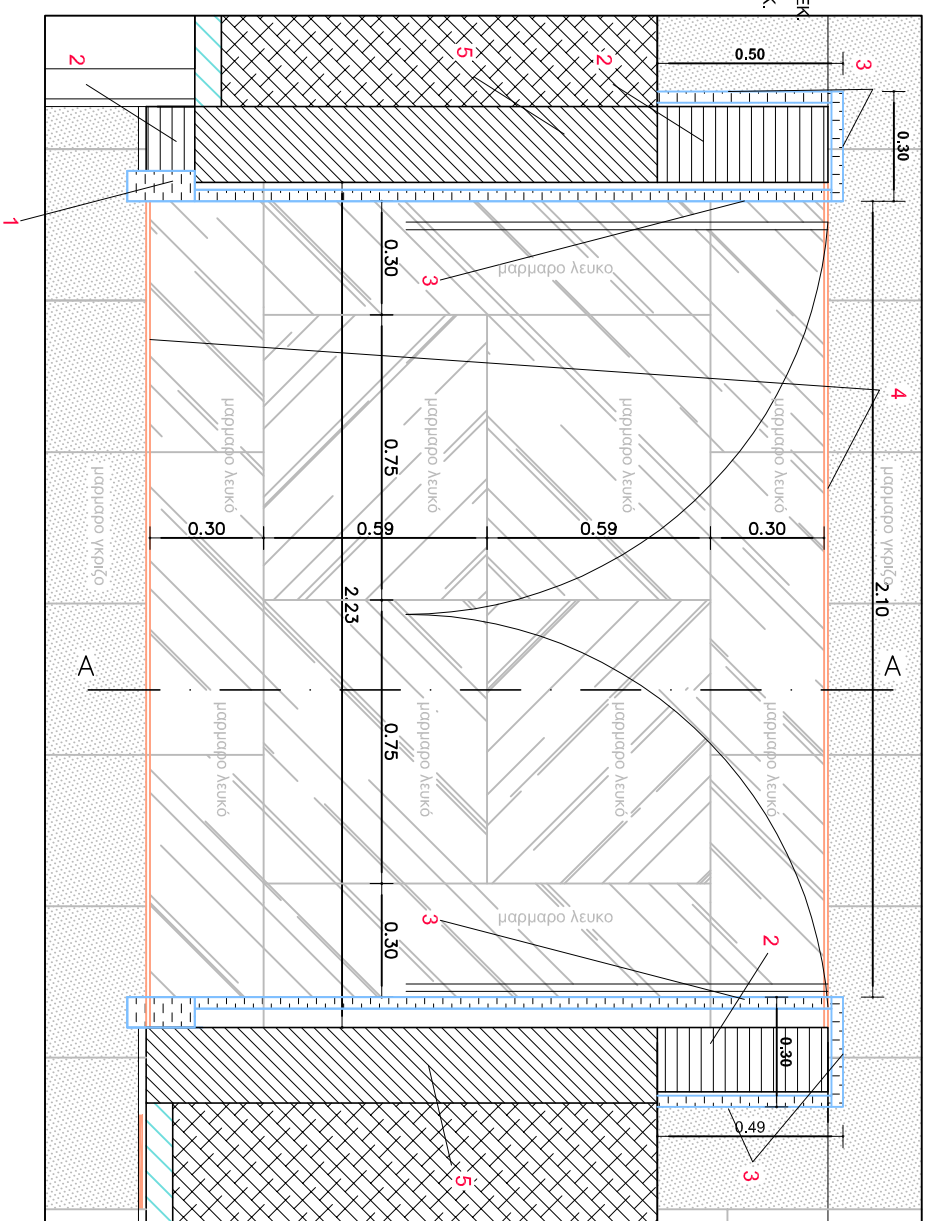

ΥΠΟΥΡΓΕΙΟ ΠΟΛΙΤΙΣΜΟΥ  
Διεύθυνση Μελετών Μουσείων  
ΕΡΓΟ: ΕΡΓΑΣΙΕΣ ΕΚΣΥΓΧΡΟΝΙΣΜΟΥ  
ΚΑΙ ΕΡΓΑΣΙΕΣ ΠΡΟΣΘΗΚΗΣ  
ΣΤΟ ΕΘΝΙΚΟ ΑΡΧΑΙΟΛΟΓΙΚΟ ΜΟΥΣΕΙΟ

ΘΕΣΗ: ΑΘΗΝΑ

ΕΠΙΒΕΒΛΩΣΤΑ ΥΠΕΡΕΣΑ:  
ΔΙΕΥΘ. ΜΕΛΕΤΩΝ ΜΟΥΣΕΙΩΝ

ΕΡΕΥΝΗΤΙΚΟ ΠΡΟΓΡΑΜΜΑ ΙΟΝΙΟΥ  
ΠΑΝΕΠΙΣΤΗΜΙΟΥ  
"Μουσολογική Προσγωγή  
του Εθνικού Αρχαιολογικού Μουσείου"

ΕΠΙΣΤΗΜΟΝΙΚΟΣ ΥΠΕΥΘΥΝΟΣ:  
ΑΝΔ. ΚΑΒΙΡΓΗ, ΜΟΥΣΕΙΟΛΟΓΟΣ/ΑΝΤΙΣΤΑΣΙΑ ΣΑΛΗ

ΜΕΛΕΤΗ:  
ΑΡΧΙΤΕΚΤΟΝΙΚΗ

## ΕΠΕΜΒΑΣΗ 3

ΤΙΤΟΣ ΣΧΕΔΙΩΤ  
ΔΙΑΜΟΡΦΩΣΗ ΕΙΣΟΔΟΥ  
ΣΤΟ ΠΟΛΥΤΗΡΙΟ ΤΑΠΑ  
ΛΕΠΤΟΜΕΡΕΙΑ ΕΙΣΟΔΟΥ ΣΤΟ  
ΠΟΛΥΤΗΡΙΟ  
ΟΡΙΖΟΝΤΙΑ ΤΟΜΗ

ΚΑΛΩΣ 1/10  
ΧΡΟΝΟΣ ΜΕΛΕΤΗΣ: ΣΕΠΤΕΜΒΡΙΟΣ 2022

ΜΕ: ΣΧΕΔΙΩΤ

3.8α

Ο ΜΕΛΕΤΗΤΗΣ:  
ΖΑΧΗ ΑΝΔΕΛΙΑΚΑ

ΣΥΜΒΟΥΧΟΣ ΜΕΛΕΤΗΣ:  
ΠΕΤΣΑ ΚΑΤΕΡΝΑ

ΕΡΓΟΣ:

- 6 ΕΠΙΧΡΩΣΗ ΣΙΜΕΝΤΟΜΑΡΜΑΡΙΔΙ ΧΡΗΜΑΤΙΣΜΕΝΟ  
7 ΜΕΤΑ ΝΙΕΤΟΤΑΤΕ  
8 ΠΡΟΣΘΗ ΤΟΙΧΕΙΟΤ  
9 ΟΡΓΑΝΩΜΑΡΧΙΣΗ ΜΕ ΓΚΡΙΖΟ ΜΑΡΜΑΡΟ ΚΟΚΚΙΝΑΡΑ 3 ΕΚ  
10 ΨΕΥΔΟΠΟΡΤΗ ΑΠΟ ΓΥΨΟΜΑΝΙΣΕ ΤΙΤΟΤ ΚΑΜΟΤ®
- 1 ΠΡΕΚΙ ΑΠΟ ΜΑΡΜΑΡΟ ΓΡΙΖΟ ΚΟΚΚΙΝΑΡΑ 8/18 ΕΚ  
2 ΔΟΚΟΣ 80/120 ΑΠΟ ΟΠΛ. ΣΥΤΡΟΔΕΜΑ  
3 ΓΚΡΙΖΟ ΜΑΡΜΑΡΟ ΚΟΚΚΙΝΑΡΑ 3 ΕΚ  
4 ΑΝΑΡΤΗΤΗ ΜΑΡΜΑΡΙΝ ΑΠΟ ΤΟ ΣΙΔΗΡΟ ΠΛΕΓΜΑ  
5 ΣΙΔΗΡΟΤΜΑ 20/20/3 ΧΑ. ΑΝΑ 30 ΕΚ. ΓΙΑ ΔΙΑΜΟΡΦΩΣΗ ΠΛΕΓΜΑΤΟΣ

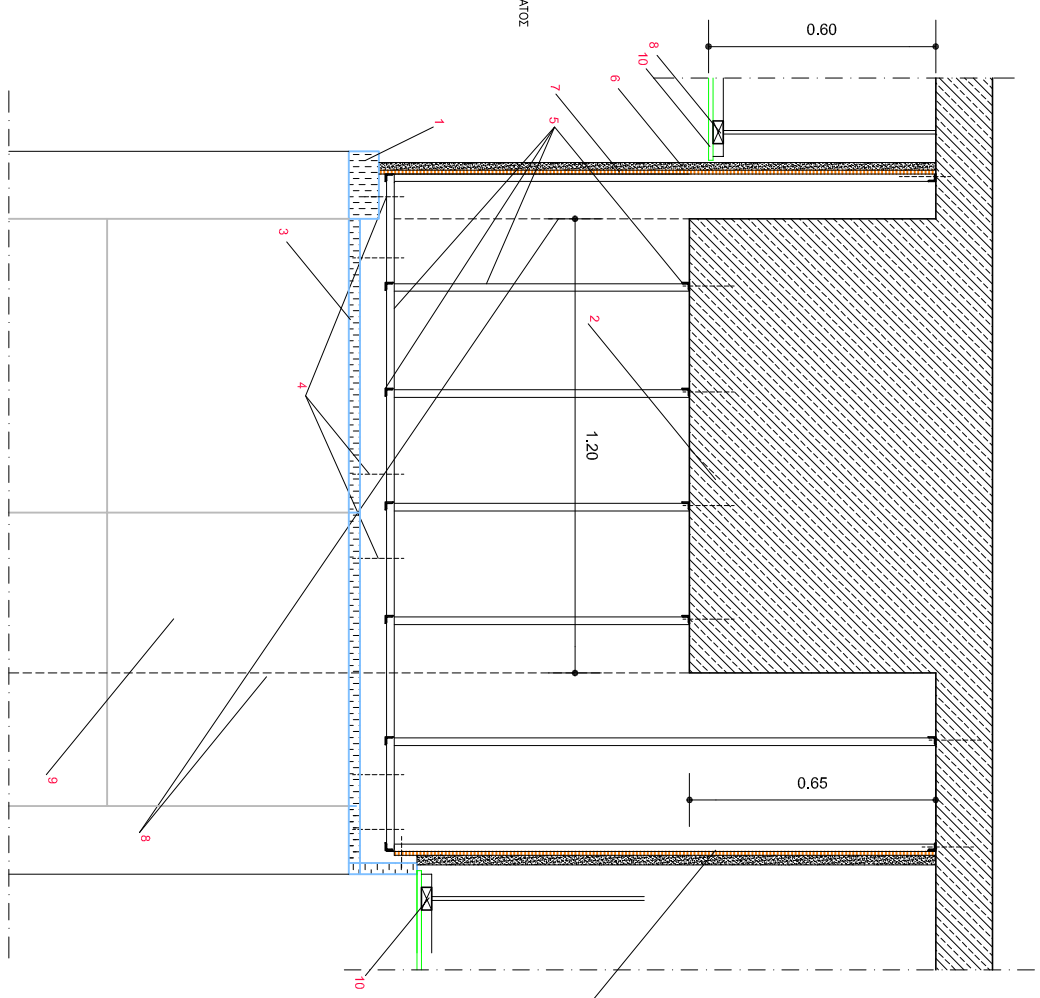

ΥΠΟΥΡΓΕΙΟ ΠΟΛΙΤΙΣΜΟΥ  
Διεύθυνση Μελετών Μουσείων  
ΕΡΓΟ: ΕΡΓΑΣΙΕΣ ΕΚΣΥΓΧΡΟΝΙΣΜΟΥ  
ΚΑΙ ΕΡΓΑΣΙΕΣ ΠΡΟΣΘΗΚΗΣ  
ΣΤΟ ΕΘΝΙΚΟ ΑΡΧΑΙΟΛΟΓΙΚΟ ΜΟΥΣΕΙΟ

ΘΕΣΗ: ΑΘΗΝΑ

ΕΠΙΒΕΒΛΩΣΤΑ ΥΠΕΡΕΣΑ:  
ΔΙΕΥΘ. ΜΕΛΕΤΩΝ ΜΟΥΣΕΙΩΝ

ΕΡΕΥΝΗΤΙΚΟ ΠΡΟΓΡΑΜΜΑ ΙΟΝΙΟΥ  
ΠΑΝΕΠΙΣΤΗΜΙΟΥ  
"Μουσολογική Προσγωγή  
του Εθνικού Αρχαιολογικού Μουσείου"

ΕΠΙΣΤΗΜΟΝΙΚΟΣ ΥΠΕΥΘΥΝΟΣ:  
ΑΝΔ. ΚΑΒΙΡΓΗ, ΜΟΥΣΕΙΟΛΟΓΟΣ/ΑΝΤΙΣΤΑΣΙΑ ΣΑΛΗ

ΜΕΛΕΤΗ:  
ΑΡΧΙΤΕΚΤΟΝΙΚΗ

## ΕΠΕΜΒΑΣΗ 3

ΤΙΤΟΣ ΣΧΕΔΙΩΤ  
ΔΙΑΜΟΡΦΩΣΗ ΕΙΣΟΔΟΥ  
ΣΤΟ ΠΟΛΥΤΗΡΙΟ ΤΑΠΑ  
ΔΙΑΜΟΡΦΩΣΗ ΠΡΕΚΙΟΥ  
Θ. 12  
ΚΑΤΑΚΟΡΥΦΗ ΤΟΜΗ

ΚΑΛΩΣ 1/10  
ΧΡΟΝΟΣ ΜΕΛΕΤΗΣ: ΣΕΠΤΕΜΒΡΙΟΣ 2022

ΜΕ: ΣΧΕΔΙΩΤ

3.9

Ο ΜΕΛΕΤΗΤΗΣ:  
ΖΑΧΗ ΑΝΔΕΛΙΑΚΑ

ΣΥΜΒΟΥΧΟΣ ΜΕΛΕΤΗΣ:  
ΠΕΤΣΑ ΚΑΤΕΡΝΑ

ΕΡΓΟΣ:

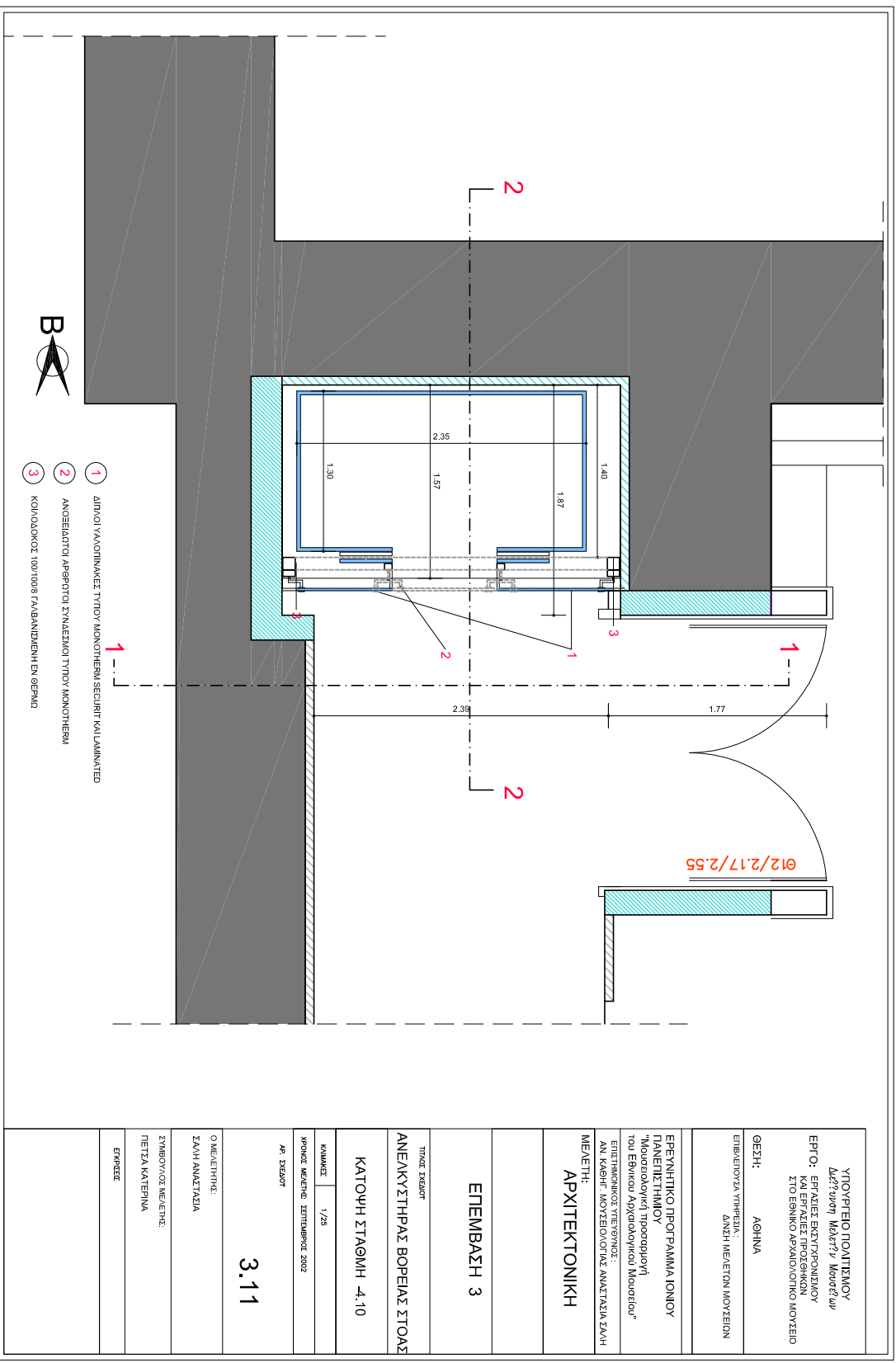
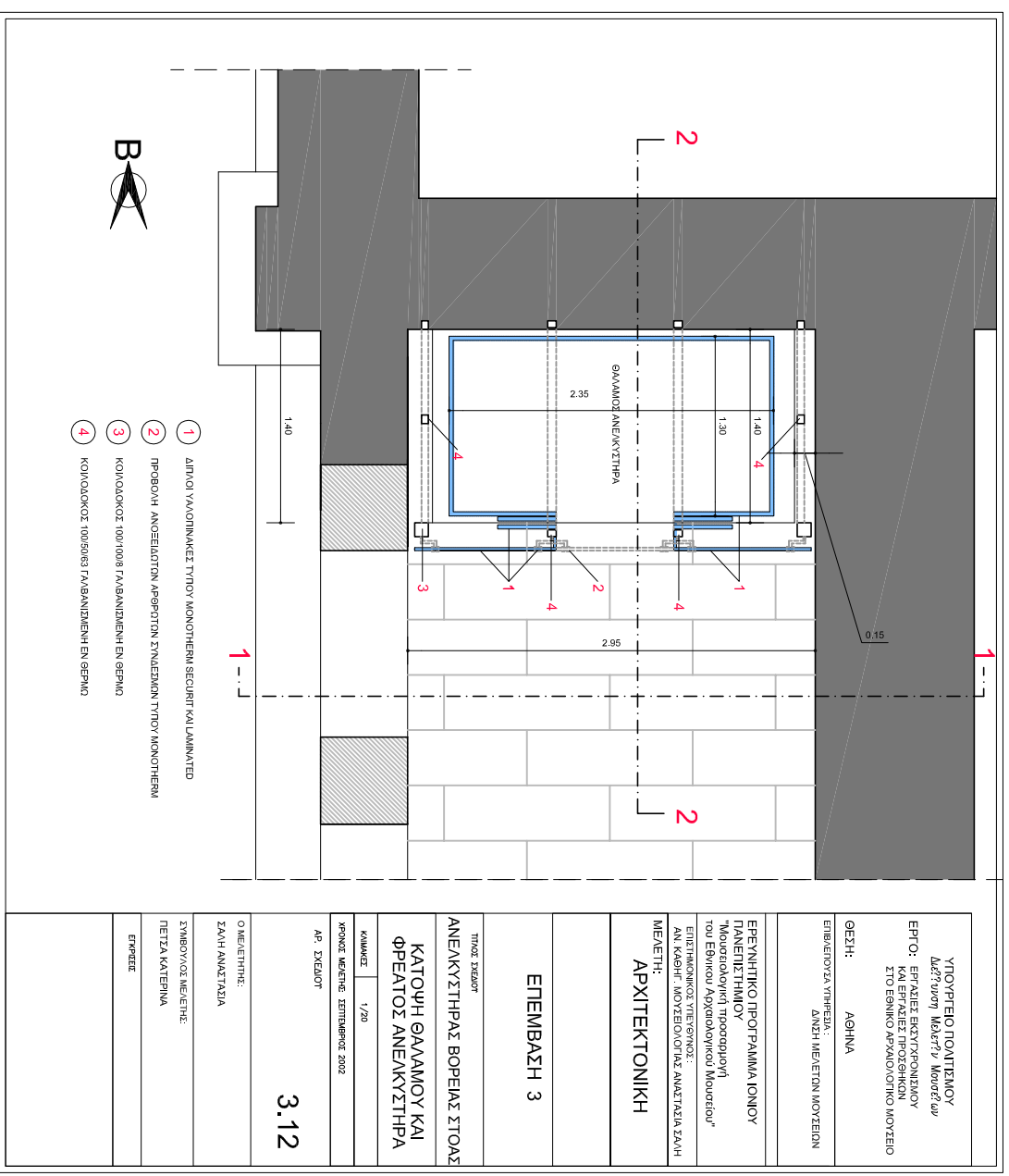
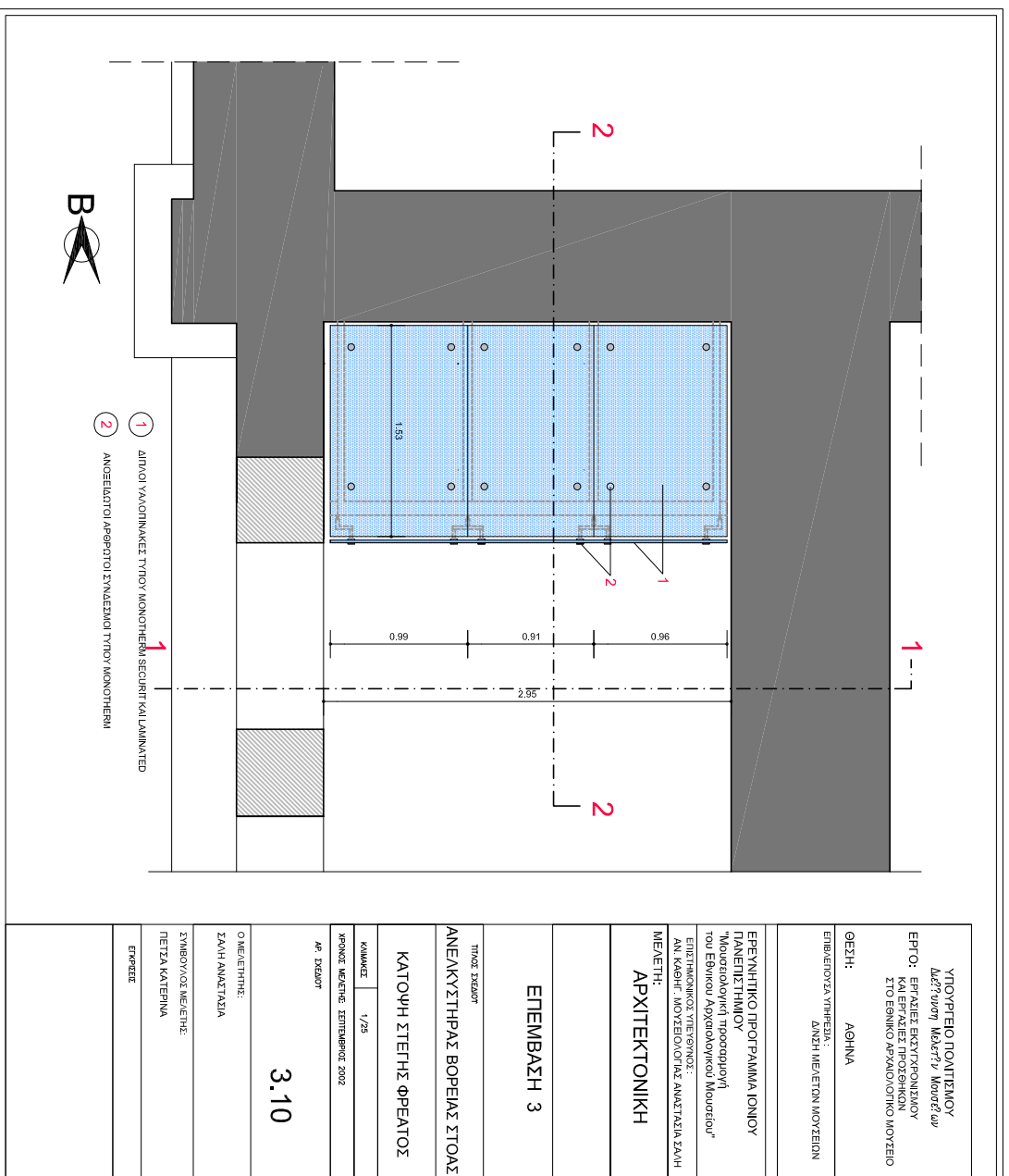

# ΥΠΟΜΗΜΑ

- 1 ΔΙΠΛΟΥΣΚΟΠΗΚΕΣ ΤΥΠΟΥ ΜΟΝΟΘΕΡΜΗ SECURITY ΚΑΙ ΛΑΜΙΝΑΤΕΔ ΤΥΠΟΥ ΜΟΝΟΘΕΡΜΗ
- 2 ΠΡΟΒΟΛΗ ΑΝΟΣΕΛΑΤΟΝ ΑΡΧΙΤΕΚΤΟΝΙΚΟ ΣΥΝΕΛΜΑΝ ΤΥΠΟΥ ΜΟΝΟΘΕΡΜΗ
- 3 ΣΥΝΟΜΕΝΕΣ ΟΥΡΕΣ ΦΡΕΑΤΟΣ ΑΠΟ ΔΙΠΛΟ ΥΑΛΙΝΗΝΑΚΑ ΤΥΠΟΥ ΜΟΝΟΘΕΡΜΗ
- 4 ΜΕΤΑΦΟΡΗ ΑΠΟ ΤΥΦΟΣΑΝΙΔΕΣ
- 5 ΛΑΜΑ ΑΠΟ ΑΝΟΣ. ΧΑΛΥΒΑ 120/5
- 6 ΦΕΡΟΝ ΟΡΓΑΝΙΣΜΟΣ ΑΝΕΚΥΣΤΗΡΑ

## ΥΠΟΥΡΓΕΙΟ ΠΟΛΙΤΙΣΜΟΥ

Δεξιόστροφη Μελέτη Μουσείου

**ΕΡΓΟ:** ΕΡΓΑΣΙΕΣ ΕΚΣΥΓΧΡΟΝΙΣΜΟΥ ΚΑΙ ΕΡΓΑΣΙΕΣ ΠΡΟΣΘΗΚΩΝ ΣΤΟ ΕΘΝΙΚΟ ΑΡΧΑΙΟΛΟΓΙΚΟ ΜΟΥΣΕΙΟ

**ΘΕΣΗ:** ΑΘΗΝΑ

**ΕΠΙΒΛΕΠΟΥΣΑ ΥΠΗΡΕΣΙΑ:** ΔΑΝΗΣ ΜΕΛΕΤΩΝ ΜΟΥΣΕΙΩΝ

**ΕΡΕΥΝΗΤΙΚΟ ΠΡΟΓΡΑΜΜΑ ΙΟΝΙΟΥ ΠΑΝΕΠΙΣΤΗΜΙΟΥ**  
"Μουσειολογική Προσδιορήση του Εθνικού Αρχαιολογικού Μουσείου"  
ΕΠΙΣΤΗΜΟΝΙΚΟΣ ΥΠΕΥΘΥΝΟΣ : ΑΝ. ΚΑΘΗΓ. ΜΟΥΣΕΙΟΛΟΓΙΑΣ ΑΝΑΣΤΑΣΙΑ ΣΑΜΗ

**ΜΕΛΕΤΗ:**  
**ΑΡΧΙΤΕΚΤΟΝΙΚΗ**

## ΕΠΕΜΒΑΣΗ 3

ΤΙΤΛΟΣ ΣΧΕΔΙΟΥ  
**ΕΠΕΜΒΑΣΕΙΣ ΣΤΗ ΒΟΡΕΙΑ ΣΤΟΑ ΑΝΕΚΥΣΤΗΡΑΣ ΒΟΡΕΙΑΣ ΣΤΟΑΣ**

**ΤΟΜΗ 2-2**

ΚΑΙΜΑΚΕΙ

1/20

ΧΡΟΝΟΣ ΜΕΛΕΤΗΣ: ΣΕΠΤΕΜΒΡΙΟΣ 2002

ΑΡ ΣΧΕΔΙΟΥ

**3.13**

**Ο ΜΕΛΕΤΗΤΗΣ:**  
**ΣΑΛΗ ΑΝΑΣΤΑΣΙΑ**

**ΣΥΜΒΟΥΛΟΣ ΜΕΛΕΤΗΣ:**  
**ΠΙΕΤΖΑ ΚΑΤΕΡΙΝΑ**

ΕΤΚΡΕΙΣ

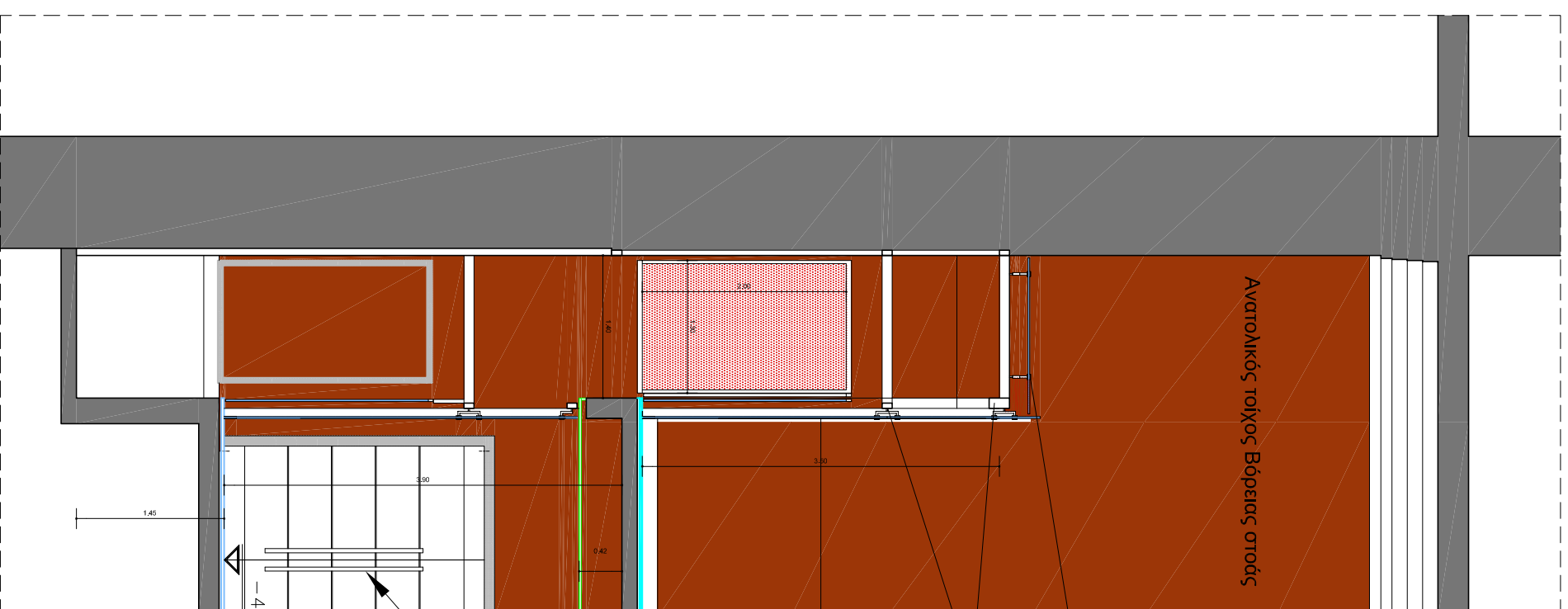

ΤΟΜΗ 2-2

Είσοδος προς  
πωλητήριο ΤΑΠΑ

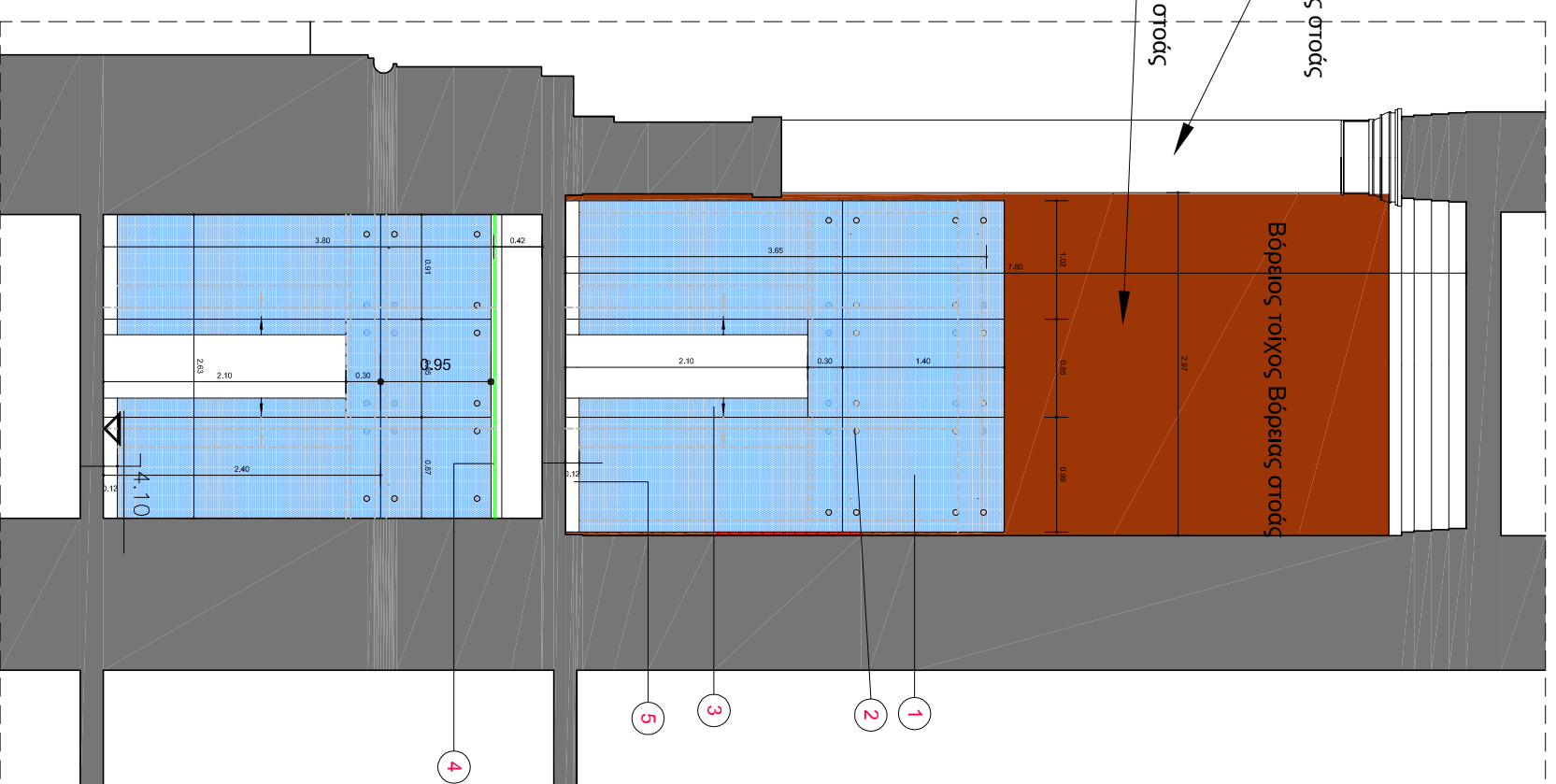

ΤΟΜΗ 1-1

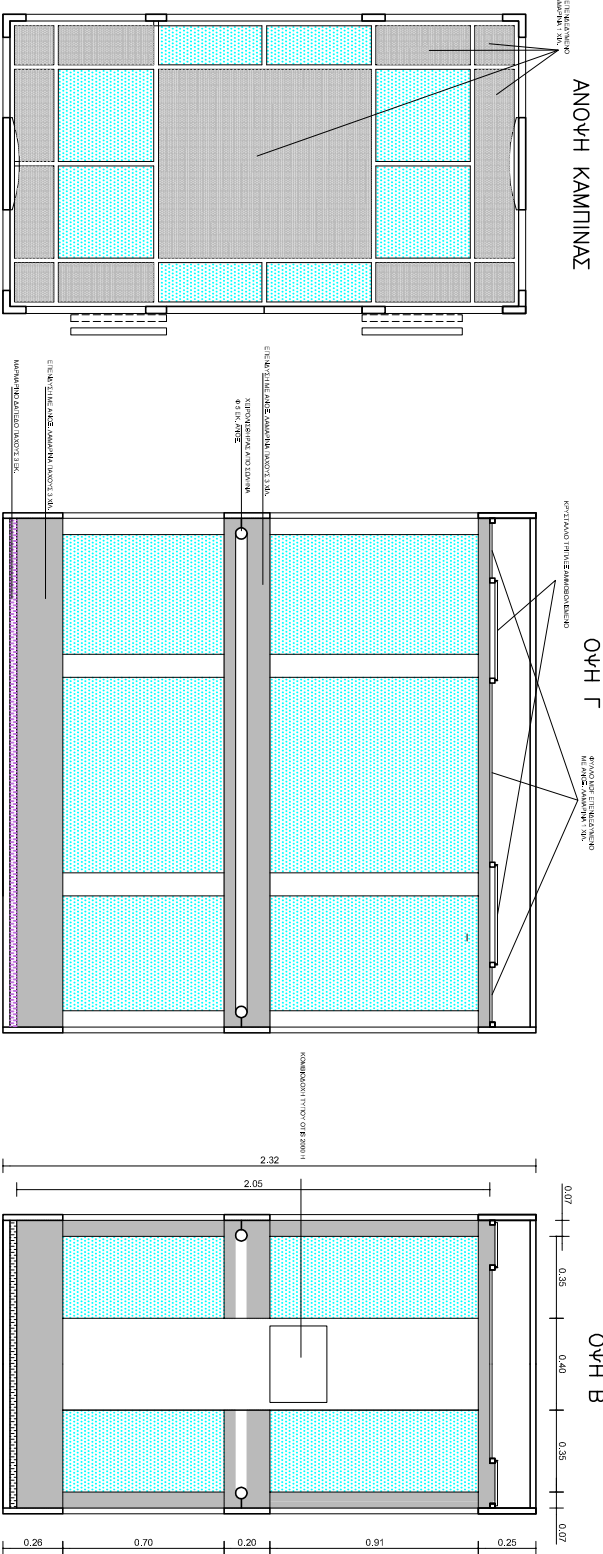
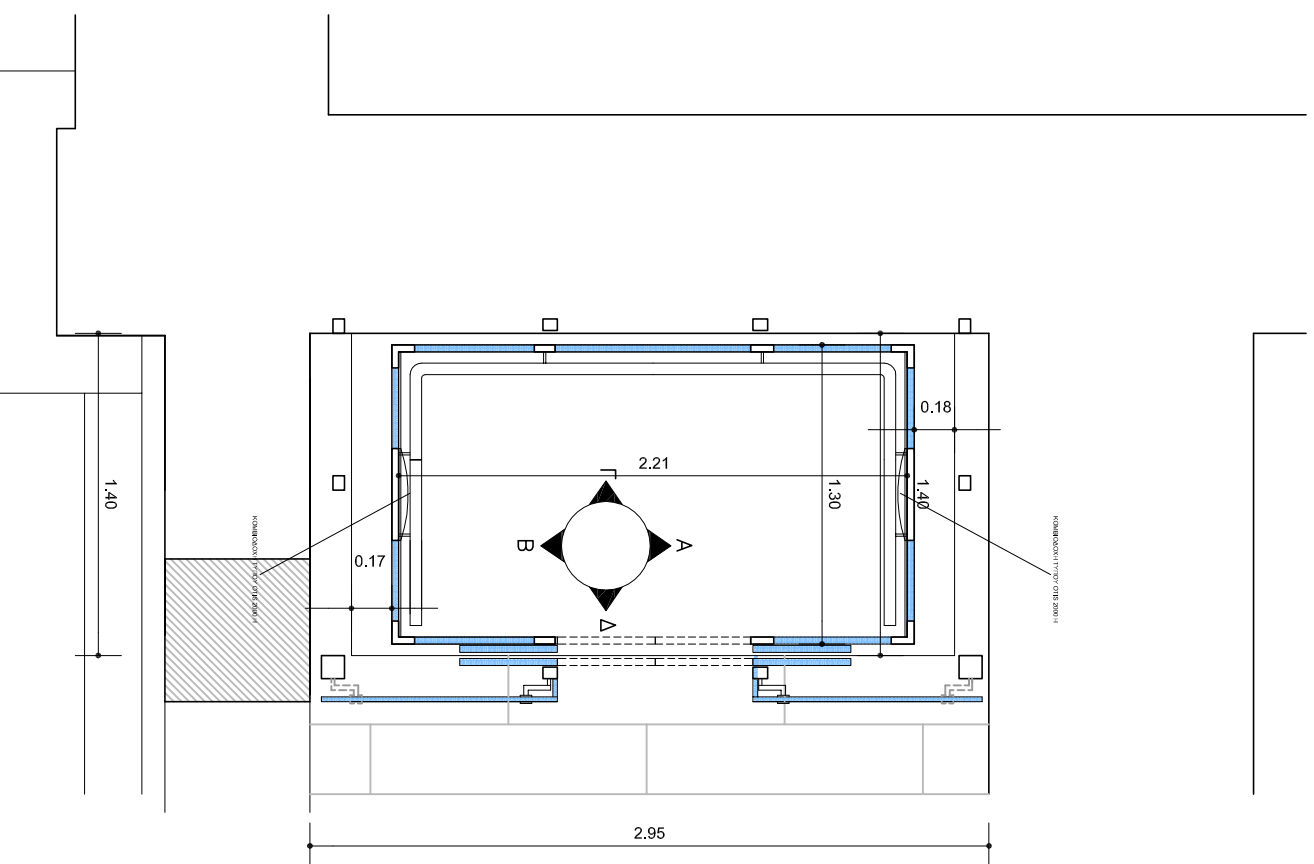
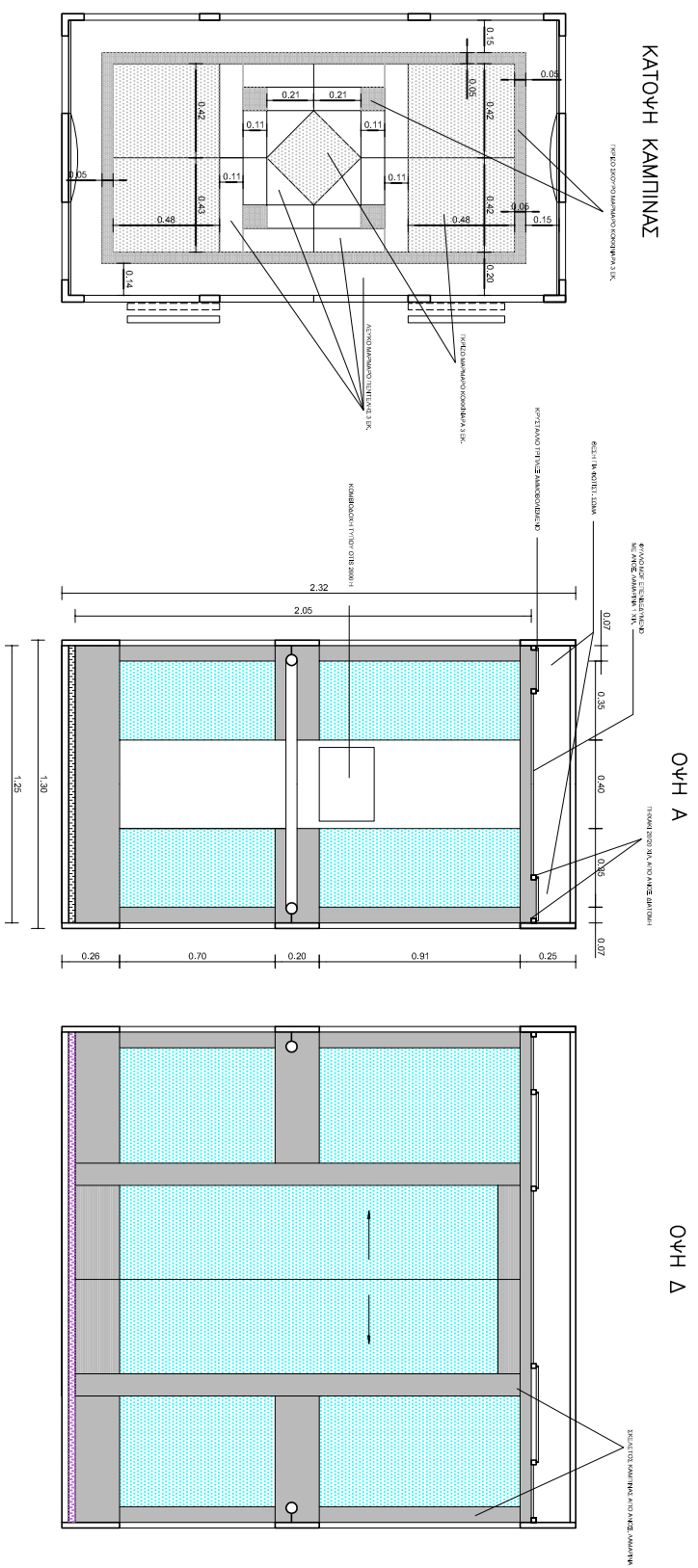

ΚΑΤΩΦΛΙΟ ΦΡΕΑΤΟΣ ΚΑΙ ΚΑΜΠΤΙΝΑΣ

<p>ΥΠΟΥΡΓΕΙΟ ΠΟΛΙΤΙΣΜΟΥ Διεύθυνση Μελετών Μουσείων</p> <p>ΕΡΓΟ: ΕΡΓΑΣΙΕΣ ΕΚΣΥΓΧΡΟΝΙΣΜΟΥ ΚΑΙ ΕΡΓΑΣΙΕΣ ΠΡΟΣΘΗΚΩΝ ΣΤΟ ΕΘΝΙΚΟ ΑΡΧΑΙΟΛΟΓΙΚΟ ΜΟΥΣΕΙΟ</p> <p>ΘΕΣΗ: ΑΘΗΝΑ</p> <p>ΕΠΙΒΛΕΠΟΥΣΑ ΥΠΗΡΕΣΙΑ : ΔΙΝΣΗ ΜΕΛΕΤΩΝ ΜΟΥΣΕΙΩΝ</p> <p>ΕΡΕΥΝΗΤΙΚΟ ΠΡΟΓΡΑΜΜΑ ΙΟΝΙΟΥ ΠΑΝΕΠΙΣΤΗΜΙΟΥ "Μουσολογική Προσγωγή του Εθνικού Αρχαιολογικού Μουσείου" ΕΠΙΣΤΗΜΟΝΙΚΟΣ ΥΠΕΥΘΥΝΟΣ : ΑΝ. ΚΑΘΗΓ. ΜΟΥΣΕΙΟΛΟΓΙΑΣ ΑΝΑΣΤΑΣΙΑ ΣΑΛΗ</p> <p>ΜΕΛΕΤΗ: ΑΡΧΙΤΕΚΤΟΝΙΚΗ</p>	
<p><b>ΕΠΕΜΒΑΣΗ 3</b></p>	
<p>ΤΙΤΛΟΣ ΣΧΕΔΙΟΥ ΑΝΕΚΚΥΣΤΗΡΑΣ ΒΟΡΕΙΑΣ ΣΤΟΑΣ ΑΝΑΠΤΥΓΜΑΤΑ ΟΥΡΩΝ , ΚΑΤΩΦΛΗ ΚΑΙ ΑΝΟΨΗ ΚΑΜΠΤΙΝΑΣ</p>	
ΚΑΜΑΚΕΣ	1/25
ΧΡΟΝΟΣ ΜΕΛΕΤΗΣ	ΣΕΠΤΕΜΒΡΙΟΣ 2002
ΚΑΜΑΚΕΣ	
<p><b>3.12α</b></p>	
<p>Ο ΜΕΛΕΤΗΤΗΣ: ΣΑΛΗ ΑΝΑΣΤΑΣΙΑ</p> <p>ΣΥΜΒΟΥΛΟΣ ΜΕΛΕΤΗΣ: ΠΕΤΣΑ ΚΑΤΕΡΙΝΑ</p> <p>ΕΓΚΡΙΤΕΙ:</p>	

ΥΠΟΥΡΓΕΙΟ ΠΟΛΙΤΙΣΜΟΥ  
ΔΙΕΥΘΥΝΣΗ ΜΕΛΕΤΩΝ ΜΟΥΣΕΙΩΝ

ΕΡΓΟ:  
ΕΡΓΑΣΙΕΣ ΕΠΙΣΚΕΥΗΣ ΚΑΙ  
ΕΡΓΑΣΙΕΣ ΠΡΟΣΘΗΚΩΝ  
ΣΤΟ ΕΘΝΙΚΟ ΑΡΧΑΙΟΛΟΓΙΚΟ ΜΟΥΣΕΙΟ ΑΘΗΝΩΝ

ΘΕΣΗ:  
ΑΘΗΝΑ

ΕΠΙΒΛΕΠΟΥΣΑ ΥΠΗΡΕΣΙΑ :  
ΔΙΕΥΘΥΝΣΗ ΜΕΛΕΤΩΝ ΜΟΥΣΕΙΩΝ

ΜΕΛΕΤΗΤΗΣ:  
ΕΡΕΥΝΗΤΙΚΟ ΠΡΟΓΡΑΜΜΑ  
ΙΟΝΙΟΥ ΠΑΝΕΠΙΣΤΗΜΙΟΥ:  
"ΜΟΥΣΕΙΟΛΟΓΙΚΗ ΠΡΟΣΑΡΜΟΓΗ  
ΤΟΥ ΕΘΝΙΚΟΥ ΑΡΧΑΙΟΛΟΓΙΚΟΥ ΜΟΥΣΕΙΟΥ"

ΕΠΙΣΤΗΜΟΝΙΚΟΣ ΥΠΕΥΘΥΝΟΣ :  
ΑΝΑΣΤΑΣΙΑ ΣΑΛΗ, αν. Καθηγ. Μουσειολογίας

ΜΕΛΕΤΗ:  
ΑΡΧΙΤΕΚΤΟΝΙΚΗ

ΣΥΜΒΟΥΛΟΣ ΜΕΛΕΤΗΣ:  
ΠΕΤΣΑ-ΚΟΜΙΝΙΑΤΗ ΚΑΤΕΡΙΝΑ

ΘΕΜΑ:  
ΜΟΥΣΕΙΟΛΟΓΙΚΟΣ ΕΚΣΥΓΧΡΟΝΙΣΜΟΣ

ΤΙΤΛΟΣ ΣΧΕΔΙΟΥ :  
**ΚΑΦΕΝΕΙΟ  
ΚΑΤΟΨΗ**

ΚΛΙΜΑΚΑ  
1:50

ΑΡΙΘΜΟΣ ΣΧΕΔΙΟΥ

ΧΡΟΝΟΣ ΜΕΛΕΤΗΣ:  
ΣΕΠΤΕΜΒΡΙΟΣ 2002

ΜΕΛΕΤΗΤΕΣ:  
ΣΑΛΗ ΑΝΑΣΤΑΣΙΑ

ΕΓΚΡΙΣΕΙΣ:

Ο ΣΥΝΤΑΞΑΣ ΕΘΕΩΡΗΘΗ ΕΝΕΚΡΙΘΗ

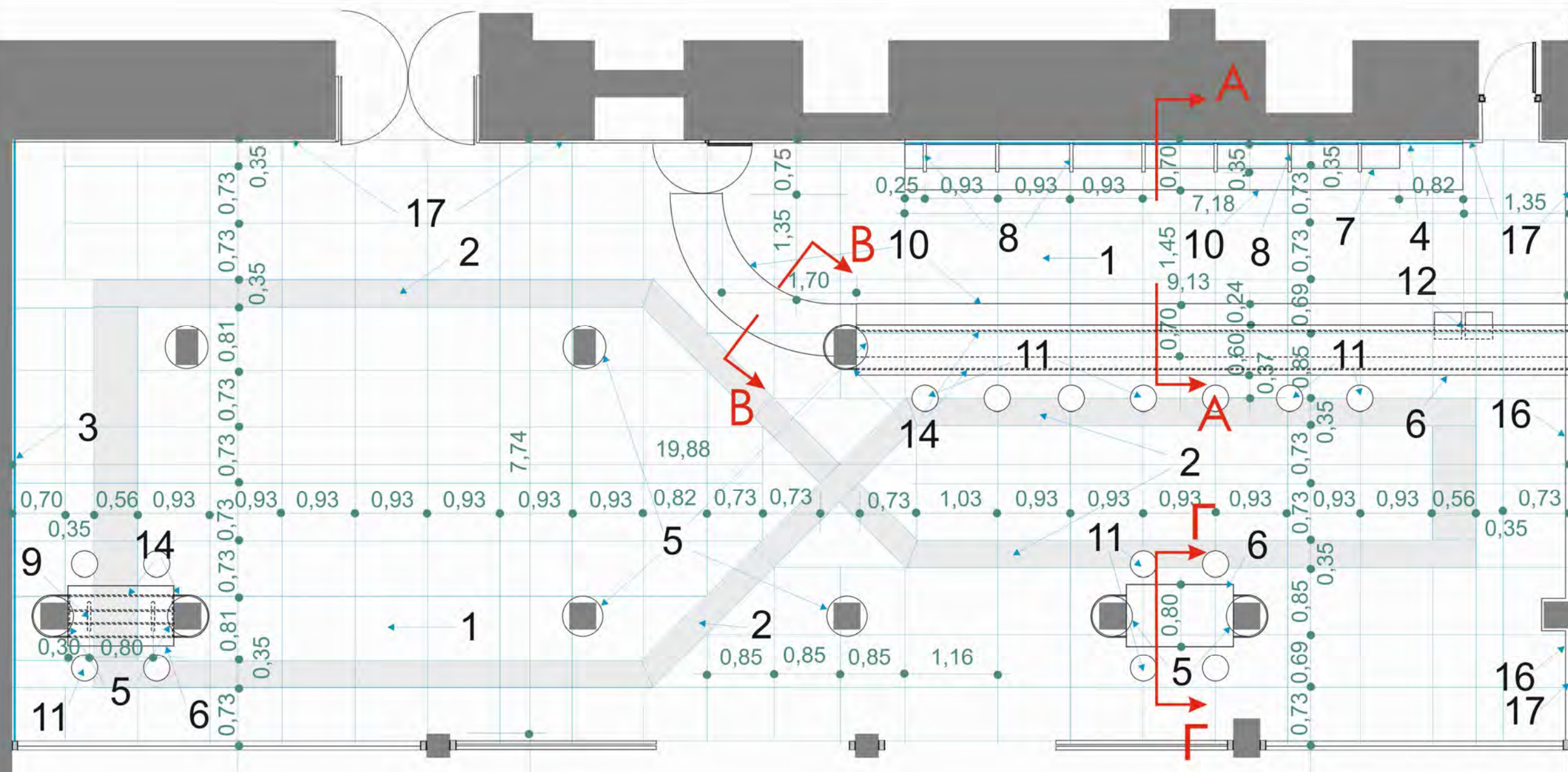

1. ΕΠΙΣΤΡΩΣΗ ΔΑΠΕΔΟΥ ΜΕ ΠΛΑΚΕΣ ΛΕΥΚΟΥ ΜΑΡΜΑΡΟΥ παχους 3 εκ
2. ΕΠΙΣΤΡΩΣΗ ΔΑΠΕΔΟΥ ΜΕ ΠΛΑΚΕΣ ΜΑΡΜΑΡΟΥ ΓΚΡΙΖΟΥ παχους 3 εκ
3. ΕΠΕΝΔΥΣΗ ΤΟΙΧΟΥ ΜΕ ΠΛΑΚΕΣ ΜΑΡΜΑΡΟΥ ΛΕΥΚΟΥ παχους 2 εκ
4. ΕΠΕΝΔΥΣΗ ΤΟΙΧΟΥ ΜΕ ΠΛΑΚΕΣ ΜΑΡΜΑΡΟΥ ΓΚΡΙΖΟΥ παχους 2 εκ
5. ΕΠΕΝΔΥΣΗ ΥΠΟΣΤΥΛΩΜΑΤΩΝ ΜΕ ΑΝΟΞΕΙΔΩΤΗ ΛΑΜΑΡΙΝΑ παχους 2 χιλστ
6. ΠΑΓΚΟΣ ΒΑΡ ΑΠΟ ΜΑΡΜΑΡΟ ΓΚΡΙΖΟ παχους 5 εκ
7. ΡΑΦΙΑ ΑΠΟ ΚΡΥΣΤΑΛΛΟ παχους 10 χιλστ
8. ΣΤΗΡΙΓΜΑ ΡΑΦΙΩΝ ΑΠΟ ΣΙΔΗΡΟΔΩΛΗΝΑ Φ 1 1/2" ΑΝΟΞΕΙΔΩΤΟ
9. ΣΤΗΡΙΓΜΑ ΠΑΓΚΟΥ ΒΑΡ ΑΠΟ ΣΙΔΗΡΟΔΩΛΗΝΑ Φ 2 1/2" ΑΝΟΞΕΙΔΩΤΟ

10. ΞΥΛΙΝΑ ΕΡΜΑΡΙΑ
11. ΣΤΑΘΕΡΑ ΣΚΑΜΠΩ ΒΑΡ
12. ΝΕΡΟΧΥΤΗΣ ΚΕΡΑΜΙΚΟΣ 2 γουρντων
14. ΛΑΜΑ ΣΤΗΡΙΞΗΣ- ΑΓΚΥΡΩΣΗΣ ΜΑΡΜΑΡΙΝΟΥ ΠΑΓΚΟΥ διατομης 60.3 χιλστ.ΑΝΟΞΕΙΔΩΤΗ
16. ΠΕΡΙΘΩΡΙΟ ΑΠΟ ΛΕΥΚΟ ΜΑΡΜΑΡΟ υψους 10 εκ.
17. ΧΡΩΜΑΤΙΣΜΟΣ ΤΟΙΧΟΥ ΜΕ ΧΡΩΜΑ RELIEF

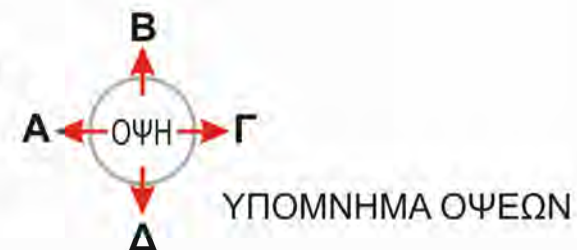

## ΕΝΟΤΗΤΑ Δ, ΠΡΟΣΘΕΤΕΣ ΕΥΚΟΛΙΕΣ

Για την ολοκλήρωση και σωστή λειτουργική σύνδεση των προεκτεθεισών επεμβάσεων (α, β, γ, δ, ε, στ, ζ, η) σχεδιάζεται εξ αρχής η) ο σύγχρονος και εργονομικός εξοπλισμός του καινούργιου κυλικείου και διαμορφώνονται νέοι θ) ευπρεπισμένοι χώροι υγιεινής ενώ για την εν γένει λειτουργική διασύνδεση όλων των χώρων μεταξύ τους προβλέφθηκαν και πρόσθετη σειρά επεμβάσεων και νέων βοηθητικών χώρων όπως: ια) χώρος servers (κέντρο ελέγχου επικοινωνιών και εγκαταστάσεων), ιβ) αποδυτήρια και χώροι ευκολιών προσωπικού, καθώς και ιγ) εγκαταστάσεις ενδοεπικοινωνίας των χώρων και εσωτερικής κυκλοφορίας (ανελκυστήρες, βοηθητικές κλίμακες, διάδρομοι, κ.α.).

Ειδικότερα,

### Επέμβαση 4: ΚΥΛΙΚΕΙΟ-ΚΛΙΜΑΚΑ ΠΡΟΣ ΤΟ ΥΠΟΓΕΙΟ

Προκειμένου να διευρυνθεί ο χώρος κυκλοφορίας στο υπόγειο στο σημείο όπου απαντούν πολλές λειτουργίες, (πωλητήριο – αναψυκτήριο – WC – κλίμακες, κ.λπ.), οι οποίες προκαλούν συνωστισμό, διευρύνεται ο διάδρομος προσπέλασης προς το αίθριο εις βάρος του χώρου του αναψυκτηρίου έτσι ώστε να εξασφαλιστεί πλάτος 3,40μ. Το πλάτος του χώρου αυτού είναι ίσο προς το εύρος του περιπάτου του αιθρίου, προς το οποίο ανοίγεται και η θαυμάσια θέα του χώρου αυτού, με τη δημιουργούμενο εκεί νέο υαλοστάσιο. Καταργούνται τα υπάρχοντα σήμερα σκαλοπάτια και ράμπες, που προκαλούν δυσκολία στην κίνηση και περιπλέκουν τον χώρο. (Χαμηλώνει, δηλαδή, το δάπεδο κατά 55cm και προστίθενται 3 ακόμα ύψη στην υπάρχουσα κεντρική

σκάλα). Η έξοδος στο αίθριο γίνεται με συρόμενη δίφυλλη επάλληλη τζαμόπορτα μέχρι το ύψος της δοκού, έτσι ώστε να εξασφαλίζεται άνετη θέαση της ελκυστικής άποψης του αιθρίου και από το διάδρομο.

### ΤΕΧΝΙΚΗ ΠΕΡΙΓΡΑΦΗ

Στον χώρο του κυλικείου εκτελούνται οι εξής εργασίες:

- Αποξηλώνεται το υπάρχον δάπεδο και τοποθετείται νέο από πλάκες μαρμάρου ιδίου με αυτό του αιθρίου ώστε οπτικά να ενοποιείται ο χώρος κυλικείου-αυλής. Επενδύονται τα ελεύθερα υποστυλώματα του χώρου με λαμαρίνα ώστε να γίνουν κυκλικά, ομοιόμορφα.
- Τοποθετείται μεγάλος πάγκος κατά μήκος του Δυτικού τοίχου του αναψυκτηρίου. Τα υλικά που θα χρησιμοποιηθούν είναι, μάρμαρο γκρίζο (για την επιφάνεια του πάγκου), κρύσταλλο αμμοβολισμένο και μεταλλικά στοιχεία από ανοξείδωτο χάλυβα και ξύλο δρυός στο φυσικό ξανθό χρώμα. Όλα τα κινητά έπιπλα αντικαθίστανται με νέα. Επίσης ανανεώνεται ο χρωματισμός των τοίχων. Τα υλικά, οι χρωματισμοί καθώς και ο τύπος των επίπλων θα καθοριστούν από την μελέτη εφαρμογής, και θα επιλεγούν τέτοια που να δίνουν ελαφρότητα και φωτεινότητα στον χώρο. Αντικαθίσταται τέλος και η υπάρχουσα ψευδοροφή ε νέα από γυψοσανίδα.



## Επέμβαση 5: ΑΝΑΔΙΑΜΟΡΦΩΣΗ ΧΩΡΩΝ ΥΓΙΕΙΝΗΣ – ΧΩΡΟΣ ΚΕΝΤΡΟΥ ΕΛΕΓΧΟΥ

### ΤΕΧΝΙΚΗ ΠΕΡΙΓΡΑΦΗ

- 5α. Όσον αφορά στους **χώρους υγιεινής**, θα εκτελεστούν οι εξής εργασίες:
- Επεκτείνεται ο χώρος των WC και καταλαμβάνει μέρος του χώρου 14<sub>α</sub>. Για να ενοποιηθούν οι χώροι 14 και 14<sub>α</sub> φράζεται με τοίχο η στοά που οδηγεί στο αίθριο 2 και καθαιρείται ο ανατολικό τοίχος του χώρου 14.
  - Αντικαθίστανται τα κινητά χωρίσματα και ο εξοπλισμός του χώρου 14.
  - Αντικαθίστανται τα δάπεδα των νέων χώρων WC με μαρμάρια ίδια με του τμήματος 14.
  - Κλείνεται με τοίχο η έξοδος της στοάς προς το αίθριο 1. Η διαρρύθμιση του χώρου θα γίνει σύμφωνα με το σχέδιο. Οι νιπτήρες θα τοποθετηθούν χωνευτοί, σε ενιαίο μαρμάρινο πάγκο.
- 5β. Για τη **διαμόρφωση του χώρου κέντρου ελέγχου** θα γίνουν οι εξής εργασίες:
- Ανοίγεται θύρα πρόσβασης στον χώρο από το αίθριο 1.
  - Προβλέπεται χώρος WC, και μικρή κουζίνα.
  - Γίνεται ανακατασκευή εσωτερικών επιχρισμάτων και χρωματισμός του χώρου.

## Επέμβαση 6: ΔΙΑΜΟΡΦΩΣΗ ΤΟΥ ΧΩΡΟΥ ΤΟΥ ΑΙΘΡΙΟΥ 1

### ΤΕΧΝΙΚΗ ΠΕΡΙΓΡΑΦΗ

- 6α. Στον Ανατολικό τοίχο του αιθρίου κατασκευάζονται συμμετρικά **ανελκυστήρες**, ένθεν και ένθεν του υπάρχοντος διπλού κλιμακοστασίου. Αυτοί θα εξυπηρετούν την επικοινωνία του αιθρίου με τους εκθεσιακούς χώρους του ισογείου. Το φρέαρ των ανελκυστήρων θα διαμορφωθεί με μεταλλικό σκελετό και θα επενδυθεί με γυάλινα πανώ. Η κατασκευή του ανελκυστήρα θα απέχει 0,10μ. από τον τοίχο του υπάρχοντος κτηρίου. Καθαιρείται τμήμα του τοίχου του χώρου 13K του υπογείου για την κατασκευή του μηχανοστασίου.
- 6β. Για τον **ευπρεπισμό του Αιθρίου 1** προβλέπονται οι εξής εργασίες:
- Περιορίζεται το πλάτος του πλατύσκαλου που οδηγεί στον χώρο 8K και κατασκευάζεται μικρή ράμπα.
  - Τοποθετείται διαχωριστικός τοίχος μήκους περίπου 6,00μ. και ύψους περίπου 1,00μ. μπροστά από την είσοδο του χώρου 8K, ώστε να διαχωρίζονται οι κυκλοφορίες κοινού και βοηθητικού προσωπικού.
- 6γ. Αναβάθμιση στο χώρο των **Αποδυτηρίων Φυλάκων**.
- Για την αναβάθμιση του χώρου αυτού:
- Δημιουργούνται 3 χώροι WC με κινητά panels.

- Ελευθερώνεται το παράθυρο πίσω από τον ανελκυστήρα στον χώρο 13.
- Κατασκευάζεται χώρος WC – ντους και μικρή κουζίνα στον χώρο 8K με κινητά panels.

## **Επέμβαση 7: ΕΠΕΜΒΑΣΗ ΣΤΟ ΝΕΟ ΜΟΥΣΕΙΟ**

### **ΤΕΧΝΙΚΗ ΠΕΡΙΓΡΑΦΗ**

Για τη διευκόλυνση της κάθετης επικοινωνίας των ορόφων εκτελούνται οι εξής εργασίες:

- 7α. Κατασκευάζονται **2 μεταλλικοί ανελκυστήρες** στον χώρο 21 του ισογείου εξωτερικά προς τα αίθρια που εξυπηρετούν τις στάθμες υπογείου, ισογείου και Α' ορόφου του Νέου.

- Ανοίγονται θύρες πρόσβασης στους ανελκυστήρες στη θέση των αντίστοιχων παραθύρων του χώρου 21 στο ισόγειο και στον όροφο. Για την πρόσβαση των ατόμων με ειδικές ανάγκες στην αίθουσα Θήρας θα τοποθετηθεί ειδικό αναβατόριο.
- Στο υπόγειο (στάθμη -3.60) μετατοπίζεται η θέση της στοάς επικοινωνίας των αιθρίων 3 και 4, κατασκευάζεται νέος τοίχος με θύρες όπως φαίνεται στο σχέδιο. Οι ανελκυστήρες έχουν διαστάσεις περίπου 4,00x2,50.

7α. Κατασκευάζονται **εξωτερικός μεταλλικός ανελκυστήρας** στον χώρο 33 που εξυπηρετεί όλες τις στάθμες του κτιρίου.

# **ΣΧΕΔΙΑ ΕΠΕΜΒΑΣΕΩΝ 4, 5, 6, 7**

ΕΠΕΜΒΑΣΗ 4



ΟΔΟΣ ΜΠΟΥΜΠΟΥΛΙΝΑΣ

ΟΔΟΣ ΒΑΣ. ΗΡΑΚΛΕΙΟΥ

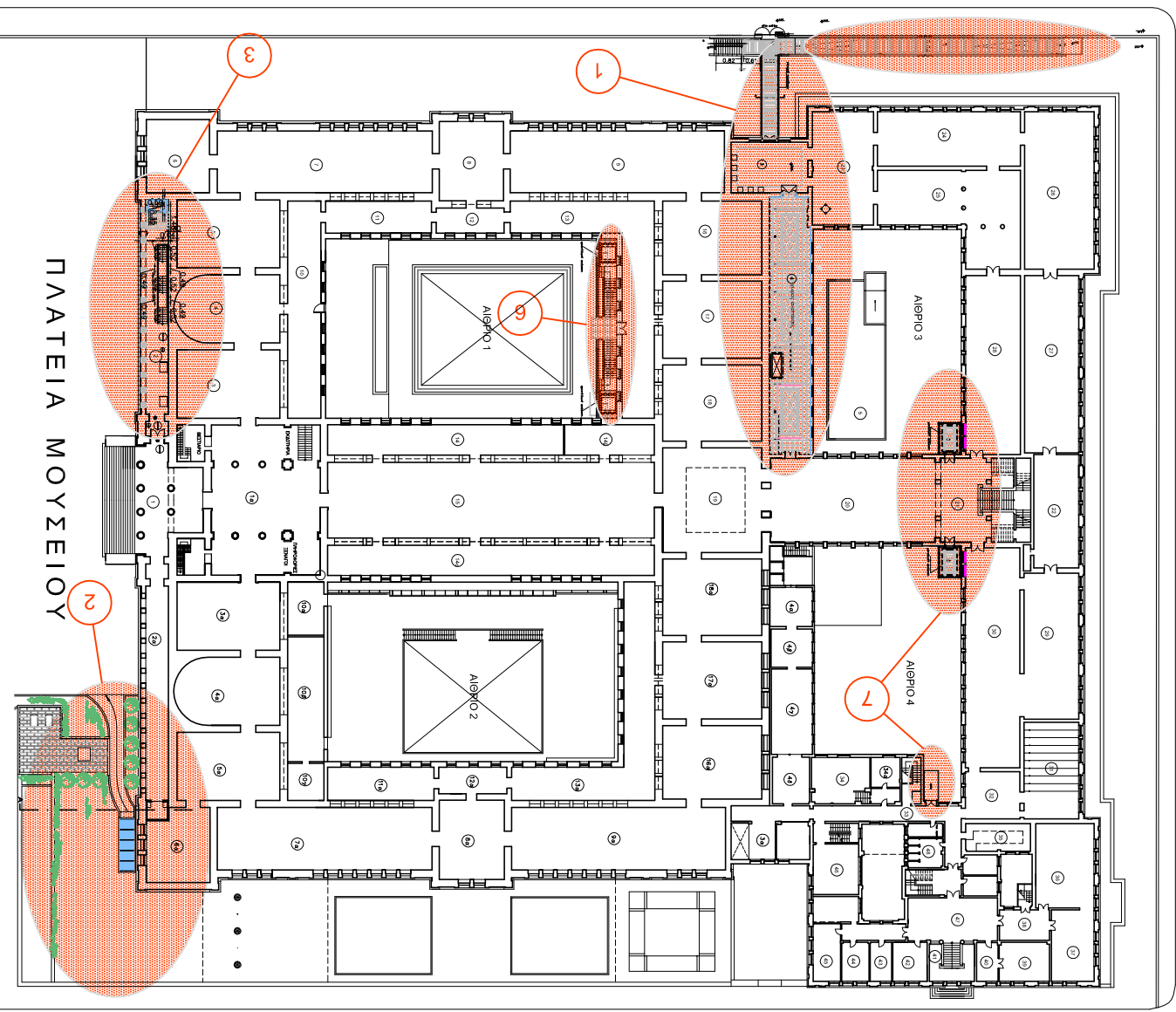

ΣΤΑΘΜΗ +0.00



ΟΔΟΣ ΜΠΟΥΜΠΟΥΛΙΝΑΣ

ΟΔΟΣ ΒΑΣ. ΗΡΑΚΛΕΙΟΥ

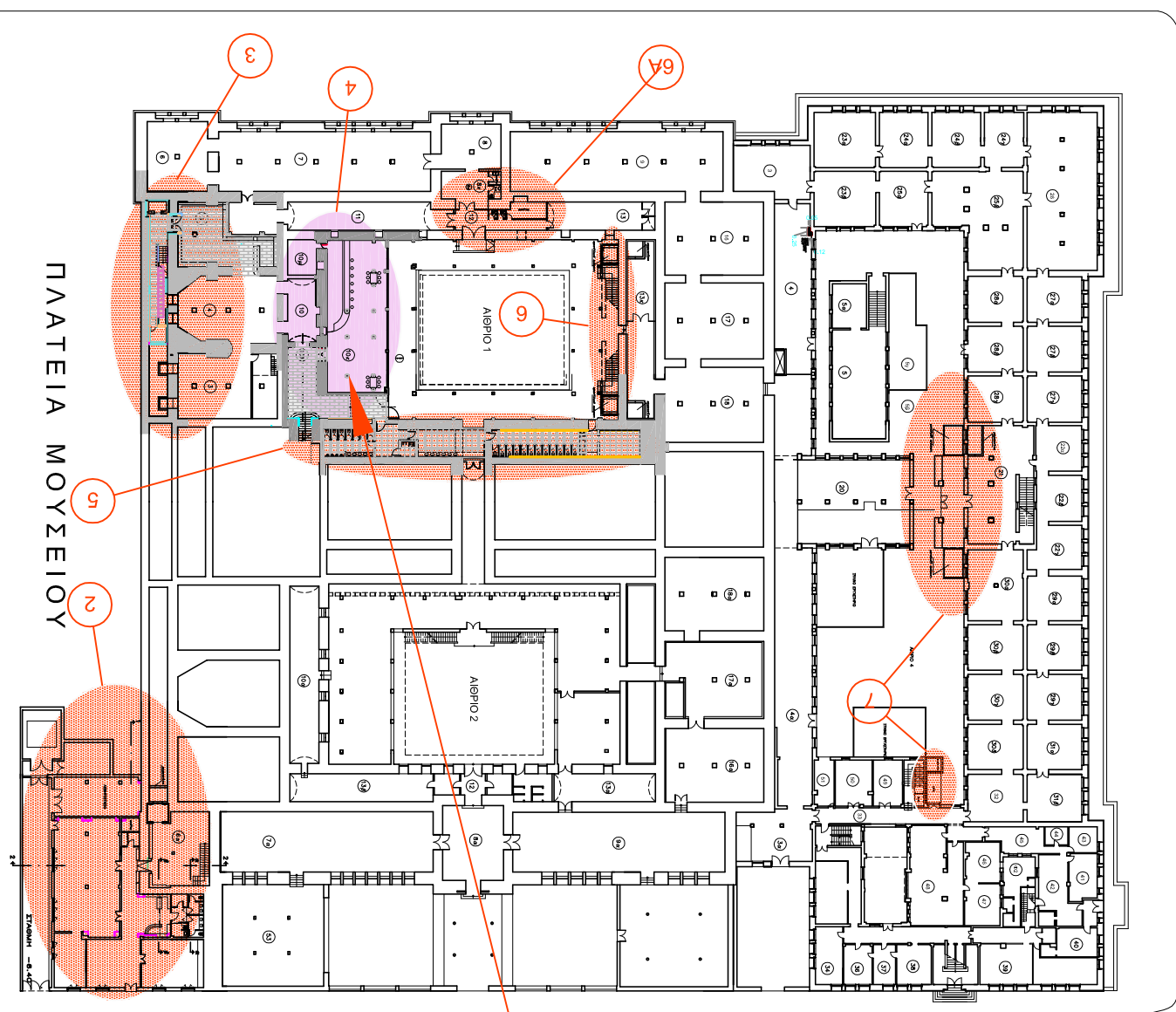

ΣΤΑΘΜΗ -4.10

ΟΔΟΣ ΤΟΞΙΤΣΑ

4

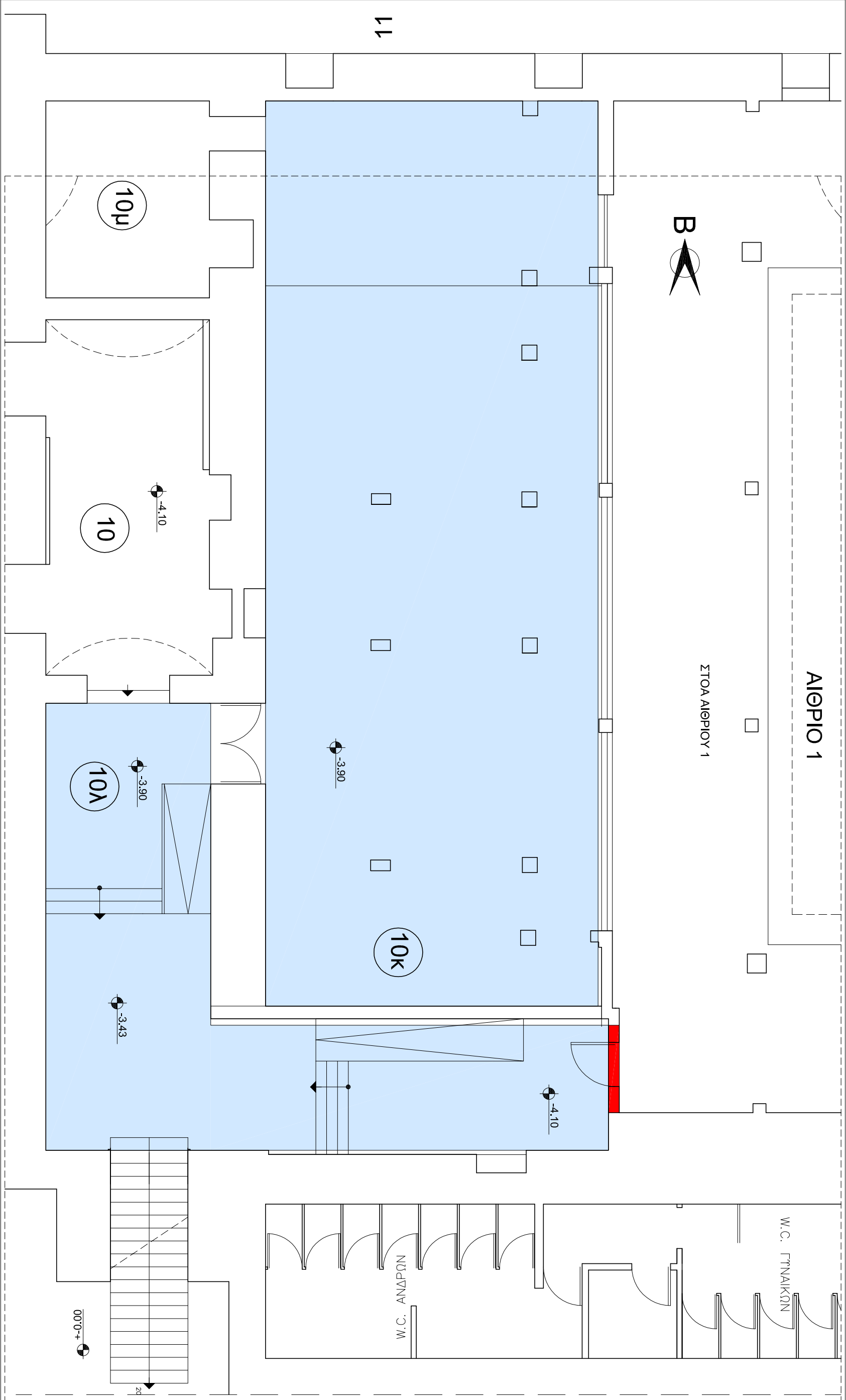

ΑΙΘΡΟΣ 1

ΣΤΟΑ ΑΙΘΡΟΣ 1

W.C. ΓΥΝΑΙΚΩΝ

W.C. ΑΝΔΡΩΝ

ΥΠΟΜΗΜΑ

3 ΑΡΙΘΜΗΣΗ ΧΩΡΩΝ

ΚΑΘΑΙΡΟΥΜΕΝΟΙ ΤΟΙΧΟΙ

ΚΑΘΑΙΡΟΥΜΕΝΑ ΔΑΠΕΔΑ

ΝΕΟΙ ΤΟΙΧΟΙ

ΥΠΟΥΡΓΕΙΟ ΠΟΛΙΤΙΣΜΟΥ  
Διεύθυνση Μελετών Μουσείων

ΕΡΓΟ: ΕΡΓΑΣΙΕΣ ΕΚΣΥΓΚΡΟΝΙΣΜΟΥ ΚΑΙ ΕΡΓΑΣΙΕΣ ΠΡΟΣΘΗΚΩΝ ΣΤΟ ΕΘΝΙΚΟ ΑΡΧΑΙΟΛΟΓΙΚΟ ΜΟΥΣΕΙΟ

ΘΕΣΗ: ΑΘΗΝΑ

ΕΠΙΒΛΕΠΟΥΣΑ ΥΠΗΡΕΣΙΑ: ΔΙΕΥΘΥΝΣΗ ΜΕΛΕΤΩΝ ΜΟΥΣΕΙΩΝ

ΕΡΕΥΝΗΤΙΚΟ ΠΡΟΓΡΑΜΜΑ ΙΟΝΙΟΥ ΠΑΝΕΠΙΣΤΗΜΙΟΥ

Μουσολογική προσομοίωση του Εθνικού Αρχαιολογικού Μουσείου\*

ΕΠΕΞΗΓΗΤΙΚΟΣ ΧΡΕΙΑΣΜΟΣ: ΑΝ. ΚΑΘΗΓ. ΜΟΥΣΕΙΟΛΟΓΙΑΣ ΑΝΑΣΤΑΣΙΑ ΣΑΛΗ

ΜΕΛΕΤΗ: ΑΡΧΙΤΕΚΤΟΝΙΚΗ

ΕΠΕΜΒΑΣΗ 4

ΤΙΤΛΟΣ ΣΧΕΔΙΟΥ: ΚΥΛΙΚΕΙΟ, ΚΑΙΜΑΚΑ ΠΡΟΣ ΥΠΟΦΕΙΟ, ΔΙΑΔΡΟΜΟΣ ΠΡΟΣ ΤΑΓΜΑ

ΚΑΤΟΥΧΗ: ΥΦΙΣΤΑΜΕΝΗΣ ΚΑΤΑΣΤΑΣΗΣ

ΚΑΜΑΚΕ: 1/50

ΧΡΟΝΟΣ ΜΕΛΕΤΗΣ: ΙΕΤΙΜΗΡΙΟΣ 2002

ΑΡ. ΣΧΕΔΙΟΥ

Ο ΜΕΛΕΤΗΤΗΣ: ΣΑΛΗ ΑΝΑΣΤΑΣΙΑ

ΣΥΜΒΟΥΛΟΣ ΜΕΛΕΤΗΣ: ΠΕΤΣΑ ΚΑΤΕΡΙΝΑ

ΕΠΩΡΕΙΣ:

00'0'+

20

11

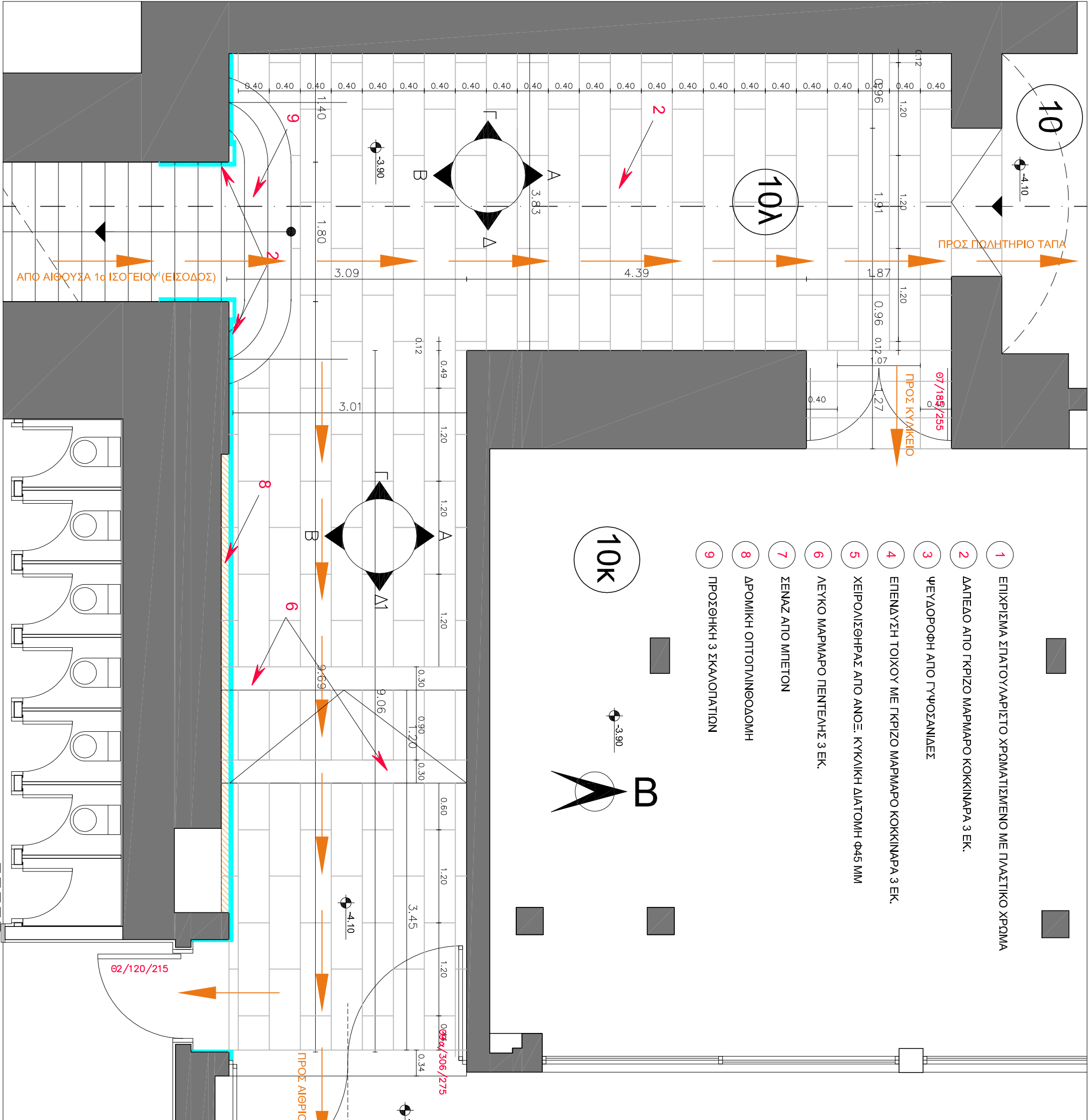

ΣΤΟΑ ΑΙΘΡΪΟΥ 1

- 1 ΕΠΙΧΡΙΣΜΑ ΣΤΑΤΟΥΛΑΡΙΣΤΟ ΧΡΩΜΑΤΙΣΜΕΝΟ ΜΕ ΠΛΑΣΤΙΚΟ ΧΡΩΜΑ
- 2 ΛΑΠΕΔΟ ΑΠΟ ΓΚΡΙΖΟ ΜΑΡΜΑΡΟ ΚΟΚΚΙΝΑΡΑ 3 ΕΚ.
- 3 ΨΕΥΔΟΡΟΦΗ ΑΠΟ ΓΥΦΟΣΑΝΙΔΕΣ
- 4 ΕΠΕΝΔΥΣΗ ΤΟΙΧΟΥ ΜΕ ΓΚΡΙΖΟ ΜΑΡΜΑΡΟ ΚΟΚΚΙΝΑΡΑ 3 ΕΚ.
- 5 ΧΕΙΡΟΛΙΣΘΗΡΑΣ ΑΠΟ ΑΝΟΞ. ΚΥΚΛΙΚΗ ΔΙΑΤΟΜΗ Φ45 ΜΜ
- 6 ΛΕΥΚΟ ΜΑΡΜΑΡΟ ΠΕΝΤΕΛΗΣ 3 ΕΚ.
- 7 ΣΕΝΑΖ ΑΠΟ ΜΙΛΕΤΟΝ
- 8 ΔΡΟΜΙΚΗ ΟΠΤΟΓΛΑΥΒΟΔΟΜΗ
- 9 ΠΡΟΣΘΗΚΗ 3 ΣΚΑΛΟΠΑΤΙΩΝ

<b>ΥΠΟΥΡΓΕΙΟ ΠΟΛΙΤΙΣΜΟΥ</b> <i>Δεξιόστροφη Μελέτη Μουσείου</i> <b>ΕΡΓΟ:</b> ΕΡΓΑΣΙΕΣ ΕΚΣΥΓΧΡΟΝΙΣΜΟΥ ΚΑΙ ΕΡΓΑΣΙΕΣ ΠΡΟΣΘΗΚΩΝ ΣΤΟ ΕΘΝΙΚΟ ΑΡΧΑΙΟΛΟΓΙΚΟ ΜΟΥΣΕΙΟ	
<b>ΘΕΣΗ:</b>	ΑΘΗΝΑ
<b>ΕΠΙΒΛΕΠΟΥΣΑ ΥΠΗΡΕΣΙΑ:</b>	Δ/ΝΣΗ ΜΕΛΕΤΩΝ ΜΟΥΣΕΙΩΝ
<b>ΕΡΕΥΝΗΤΙΚΟ ΠΡΟΓΡΑΜΜΑ ΙΟΝΙΟΥ ΠΑΝΕΠΙΣΤΗΜΙΟΥ</b> "Μουσειολογική προσαρμογή του Εθνικού Αρχαιολογικού Μουσείου" ΕΠΙΣΤΗΜΟΝΙΚΟΣ ΥΠΕΥΘΥΝΟΣ: ΑΝ. ΚΑΘΗΓ. ΜΟΥΣΕΙΟΛΟΓΙΑΣ ΑΝΑΣΤΑΣΙΑ ΣΑΛΗ	
<b>ΜΕΛΕΤΗ:</b>	<b>ΑΡΧΙΤΕΚΤΟΝΙΚΗ</b>
<b>ΕΠΕΜΒΑΣΗ 4</b>	
ΤΙΤΛΟΣ ΣΧΕΔΙΟΥ: ΔΙΑΔΡΟΜΟΣ ΠΡΟΣ ΤΟ ΑΙΘΡΪΟ 1 ΚΑΙ ΤΟ ΠΩΛΗΤΗΡΙΟ ΤΑΠΑ (ΧΩΡΟΣ 10Α)	
<b>ΚΑΤΟΨΗ</b>	
ΚΑΙΜΑΚΕΣ	1/50
ΧΡΟΝΟΣ ΜΕΛΕΤΗΣ: ΣΕΠΤΕΜΒΡΙΟΣ 2002	
ΑΡ. ΣΧΕΔΙΟΥ	
Ο ΜΕΛΕΤΗΤΗΣ: ΣΑΛΗ ΑΝΑΣΤΑΣΙΑ	
ΣΥΜΒΟΥΛΟΣ ΜΕΛΕΤΗΣ: ΠΕΤΣΑ ΚΑΤΕΡΙΝΑ	
ΕΓΚΡΙΣΕΙΣ	

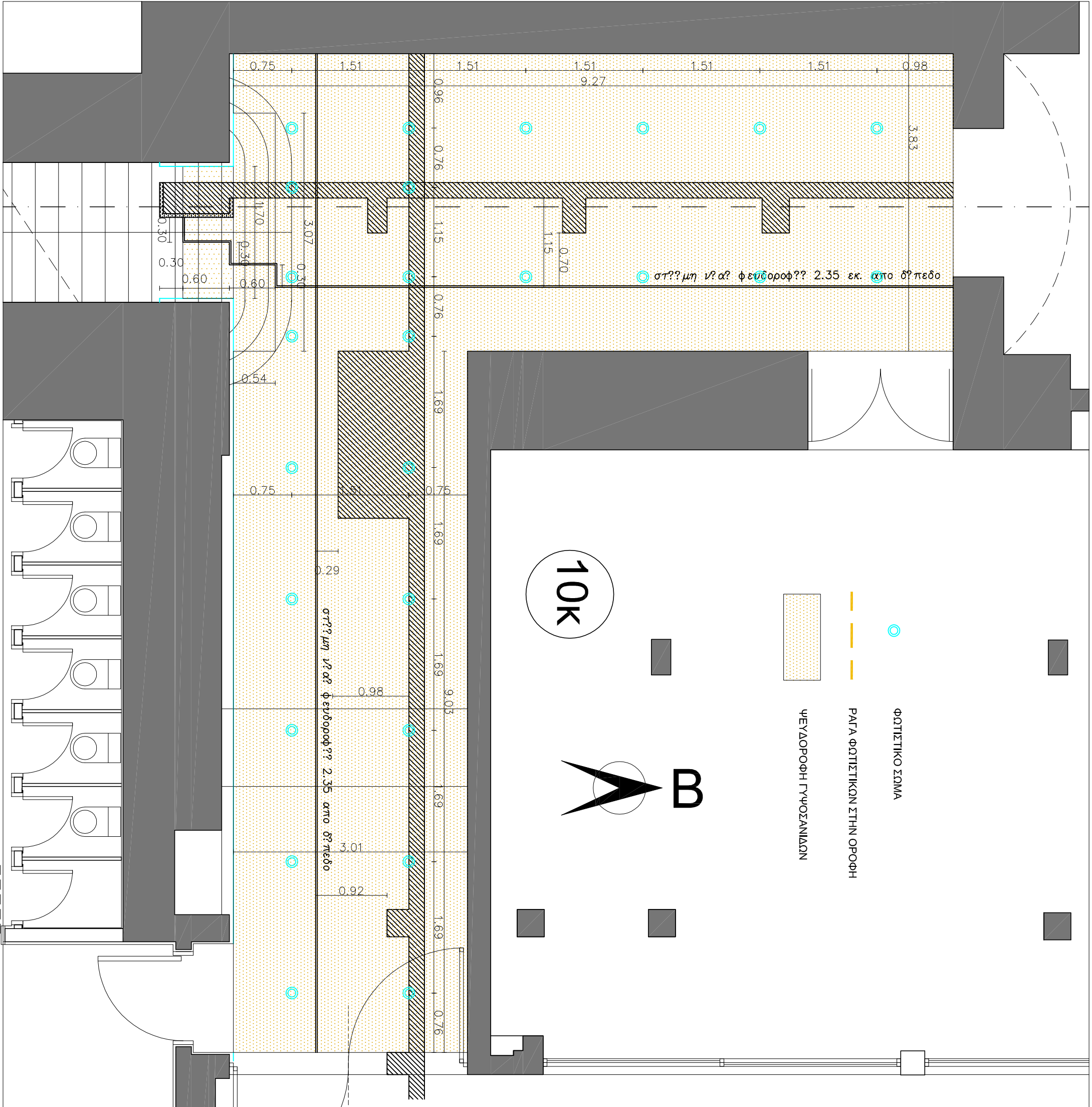

ΣΤΟΑ ΑΙΘΡΙΟΥ 1

ΥΠΟΥΡΓΕΙΟ ΠΟΛΙΤΙΣΜΟΥ Διεύθυνση Μελετών Μουσείων
ΕΡΓΟ: ΕΡΓΑΣΙΕΣ ΕΚΣΥΓΧΡΟΝΙΣΜΟΥ ΚΑΙ ΕΡΓΑΣΙΕΣ ΠΡΟΣΘΗΚΩΝ ΣΤΟ ΕΘΝΙΚΟ ΑΡΧΑΙΟΛΟΓΙΚΟ ΜΟΥΣΕΙΟ
ΘΕΣΗ: ΑΘΗΝΑ
ΕΠΙΒΛΕΠΟΥΣΑ ΥΠΗΡΕΣΙΑ: Δ/ΝΣΗ ΜΕΛΕΤΩΝ ΜΟΥΣΕΙΩΝ
ΕΡΕΥΝΗΤΙΚΟ ΠΡΟΓΡΑΜΜΑ ΙΟΝΙΟΥ ΠΑΝΕΠΙΣΤΗΜΙΟΥ "Μουσειολογική προσαρμογή του Εθνικού Αρχαιολογικού Μουσείου"
ΕΠΙΣΤΗΜΟΝΙΚΟΣ ΥΠΕΥΘΥΝΟΣ: ΑΝ. ΚΑΘΗΓ. ΜΟΥΣΕΙΟΛΟΓΙΑΣ ΑΝΑΣΤΑΣΙΑ ΣΑΛΗ
ΜΕΛΕΤΗ: ΑΡΧΙΤΕΚΤΟΝΙΚΗ
ΕΠΕΜΒΑΣΗ 4
ΤΙΤΛΟΣ ΣΧΕΔΙΟΥ ΨΕΥΔΟΡΟΦΕΣ ΔΙΑΔΡΟΜΟΥ ΠΡΟΣ ΤΟ ΑΙΘΡΙΟ 1 ΚΑΙ ΤΟ ΠΛΑΗΤΗΡΙΟ ΤΑΓΙΑ (ΧΩΡΟΣ 10N)
ΑΝΟΨΗ ΚΑΙ ΤΟΜΕΣ ΨΕΥΔΟΡΟΦΩΝ
ΚΑΙΜΑΚΕΣ 1/50
ΧΡΟΝΟΣ ΜΕΛΕΤΗΣ: ΣΕΠΤΕΜΒΡΙΟΣ 2002
ΑΡ. ΣΧΕΔΙΟΥ
Ο ΜΕΛΕΤΗΤΗΣ: ΣΑΛΗ ΑΝΑΣΤΑΣΙΑ
ΣΥΜΒΟΥΛΟΣ ΜΕΛΕΤΗΣ: ΠΕΤΣΑ ΚΑΤΕΡΙΝΑ
ΕΓΚΡΙΣΕΙΣ

ΥΠΟΥΡΓΕΙΟ ΠΟΛΙΤΙΣΜΟΥ  
Διεύθυνση Μελετών Μουσείων  
ΕΡΓΟ: ΕΡΓΑΣΙΕΣ ΕΚΣΥΓΧΡΟΝΙΣΜΟΥ  
ΚΑΙ ΕΡΓΑΣΙΕΣ ΠΡΟΣΘΗΚΩΝ  
ΣΤΟ ΕΘΝΙΚΟ ΑΡΧΑΙΟΛΟΓΙΚΟ ΜΟΥΣΕΙΟ

ΘΕΣΗ: ΑΘΗΝΑ

ΕΠΙΒΛΕΠΟΥΣΑ ΥΠΗΡΕΣΙΑ:  
Δ/ΝΣΗ ΜΕΛΕΤΩΝ ΜΟΥΣΕΙΩΝ

ΕΡΕΥΝΗΤΙΚΟ ΠΡΟΓΡΑΜΜΑ ΙΟΝΙΟΥ  
ΠΑΝΕΠΙΣΤΗΜΙΟΥ  
"Μουσειολογική προσαρμογή  
του Εθνικού Αρχαιολογικού Μουσείου"

ΕΠΙΣΤΗΜΟΝΙΚΟΣ ΥΠΕΥΘΥΝΟΣ:  
ΑΝ. ΚΑΘΗΓ. ΜΟΥΣΕΙΟΛΟΓΙΑΣ ΑΝΑΣΤΑΣΙΑ ΣΑΛΗ

ΜΕΛΕΤΗ:  
ΑΡΧΙΤΕΚΤΟΝΙΚΗ

## ΕΠΕΜΒΑΣΗ 4

ΤΙΤΛΟΣ ΣΧΕΔΙΟΥ  
ΚΥΛΙΚΕΙΟ, ΚΑΙΜΑΚΑ ΠΡΟΣ  
ΥΠΟΓΕΙΟ, ΔΙΑΔΡΟΜΟΣ ΠΡΟΣ ΤΑΓΙΑ

ΑΝΑΠΤΥΓΜΑΤΑ ΤΟΙΧΩΝ ΔΙΑΔΡΟΜΟΥ  
ΠΡΟΣ ΤΟ ΔΙΕΡΓΙΟ 1 ΚΑΙ ΤΟ ΠΛΩΛΗΤΗΡΙΟ  
ΤΑΓΙΑ (ΧΩΡΟΣ 10Α)  
ΟΨΗ Α, ΟΨΗ Δ1

ΚΑΙΜΑΚΕΣ

1/50

ΧΡΟΝΟΣ ΜΕΛΕΤΗΣ: ΣΕΠΤΕΜΒΡΙΟΣ 2002

ΑΡ. ΣΧΕΔΙΟΥ

Ο ΜΕΛΕΤΗΤΗΣ:  
ΣΑΛΗ ΑΝΑΣΤΑΣΙΑ

ΣΥΜΒΟΥΛΟΣ ΜΕΛΕΤΗΣ:  
ΠΕΤΣΑ ΚΑΤΕΡΙΝΑ

ΕΓΚΡΙΣΕΙΣ

1 ΕΠΙΧΡΙΣΜΑ ΣΠΑΤΟΥΛΑΡΙΣΤΟ ΧΡΩΜΑΤΙΣΜΕΝΟ ΜΕ ΠΛΑΣΤΙΚΟ ΧΡΩΜΑ

2 ΔΑΠΕΔΟ ΑΠΟ ΓΚΡΙΖΟ ΜΑΡΜΑΡΟ ΚΟΚΚΙΝΑΡΑ 3 ΕΚ.

3 ΨΕΥΔΟΡΟΦΗ ΑΠΟ ΓΥΨΟΣΑΝΙΔΕΣ

4 ΕΠΕΝΔΥΣΗ ΤΟΙΧΟΥ ΜΕ ΓΚΡΙΖΟ ΜΑΡΜΑΡΟ ΚΟΚΚΙΝΑΡΑ 3 ΕΚ.

5 ΧΕΙΡΟΠΙΣΤΗΡΑΣ ΑΠΟ ΑΝΟΞ. ΚΥΚΛΙΚΗ ΔΙΑΤΟΜΗ φ45 ΜΜ

6 ΕΠΕΝΔΥΣΗ ΤΟΙΧΟΥ ΜΕ ΛΕΥΚΟ ΜΑΡΜΑΡΟ ΠΕΝΤΕΛΗΣ 3 ΕΚ.

7 ΣΕΝΑΖ ΑΠΟ ΜΠΕΤΟΝ

8 ΣΟΒΑΤΕΛΙ 15/2 ΑΠΟ ΜΑΡΜΑΡΟ ΛΕΥΚΟ

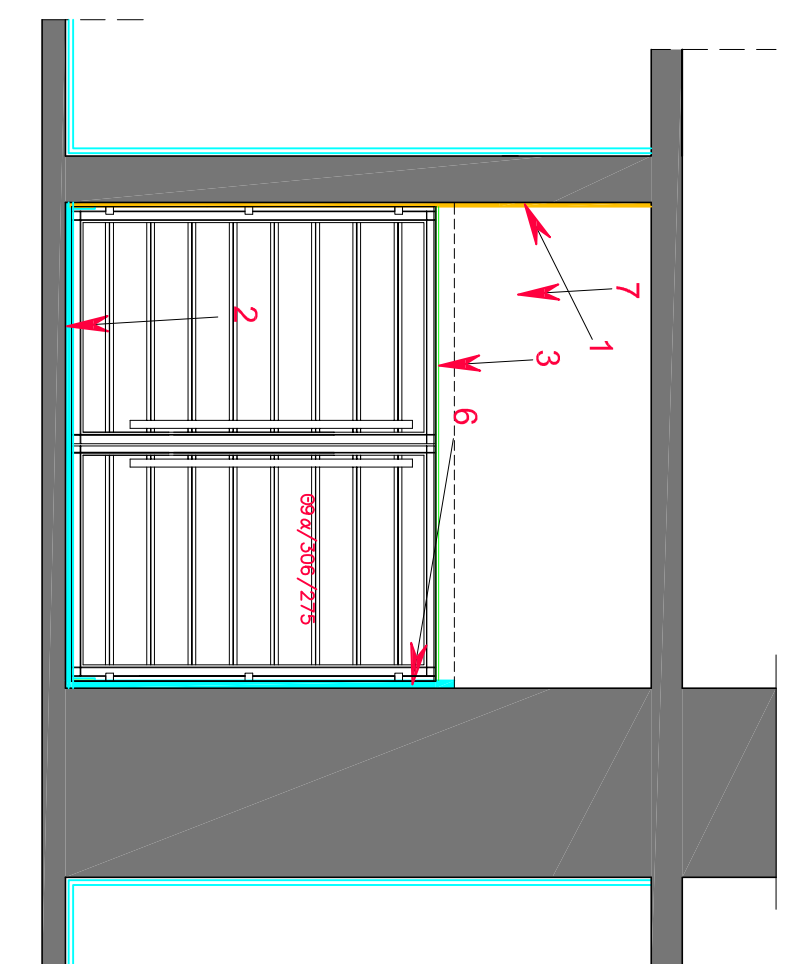

ΟΨΗ Δ1

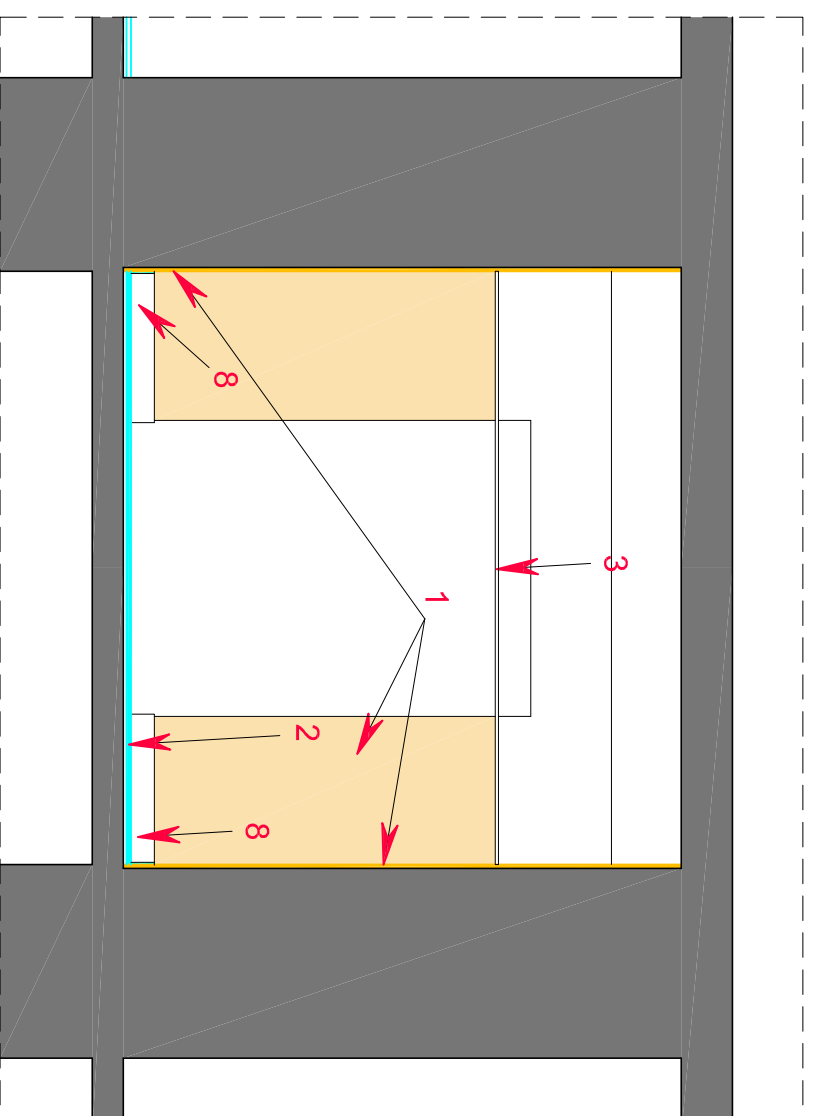

ΟΨΗ Α

ΥΠΟΥΡΓΕΙΟ ΠΟΛΙΤΙΣΜΟΥ  
Διεύθυνση Μελετών Μουσείων

ΕΡΓΟ: ΕΡΓΑΣΙΕΣ ΕΚΣΥΓΧΡΟΝΙΣΜΟΥ  
ΚΑΙ ΕΡΓΑΣΙΕΣ ΠΡΟΣΘΗΚΩΝ  
ΣΤΟ ΕΘΝΙΚΟ ΑΡΧΑΙΟΛΟΓΙΚΟ ΜΟΥΣΕΙΟ

ΘΕΣΗ: ΑΘΗΝΑ

ΕΠΙΒΛΕΠΟΥΣΑ ΥΠΗΡΕΣΙΑ :  
ΔΩΝΗ ΜΕΛΕΤΩΝ ΜΟΥΣΕΙΩΝ

ΕΡΕΥΝΗΤΙΚΟ ΠΡΟΓΡΑΜΜΑ ΙΟΝΙΟΥ  
ΠΑΝΕΠΙΣΤΗΜΙΟΥ

"Μουσειολογική προσεγγισή  
του Εθνικού Αρχαιολογικού Μουσείου"

ΕΠΙΣΤΗΜΟΝΙΚΟΣ ΥΠΕΥΘΥΝΟΣ :  
ΑΝ. ΚΑΘΗΓ. ΜΟΥΣΕΙΟΛΟΓΙΑΣ ΑΝΑΣΤΑΣΙΑ ΣΑΛΗ

ΜΕΛΕΤΗ:  
ΑΡΧΙΤΕΚΤΟΝΙΚΗ

## ΕΠΕΜΒΑΣΗ 4

ΤΙΤΟΣ ΣΧΕΔΙΟΥ  
ΚΥΛΙΚΕΙΟ, ΚΑΙΜΑΚΑ ΠΡΟΣ  
ΥΠΟΓΕΙΟ, ΔΙΑΔΡΟΜΟΣ ΠΡΟΣ ΤΑΠΑ

ΑΝΑΠΤΥΓΜΑΤΑ ΤΟΙΧΩΝ ΔΙΑΔΡΟΜΟΥ  
ΠΡΟΣ ΤΟ ΔΙΩΡΙΟ 1 ΚΑΙ ΤΟ ΠΩΛΗΤΗΡΙΟ  
ΤΑΠΑ (ΧΩΡΟΣ 10Α)  
Οψη Δ

ΚΑΙΜΑΚΕΣ 1/50

ΧΡΟΝΟΣ ΜΕΛΕΤΗΣ: ΣΕΠΤΕΜΒΡΙΟΣ 2002

ΑΡ. ΣΧΕΔΙΟΥ

Ο ΜΕΛΕΤΗΤΗΣ:  
ΣΑΛΗ ΑΝΑΣΤΑΣΙΑ

ΣΥΜΒΟΥΛΟΣ ΜΕΛΕΤΗΣ:

ΠΕΤΣΑ ΚΑΤΕΡΙΝΑ

ΕΓΚΡΙΣΕΙΣ

- 1 ΕΠΙΧΡΙΣΜΑ ΣΤΑΤΟΥΑΡΙΣΤΟ ΧΡΩΜΑΤΙΣΜΕΝΟ ΜΕ ΠΛΑΣΤΙΚΟ ΧΡΩΜΑ
- 2 ΔΑΤΕΛΑΟ ΑΠΟ ΓΚΡΙΖΟ ΜΑΡΜΑΡΟ ΚΟΚΚΙΝΑΡΑ 3 ΕΚ.
- 3 ΨΕΥΔΟΡΟΦΗ ΑΠΟ ΓΥΦΟΣΑΝΙΔΕΣ
- 4 ΕΠΕΝΔΥΣΗ ΤΟΙΧΟΥ ΜΕ ΓΚΡΙΖΟ ΜΑΡΜΑΡΟ ΚΟΚΚΙΝΑΡΑ 3 ΕΚ.
- 5 ΧΕΙΡΟΛΙΣΘΗΡΑΣ ΑΠΟ ΑΝΟΞ. ΚΥΚΛΙΚΗ ΔΙΑΤΟΜΗ Φ45 ΜΜ
- 6 ΕΠΕΝΔΥΣΗ ΤΟΙΧΟΥ ΜΕ ΛΕΥΚΟ ΜΑΡΜΑΡΟ ΠΕΝΤΕΛΗΣ 3 ΕΚ.
- 7 ΣΕΝΑΖ ΑΠΟ ΜΠΕΤΟΝ
- 8 ΣΟΒΑΤΕΠΙ 15/2 ΑΠΟ ΜΑΡΜΑΡΟ ΛΕΥΚΟ
- 9 ΣΚΟΤΙΑ 2 ΕΚ.

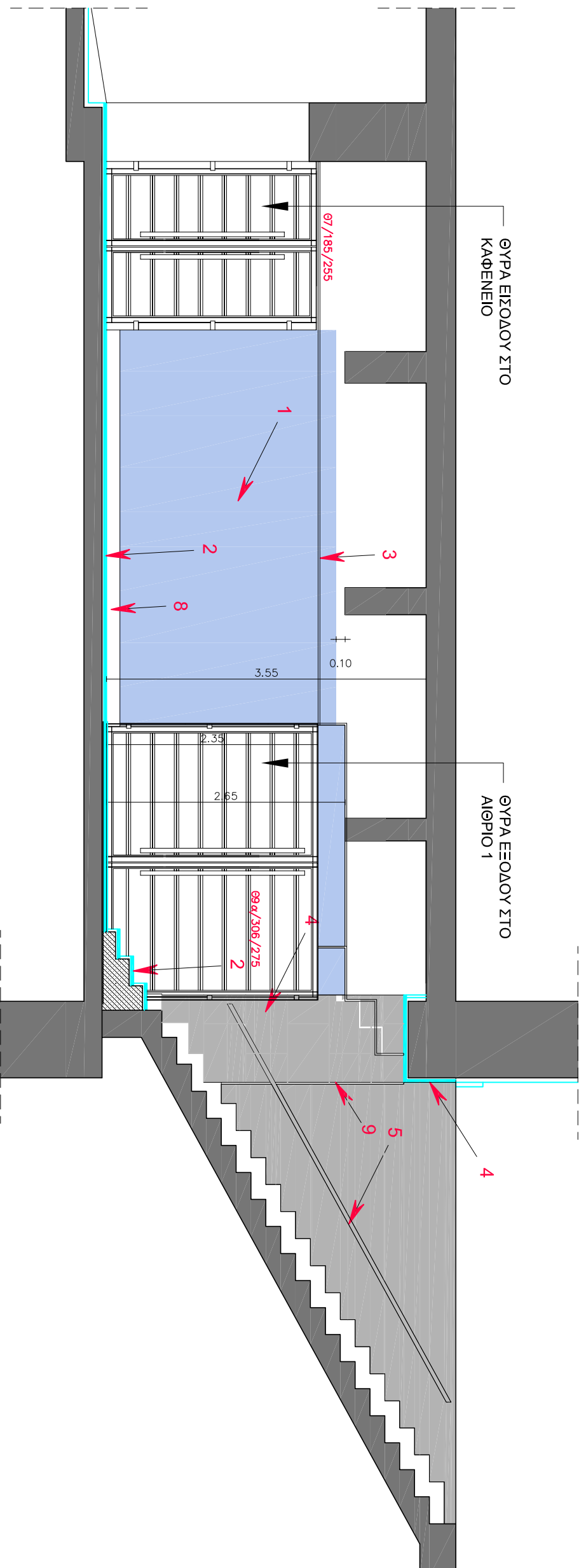

Οψη Δ



- ΕΠΙΧΡΙΣΜΑ ΣΤΑΤΟΥΑΡΙΣΤΟ ΧΡΩΜΑΤΙΣΜΕΝΟ ΜΕ ΠΛΑΣΤΙΚΟ ΧΡΩΜΑ
- ΔΑΤΕΛΑΟ ΑΠΟ ΓΚΡΙΖΟ ΜΑΡΜΑΡΟ ΚΟΚΚΙΝΑΡΑ 3 ΕΚ.
- ΨΕΥΔΟΡΟΦΗ ΑΠΟ ΓΥΦΟΣΑΝΙΔΕΣ
- ΕΠΕΝΔΥΣΗ ΤΟΙΧΟΥ ΜΕ ΓΚΡΙΖΟ ΜΑΡΜΑΡΟ ΚΟΚΚΙΝΑΡΑ 3 ΕΚ.
- ΧΕΙΡΟΛΙΣΘΗΡΑΣ ΑΠΟ ΑΝΟΞ. ΚΥΚΛΙΚΗ ΔΙΑΤΟΜΗ Φ45 ΜΜ
- ΕΠΕΝΔΥΣΗ ΤΟΙΧΟΥ ΜΕ ΛΕΥΚΟ ΜΑΡΜΑΡΟ ΠΕΝΤΕΛΗΣ 3 ΕΚ.
- ΣΕΝΑΖ ΑΠΟ ΜΠΕΤΟΝ
- ΣΟΒΑΤΕΛΙ ΑΠΟ ΛΕΥΚΟ ΜΑΡΜΑΡΟ 15/2 ΜΕ ΜΙΣΟΤΣΙΜΠΟΥΚΟ

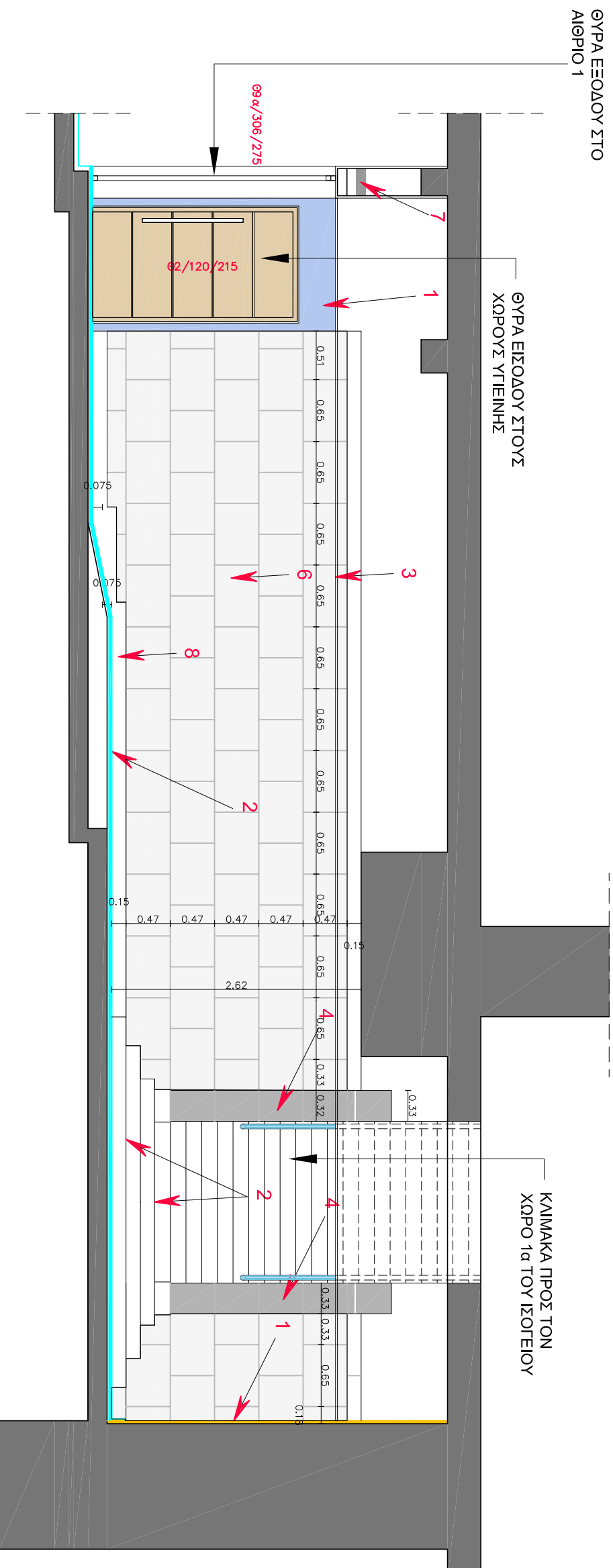

ΟΨΗ Β

ΥΠΟΥΡΓΕΙΟ ΠΟΛΙΤΙΣΜΟΥ  
Διεύθυνση Μελετών Μουσείων

ΕΡΓΟ: ΕΡΡΑΣΙΕΣ ΕΚΣΥΓΧΡΟΝΙΣΜΟΥ  
ΚΑΙ ΕΡΡΑΣΙΕΣ ΠΡΟΣΘΗΚΩΝ  
ΣΤΟ ΕΘΝΙΚΟ ΑΡΧΑΙΟΛΟΓΙΚΟ ΜΟΥΣΕΙΟ

ΘΕΣΗ: ΑΘΗΝΑ

ΕΠΙΒΛΕΠΟΥΣΑ ΥΠΗΡΕΣΙΑ :  
Δ/ΝΣΗ ΜΕΛΕΤΩΝ ΜΟΥΣΕΙΩΝ

ΕΡΕΥΝΗΤΙΚΟ ΠΡΟΓΡΑΜΜΑ ΙΟΝΙΟΥ  
ΠΑΝΕΠΙΣΤΗΜΙΟΥ  
"Μουσειολογική προσεγγισή  
του Εθνικού Αρχαιολογικού Μουσείου"

ΕΠΙΣΤΗΜΟΝΙΚΟΣ ΥΠΕΥΘΥΝΟΣ :  
ΑΝ. ΚΑΘΗΓ. ΜΟΥΣΕΙΟΛΟΓΙΑΣ ΑΝΑΣΤΑΣΙΑ ΣΑΛΗ

ΜΕΛΕΤΗ:  
ΑΡΧΙΤΕΚΤΟΝΙΚΗ

ΕΠΕΜΒΑΣΗ 4

ΤΙΤΛΟΣ ΣΧΕΔΙΟΥ  
ΚΥΛΙΚΕΙΟ, ΚΑΙΜΑΚΑ ΠΡΟΣ  
ΥΠΟΓΕΙΟ, ΔΙΑΔΡΟΜΟΣ ΠΡΟΣ ΤΑΠΑ

ΑΝΑΠΤΥΓΜΑΤΑ ΤΟΙΧΩΝ ΔΙΑΔΡΟΜΟΥ  
ΠΡΟΣ ΤΟ ΑΙΘΡΙΟ 1 ΚΑΙ ΤΟ ΠΛΑΗΤΗΡΙΟ  
ΤΑΠΑ (ΧΩΡΟΣ 10α) ΟΨΗ Β

ΚΑΙΜΑΚΕΣ 1/50

ΧΡΟΝΟΣ ΜΕΛΕΤΗΣ: ΣΕΠΤΕΜΒΡΙΟΣ 2002

ΑΡ. ΣΧΕΔΙΟΥ

Ο ΜΕΛΕΤΗΤΗΣ:  
ΣΑΛΗ ΑΝΑΣΤΑΣΙΑ

ΣΥΜΒΟΥΛΟΣ ΜΕΛΕΤΗΣ:  
ΠΕΤΣΑ ΚΑΤΕΡΙΝΑ

ΕΓΚΡΙΣΕΙΣ

ΥΠΟΥΡΓΕΙΟ ΠΟΛΙΤΙΣΜΟΥ  
Διεύθυνση Μελετών Μουσείων

ΕΡΓΟ: ΕΡΕΥΝΕΣ ΕΚΣΥΓΧΡΟΝΙΣΜΟΥ  
ΚΑΙ ΕΡΕΥΝΕΣ ΠΡΟΣΘΗΚΩΝ  
ΣΤΟ ΕΘΝΙΚΟ ΑΡΧΑΙΟΛΟΓΙΚΟ ΜΟΥΣΕΙΟ

ΘΕΣΗ: ΑΘΗΝΑ

ΕΠΙΒΛΕΠΟΥΣΑ ΥΠΗΡΕΣΙΑ :  
Δ/ΝΣΗ ΜΕΛΕΤΩΝ ΜΟΥΣΕΙΩΝ

ΕΡΕΥΝΗΤΙΚΟ ΠΡΟΓΡΑΜΜΑ ΙΟΝΙΟΥ  
ΠΑΝΕΠΙΣΤΗΜΙΟΥ  
"Μουσειολογική προσεγγισή  
του Εθνικού Αρχαιολογικού Μουσείου"

ΕΠΙΣΤΗΜΟΝΙΚΟΣ ΥΠΕΥΘΥΝΟΣ :  
ΑΝ. ΚΑΘΗΓ. ΜΟΥΣΕΙΟΛΟΓΙΑΣ ΑΝΑΣΤΑΣΙΑ ΣΑΛΗ

ΜΕΛΕΤΗ:  
ΑΡΧΙΤΕΚΤΟΝΙΚΗ

## ΕΠΕΜΒΑΣΗ 4

ΤΙΤΛΟΣ ΣΧΕΔΙΟΥ  
ΚΥΛΙΚΕΙΟ, ΚΑΙΜΑΚΑ ΠΡΟΣ  
ΥΠΟΓΕΙΟ, ΔΙΑΔΡΟΜΟΣ ΠΡΟΣ ΤΑΠΑ  
ΑΝΑΠΤΥΓΜΑΤΑ ΤΟΙΧΩΝ ΔΙΑΔΡΟΜΟΥ  
ΠΡΟΣ ΤΟ ΔΩΡΙΟ 1 ΚΑΙ ΤΟ ΠΩΛΗΤΗΡΙΟ  
ΤΑΠΑ (ΧΩΡΟΣ 10Α)  
ΟΨΗ Γ

ΚΑΙΜΑΚΕΣ 1/50

ΧΡΟΝΟΣ ΜΕΛΕΤΗΣ: ΣΕΠΤΕΜΒΡΙΟΣ 2002

ΑΡ. ΣΧΕΔΙΟΥ

Ο ΜΕΛΕΤΗΤΗΣ:  
ΣΑΛΗ ΑΝΑΣΤΑΣΙΑ

ΣΥΜΒΟΥΛΟΣ ΜΕΛΕΤΗΣ:  
ΠΕΤΣΑ ΚΑΤΕΡΙΝΑ

ΕΓΚΡΙΣΕΙΣ

- ΕΠΙΧΡΙΣΜΑ ΣΙΛΑΤΟΥΛΑΡΙΣΤΟ ΧΡΩΜΑΤΙΣΜΕΝΟ ΜΕ ΠΛΑΣΤΙΚΟ ΧΡΩΜΑ
- ΔΑΠΕΔΟ ΑΠΟ ΓΚΡΙΖΟ ΜΑΡΜΑΡΟ ΚΟΚΚΙΝΑΡΑ 3 ΕΚ.
- ΨΕΥΔΟΡΟΦΗ ΑΠΟ ΓΥΦΟΣΑΝΙΔΕΣ
- ΕΠΕΝΔΥΣΗ ΤΟΙΧΟΥ ΜΕ ΓΚΡΙΖΟ ΜΑΡΜΑΡΟ ΚΟΚΚΙΝΑΡΑ 3 ΕΚ.
- ΧΕΙΡΟΛΙΣΘΗΡΑΣ ΑΠΟ ΑΝΟΞ. ΚΥΚΛΙΚΗ ΔΙΑΤΟΜΗ Φ45 ΜΜ
- ΕΠΕΝΔΥΣΗ ΤΟΙΧΟΥ ΜΕ ΛΕΥΚΟ ΜΑΡΜΑΡΟ ΠΕΝΤΕΛΗΣ 3 ΕΚ.
- ΣΕΝΑΖ ΑΠΟ ΜΠΕΤΟΝ
- ΣΟΒΑΤΕΠΙ 15/2 ΑΠΟ ΜΑΡΜΑΡΟ ΛΕΥΚΟ

ΟΨΗ Γ

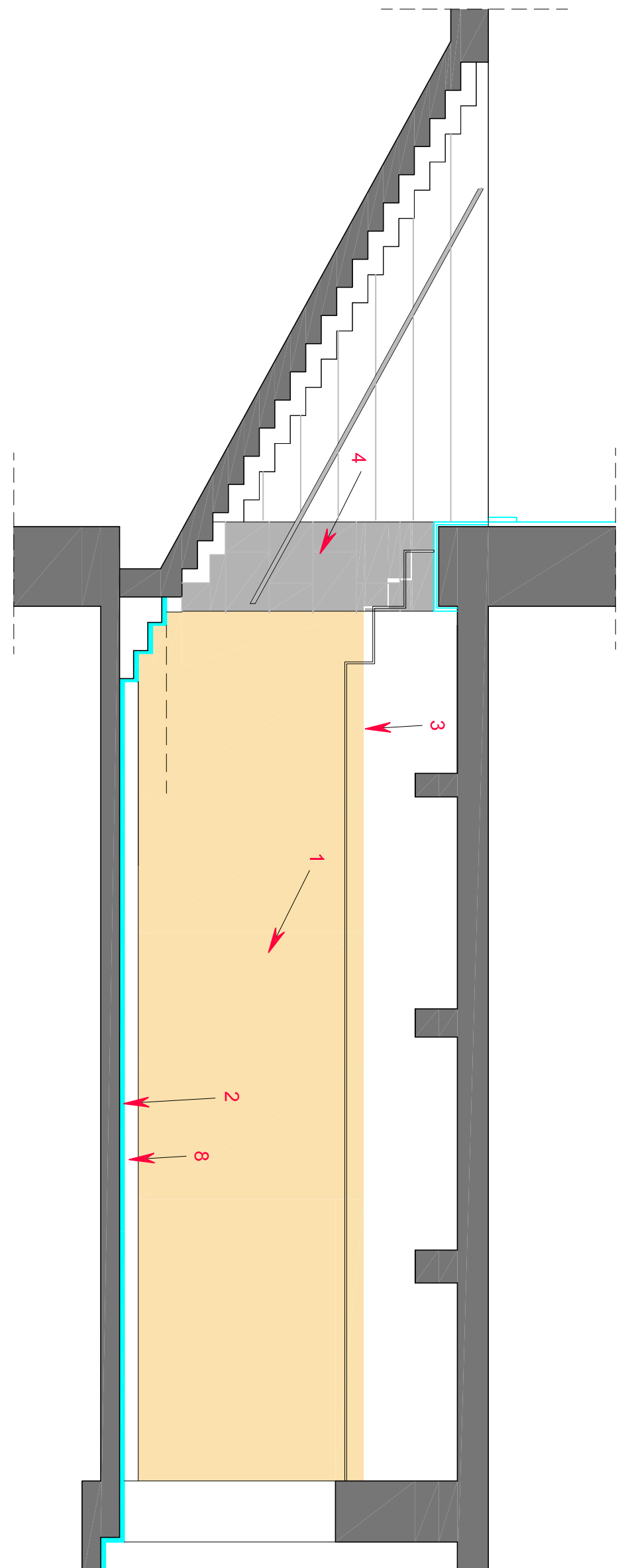

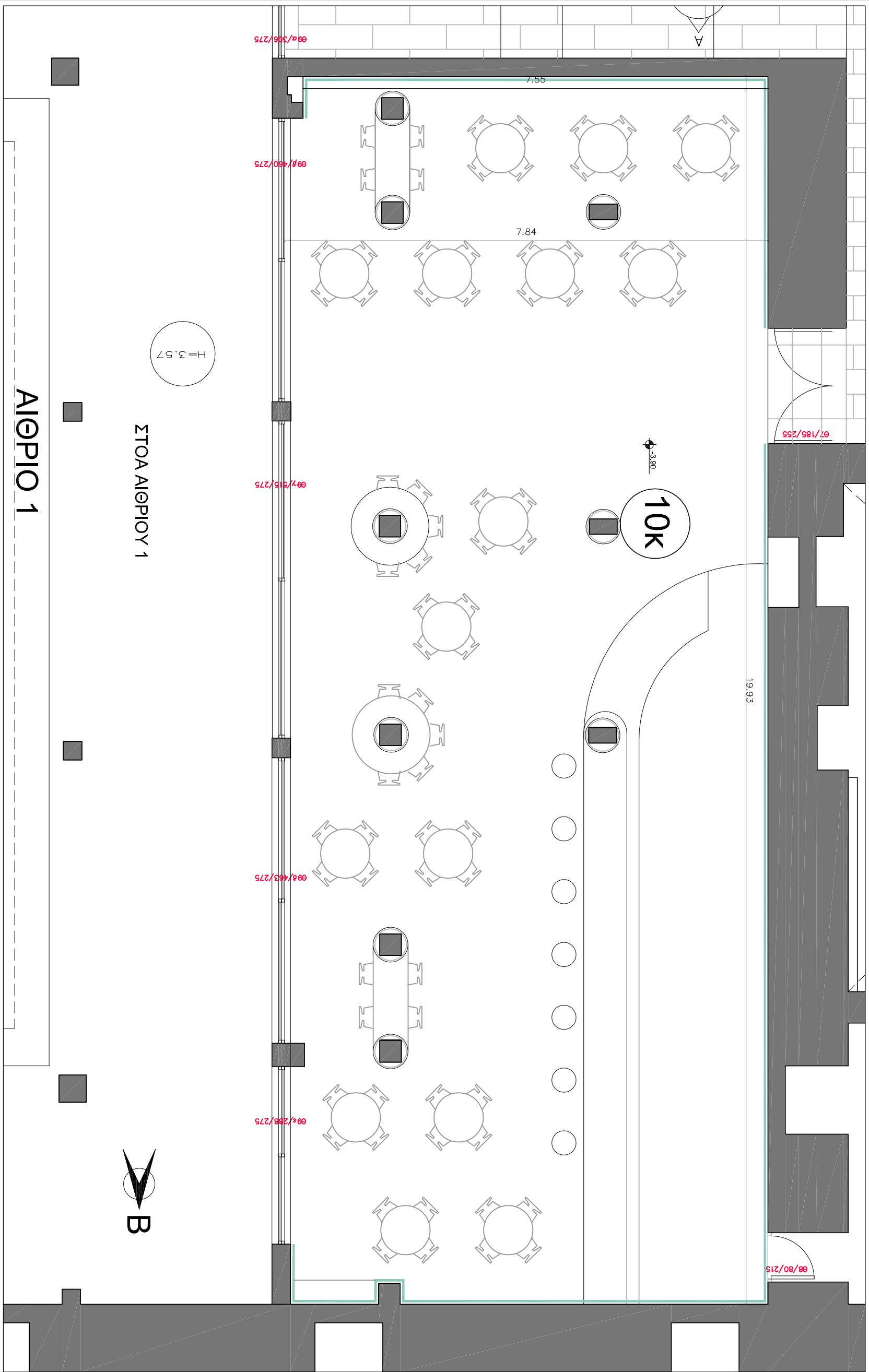

<p><b>ΥΠΟΥΡΓΕΙΟ ΠΟΛΙΤΙΣΜΟΥ</b>  <i>Διεύθυνση Μελετών Μουσείων</i></p>	
<p><b>ΕΡΓΟ:</b> ΕΡΓΑΣΙΕΣ ΕΚΣΥΓΧΡΟΝΙΣΜΟΥ ΚΑΙ ΕΡΓΑΣΙΕΣ ΠΡΟΣΘΗΚΩΝ ΣΤΟ ΕΘΝΙΚΟ ΑΡΧΑΙΟΛΟΓΙΚΟ ΜΟΥΣΕΙΟ</p>	
<b>ΘΕΣΗ:</b>	ΑΘΗΝΑ
<b>ΕΠΙΒΛΕΠΟΥΣΑ ΥΠΗΡΕΣΙΑ:</b>	ΔΙΝΣΗ ΜΕΛΕΤΩΝ ΜΟΥΣΕΙΩΝ
<p>ΕΡΕΥΝΗΤΙΚΟ ΠΡΟΓΡΑΜΜΑ ΙΟΝΙΟΥ ΠΑΝΕΠΙΣΤΗΜΙΟΥ          "Μουσολογική προσοφροσύνη του Εθνικού Αρχαιολογικού Μουσείου"          ΕΠΙΣΤΗΜΟΝΙΚΟΣ ΥΠΕΥΘΥΝΟΣ :          ΑΝ. ΚΑΘΗΓ. ΜΟΥΣΕΙΟΛΟΓΙΑΣ ΑΝΑΣΤΑΣΙΑ ΣΑΛΗ</p>	
<b>ΜΕΛΕΤΗ:</b>	<b>ΑΡΧΙΤΕΚΤΟΝΙΚΗ</b>
<b>ΕΝΕΜΒΑΣΗ 4</b>	
<b>ΤΙΤΛΟΣ ΣΧΕΔΙΟΥ</b>	ΚΥΝΗΚΕΙΟ
<b>ΚΑΤΟΨΗ ΚΥΝΗΚΕΙΟΥ (ΧΩΡΟΣ 10K)</b>	
<b>ΚΑΜΑΚΕΣ</b>	1/50
ΧΡΟΝΟΣ ΜΕΛΕΤΗΣ: ΣΕΠΤΕΜΒΡΙΟΣ 2002	
<b>ΑΡ. ΣΧΕΔΙΟΥ</b>	
<b>Ο ΜΕΛΕΤΗΤΗΣ:</b>	ΣΑΛΗ ΑΝΑΣΤΑΣΙΑ
<b>ΣΥΜΒΟΥΛΟΣ ΜΕΛΕΤΗΣ:</b>	ΠΕΤΣΑ ΚΑΤΕΡΙΝΑ
<b>ΕΓΚΡΙΣΕΙΣ</b>	

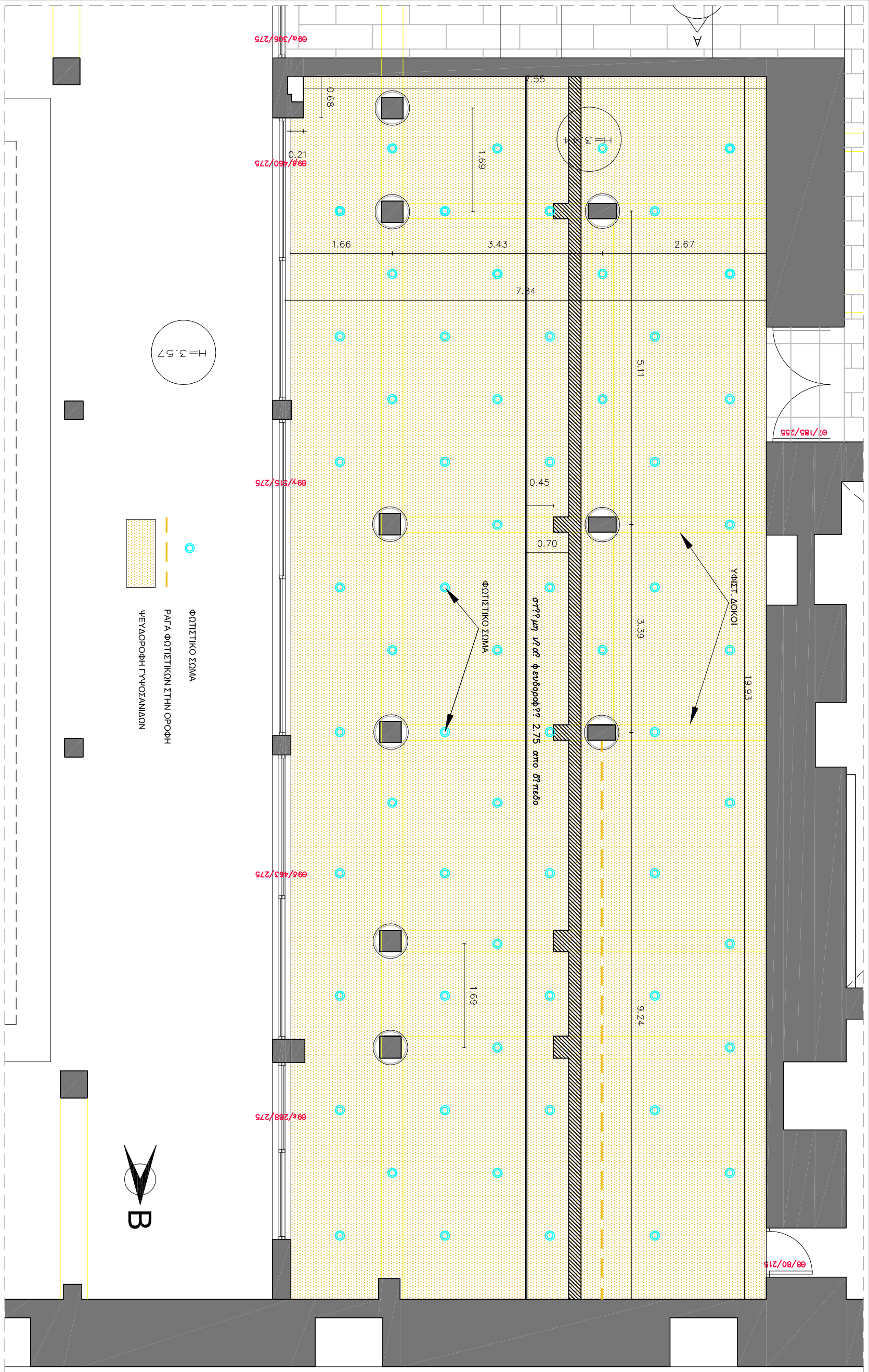

<p>ΥΠΟΥΡΓΕΙΟ ΠΟΛΙΤΙΣΜΟΥ  <i>Διεύθυνση Μελετών Μουσείων</i></p>	
<p>ΕΡΓΟ: ΕΡΓΑΣΙΕΣ ΕΚΣΥΓΧΡΟΝΙΣΜΟΥ          ΚΑΙ ΕΡΓΑΣΙΕΣ ΠΡΟΣΘΗΚΩΝ          ΣΤΟ ΕΘΝΙΚΟ ΑΡΧΑΙΟΛΟΓΙΚΟ ΜΟΥΣΕΙΟ</p>	
ΘΕΣΗ:	ΑΘΗΝΑ
ΕΠΙΒΛΕΠΟΥΣΑ ΥΠΗΡΕΣΙΑ:	ΔΙΝΣΗ ΜΕΛΕΤΩΝ ΜΟΥΣΕΙΩΝ
<p>ΕΡΕΥΝΗΤΙΚΟ ΠΡΟΓΡΑΜΜΑ ΙΟΝΙΟΥ          ΠΑΝΕΠΙΣΤΗΜΙΟΥ          "Μουσολογική προσεγγισή          του Εθνικού Αρχαιολογικού Μουσείου"</p>	
<p>ΕΠΙΣΤΗΜΟΝΙΚΟΣ ΥΠΕΥΘΥΝΟΣ:          ΑΝ. ΚΑΘΗΓ. ΜΟΥΣΕΙΟΛΟΓΙΑΣ ΑΝΑΣΤΑΣΙΑ ΣΑΛΗ</p>	
ΜΕΛΕΤΗ:	ΑΡΧΙΤΕΚΤΟΝΙΚΗ
<h1>ΕΝΕΜΒΑΣΗ 4</h1>	
ΤΙΤΟΣ ΣΧΕΔΙΩΤ	ΚΥΛΙΚΕΙΟ
<p>ΑΝΟΥΨΗ ΚΑΙ ΤΟΜΗ          ΨΕΥΔΟΡΟΦΗΣ ΚΥΛΙΚΕΙΟΥ          (ΧΩΡΟΣ 10x)</p>	
ΚΑΜΑΚΕΣ	1/50
<p>ΧΡΟΝΟΣ ΜΕΛΕΤΗΣ: ΕΠΤΕΜΒΡΙΟΣ 2002</p>	
ΑΡ. ΣΧΕΔΙΟΥ	
Ο ΜΕΛΕΤΗΤΗΣ:	ΣΑΛΗ ΑΝΑΣΤΑΣΙΑ
ΣΥΜΒΟΥΛΟΣ ΜΕΛΕΤΗΣ:	ΠΕΤΣΑ ΚΑΤΕΡΙΝΑ
ΕΡΓΟΔΕΙΣ	

ΥΠΟΥΡΓΕΙΟ ΠΟΛΙΤΙΣΜΟΥ  
Διεύθυνση Μελετών Μουσείων  
ΕΡΓΟ: ΕΡΓΑΣΙΕΣ ΕΚΣΥΓΧΡΟΝΙΣΜΟΥ  
ΚΑΙ ΕΡΓΑΣΙΕΣ ΠΡΟΣΘΗΚΩΝ  
ΣΤΟ ΕΘΝΙΚΟ ΑΡΧΑΙΟΛΟΓΙΚΟ ΜΟΥΣΕΙΟ

ΘΕΣΗ: ΑΘΗΝΑ

ΕΠΙΒΛΕΠΟΥΣΑ ΥΠΗΡΕΣΙΑ :  
Δ/ΝΣΗ ΜΕΛΕΤΩΝ ΜΟΥΣΕΙΩΝ

ΕΡΕΥΝΗΤΙΚΟ ΠΡΟΓΡΑΜΜΑ ΙΟΝΙΟΥ  
ΠΑΝΕΠΙΣΤΗΜΙΟΥ  
"Μουσειολογική προσαρμογή  
του Εθνικού Αρχαιολογικού Μουσείου"  
ΕΠΙΣΤΗΜΟΝΙΚΟΣ ΥΠΕΥΘΥΝΟΣ :  
ΑΝ. ΚΑΘΗΓ. ΜΟΥΣΕΙΟΛΟΓΙΑΣ ΑΝΑΣΤΑΣΙΑ ΣΑΛΗ

ΜΕΛΕΤΗ:  
ΑΡΧΙΤΕΚΤΟΝΙΚΗ

## ΕΠΕΜΒΑΣΗ 4

ΤΙΤΛΟΣ ΣΧΕΔΙΟΥ  
ΚΥΝΗΚΕΙΟ

ΟΡΘΟΜΑΡΜΑΡΩΣΗ ΤΟΙΧΟΥ  
ΟΨΗ Α

ΚΑΙΜΑΚΕΣ 1/50

ΧΡΟΝΟΣ ΜΕΛΕΤΗΣ: ΣΕΠΤΕΜΒΡΙΟΣ 2002

ΑΡ. ΣΧΕΔΙΟΥ

Ο ΜΕΛΕΤΗΤΗΣ:  
ΣΑΛΗ ΑΝΑΣΤΑΣΙΑ

ΣΥΜΒΟΥΛΟΣ ΜΕΛΕΤΗΣ:  
ΠΕΤΣΑ ΚΑΤΕΡΙΝΑ

ΕΓΚΡΙΣΕΙΣ

- ΜΑΡΜΑΡΟ ΛΕΥΚΟ ΠΕΝΤΕΛΗΣ 3 ΕΚ.ΛΕΙΟ
- ΜΑΡΜΑΡΟ ΛΕΥΚΟ ΠΕΝΤΕΛΗΣ 3 ΕΚ. ΣΚΑΛΙΤΣΑΡΙΣΤΟ
- ΨΕΥΔΟΡΟΦΗ ΑΠΟ ΓΥΦΟΣΑΝΙΔΕΣ
- ΣΚΟΤΙΑ 2 ΕΚ.
- ΛΑΜΜΑΚΙ ΑΝΟΞ. 0.005/0.015
- ΔΑΠΙΔΟ ΑΠΟ ΛΕΥΚΟ ΜΑΡΜΑΡΟ ΠΕΝΤΕΛΗΣ 3 ΕΚ.
- ΣΟΒΑΤΕΠΙ 15/2 ΑΠΟ ΛΕΥΚΟ ΜΑΡΜΑΡΟ ΠΕΝΤΕΛΗΣ ΜΕ ΝΥΧΙΑ

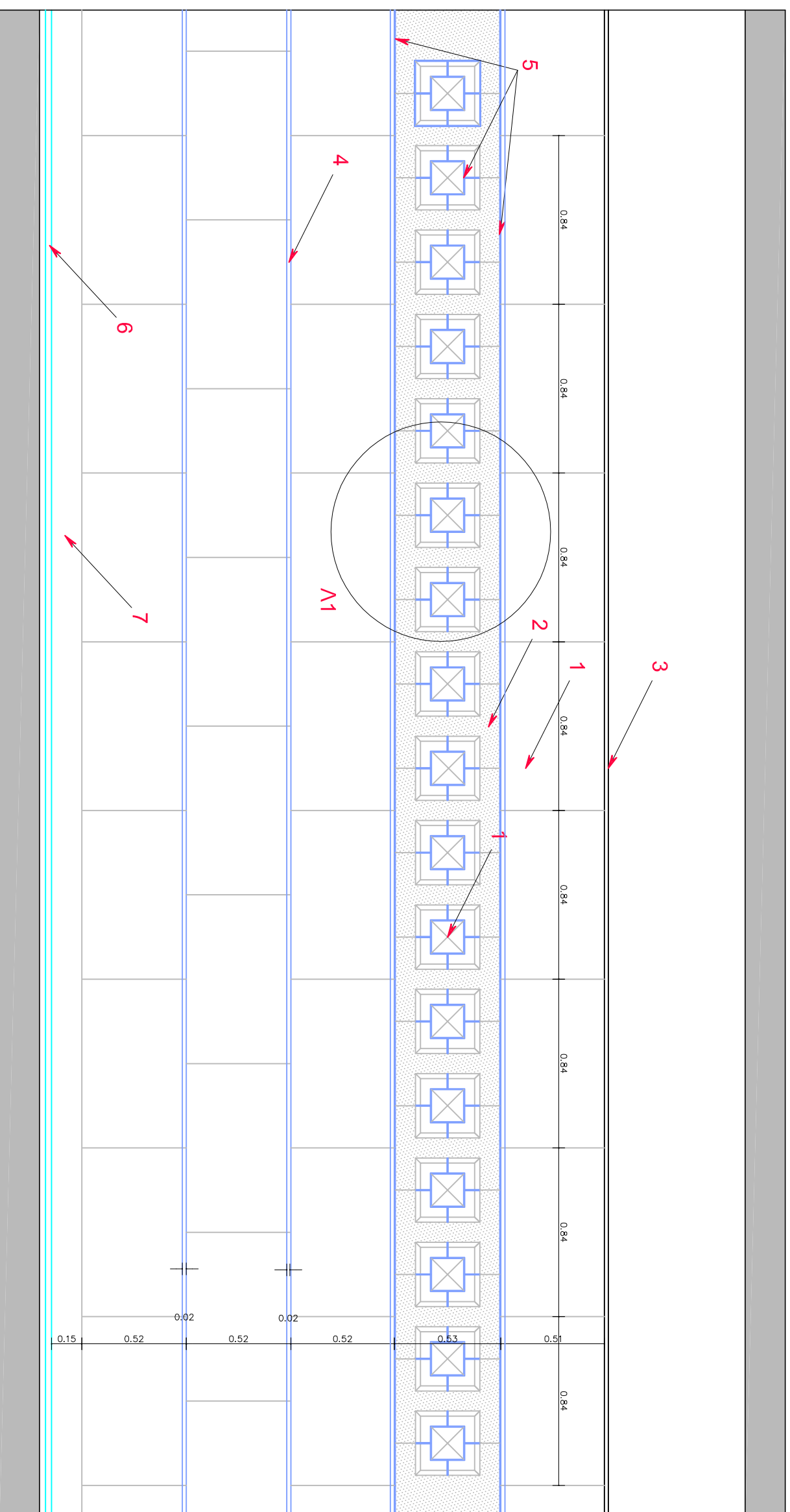

# ΤΟΜΗ 1-1

- 5 ΛΑΜΑΚΙ ΑΝΘΕ: 0.005/0.015
- 2 ΜΑΡΜΑΡΟ ΛΕΥΚΟ ΠΕΝΤΕΛΗΣ ΛΕΙΟ
- 3 ΜΑΡΜΑΡΟ ΛΕΥΚΟ ΠΕΝΤΕΛΗΣ 3 ΕΚ. ΣΚΑΛΙΤΣΑΡΙΣΤΟ

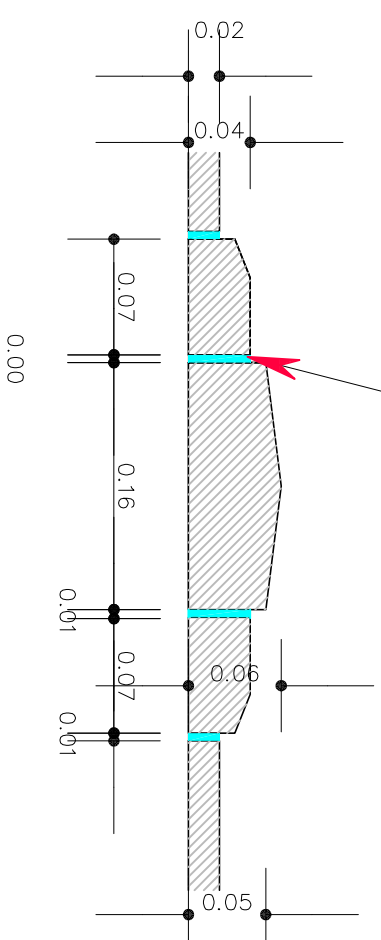
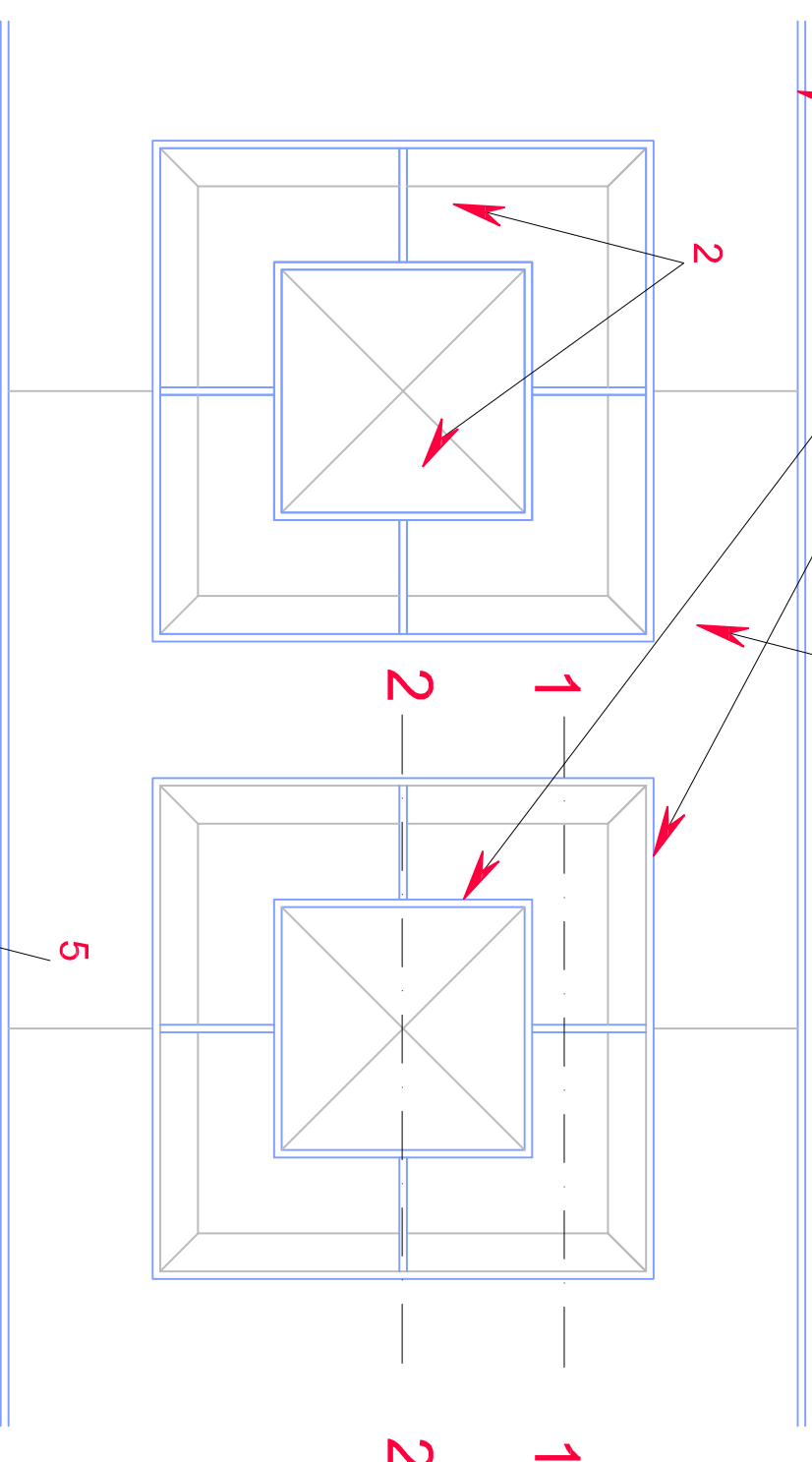
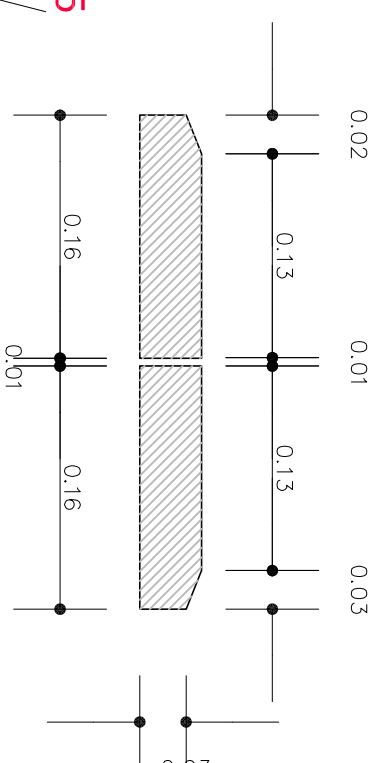
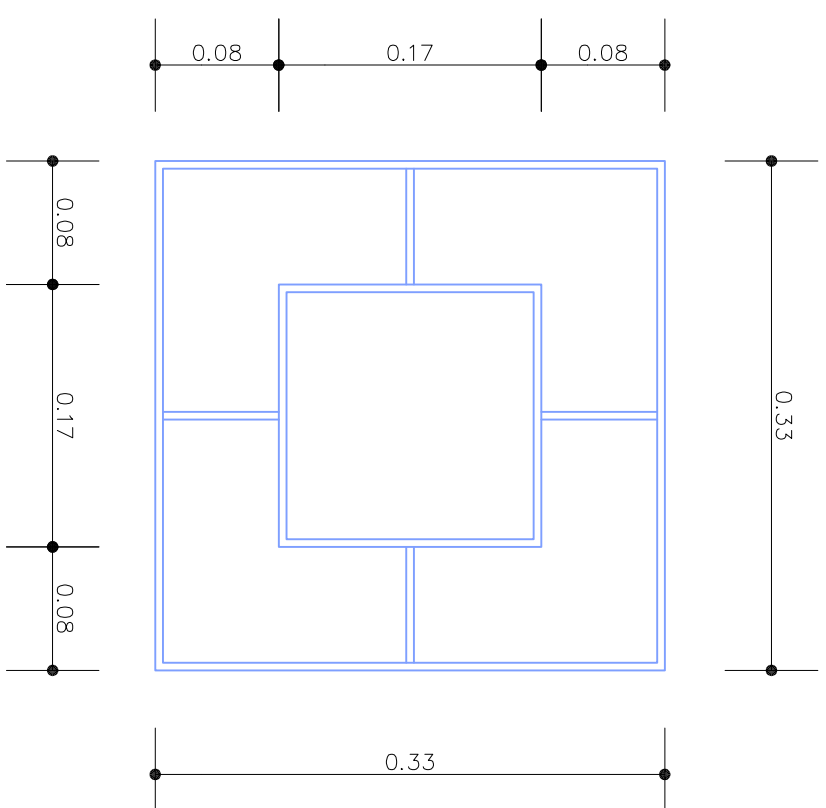

# ΤΟΜΗ 2-2

ΥΠΟΥΡΓΕΙΟ ΠΟΛΙΤΙΣΜΟΥ  
Διεύθυνση Μελετών Μουσείων  
ΕΡΓΟ: ΕΡΓΑΣΙΕΣ ΕΚΣΥΓΧΡΟΝΙΣΜΟΥ  
ΚΑΙ ΕΡΓΑΣΙΕΣ ΠΡΟΣΘΗΚΩΝ  
ΣΤΟ ΕΘΝΙΚΟ ΑΡΧΑΙΟΛΟΓΙΚΟ ΜΟΥΣΕΙΟ

ΘΕΣΗ: ΑΘΗΝΑ

ΕΠΙΒΑΛΟΥΣΑ ΥΠΗΡΕΣΙΑ:  
ΔΝΣΗ ΜΕΛΕΤΩΝ ΜΟΥΣΕΙΩΝ

ΕΡΕΥΝΗΤΙΚΟ ΠΡΟΓΡΑΜΜΑ ΙΟΝΙΟΥ  
ΠΛΑΝΙΣΤΗΜΙΟΥ  
"Μουσολογική προσαρμογή  
του Εθνικού Αρχαιολογικού Μουσείου"  
ΕΠΙΣΤΗΜΟΝΙΚΟΣ ΥΠΕΥΘΥΝΟΣ:  
ΑΝ. ΚΑΘΗΓ. ΜΟΥΣΕΙΟΛΟΓΙΑΣ ΑΝΑΣΤΑΣΙΑ ΣΑΛΗ

ΜΕΛΕΤΗ:  
ΑΡΧΙΤΕΚΤΟΝΙΚΗ

ΕΓΓΕΜΒΑΣΗ 4

ΤΙΤΟΣ ΣΧΕΔΙΟΤ  
ΚΥΛΙΚΕΙΟ

ΟΡΘΟΜΑΡΜΑΡΩΣΗ ΤΟΙΧΟΥ  
ΛΕΠΤΟΜΕΡΕΙΑ ΜΠΟΡΝΤΟΥΡΑΣ

ΚΑΙΜΑΚΕΣ 1/50

ΧΡΟΝΟΣ ΜΕΛΕΤΗΣ: ΣΕΠΤΕΜΒΡΙΟΣ 2002

ΑΡ. ΣΧΕΔΙΟΥ

Ο ΜΕΛΕΤΗΤΗΣ:  
ΣΑΛΗ ΑΝΑΣΤΑΣΙΑ

ΣΥΜΒΟΥΛΟΣ ΜΕΛΕΤΗΣ:  
ΠΙΕΤΣΑ ΚΑΤΕΡΙΝΑ

ΕΓΚΡΙΞΕΙΣ

- 1 ΛΑΜΑΡΙΝΑ ΑΝΟΞ. ΠΑΧΟΥΣ 3 ΧΙΛ.  
2 ΥΠΟΣΤΥΛΩΜΑ ΑΠΟ ΟΠΛ. ΣΚΥΡΟΔΕΜΑ

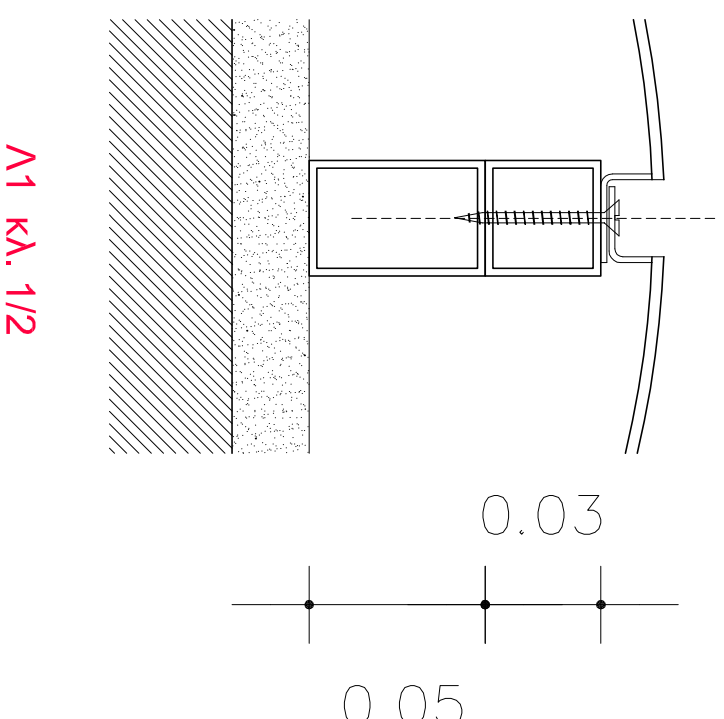
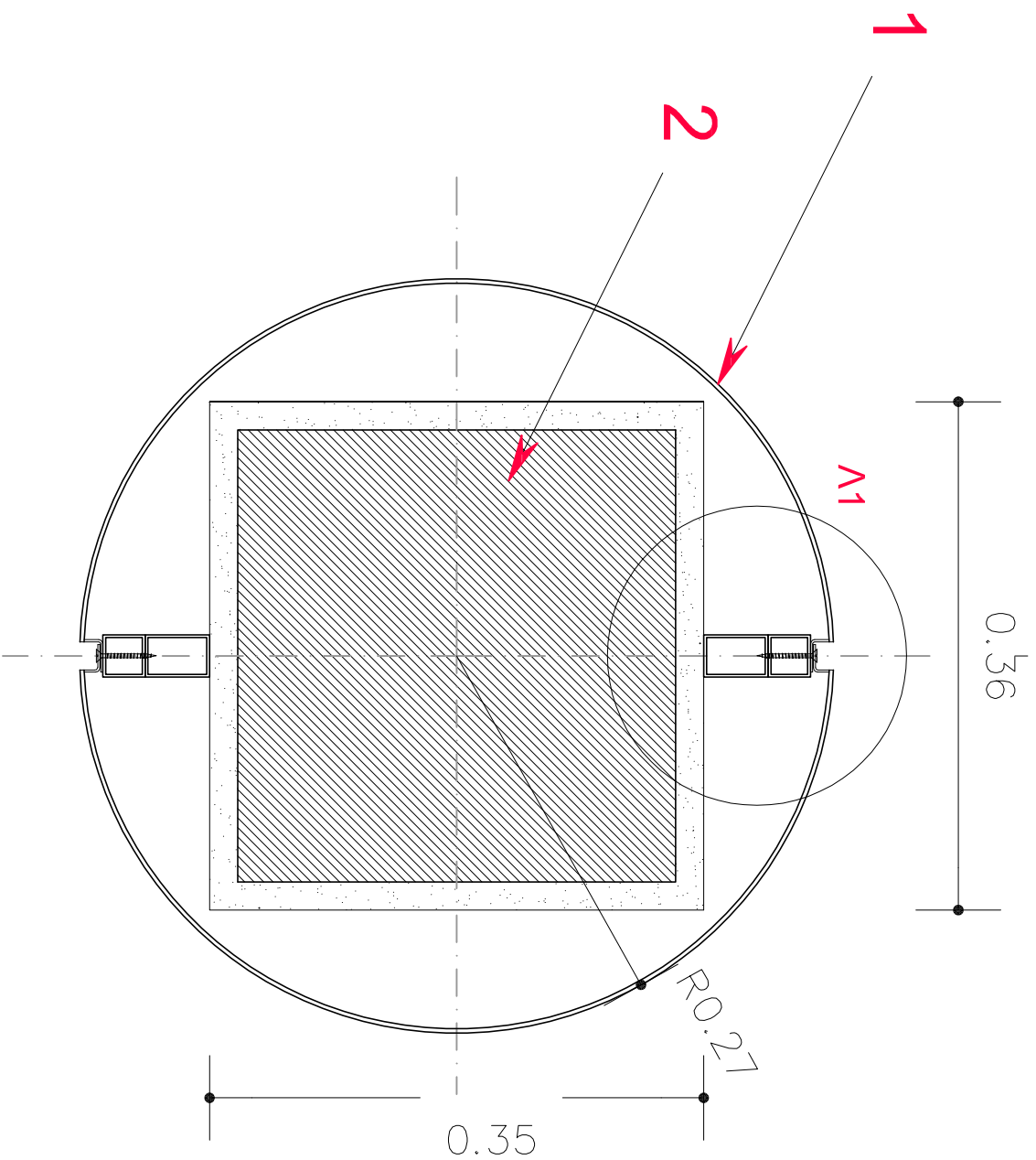

ΥΠΟΥΡΓΕΙΟ ΠΟΛΙΤΙΣΜΟΥ  
Διεύθυνση Μελετών Μουσείων  
ΕΡΓΟ: ΕΡΓΑΣΙΕΣ ΕΚΣΥΓΧΡΟΝΙΣΜΟΥ  
ΚΑΙ ΕΡΓΑΣΙΕΣ ΠΡΟΣΘΗΚΩΝ  
ΣΤΟ ΕΘΝΙΚΟ ΑΡΧΑΙΟΛΟΓΙΚΟ ΜΟΥΣΕΙΟ

ΘΕΣΗ: ΑΘΗΝΑ

ΕΠΙΒΛΕΠΟΥΣΑ ΥΠΗΡΕΣΙΑ: ΔΝΣΗ ΜΕΛΕΤΩΝ ΜΟΥΣΕΙΩΝ

ΕΡΕΥΝΗΤΙΚΟ ΠΡΟΓΡΑΜΜΑ ΙΟΝΙΟΥ  
ΓΙΑΝΝΙΝΙΣΤΗΜΙΟΥ  
"Μουσειολογική προσαρμογή  
του Εθνικού Αρχαιολογικού Μουσείου"

ΕΠΙΣΤΗΜΟΝΙΚΟΣ ΥΠΕΥΘΥΝΟΣ:  
ΑΝ. ΚΑΘΗΓ. ΜΟΥΣΕΙΟΛΟΓΙΑΣ ΑΝΑΣΤΑΣΙΑ ΣΑΛΗ

ΜΕΛΕΤΗ:  
ΑΡΧΙΤΕΚΤΟΝΙΚΗ

ΕΠΕΜΒΑΣΗ 4

ΤΙΤΟΣ ΣΧΕΔΙΩΤ  
ΚΥΝΗΚΕΙΟ

ΕΠΕΝΔΥΣΗ ΥΠΟΣΤΥΛΩΜΑΤΩΝ  
ΜΕ ΛΑΜΑΡΙΝΑ

ΚΑΙΜΑΚΕΣ 1/50

ΧΡΟΝΟΣ ΜΕΛΕΤΗΣ: ΣΕΠΤΕΜΒΡΙΟΣ 2002

ΑΡ. ΣΧΕΔΙΟΥ

Ο ΜΕΛΕΤΗΤΗΣ:  
ΣΑΛΗ ΑΝΑΣΤΑΣΙΑ

ΣΥΜΒΟΥΛΟΣ ΜΕΛΕΤΗΣ:  
ΠΙΕΤΖΑ ΚΑΤΕΡΙΝΑ

ΕΤΚΡΙΞΕΙΣ

ΥΠΟΥΡΓΕΙΟ ΠΟΛΙΤΙΣΜΟΥ  
Διεύθυνση Μελετών Μουσείων  
ΕΡΓΟ: ΕΡΓΑΣΙΕΣ ΕΚΣΥΓΧΡΟΝΙΣΜΟΥ  
ΚΑΙ ΕΡΓΑΣΙΕΣ ΠΡΟΣΘΗΚΩΝ  
ΣΤΟ ΕΘΝΙΚΟ ΑΡΧΑΙΟΛΟΓΙΚΟ ΜΟΥΣΕΙΟ

ΘΕΣΗ: ΑΘΗΝΑ

ΕΠΙΒΛΕΠΟΥΣΑ ΥΠΗΡΕΣΙΑ: ΔΙΝΣΗ ΜΕΛΕΤΩΝ ΜΟΥΣΕΙΩΝ

ΕΡΕΥΝΗΤΙΚΟ ΠΡΟΓΡΑΜΜΑ ΙΟΝΙΟΥ  
ΠΑΝΕΠΙΣΤΗΜΙΟΥ

"Μουσειολογική Προσαρμογή  
του Εθνικού Αρχαιολογικού Μουσείου"

ΕΠΙΣΤΗΜΟΝΙΚΟΣ ΥΠΕΥΘΥΝΟΣ:  
ΑΝ. ΚΑΘΗΓ. ΜΟΥΣΕΙΟΛΟΓΙΑΣ ΑΝΑΣΤΑΣΙΑ ΣΑΛΗ

ΜΕΛΗΤΗ:  
ΑΡΧΙΤΕΚΤΟΝΙΚΗ

## ΕΠΕΜΒΑΣΗ 4

ΤΙΤΛΟΣ ΣΧΕΔΙΟΥ

ΚΛΙΜΑΚΑ ΔΙΘΟΥΣΑΣ 1α

ΠΡΟΣΘΗΚΗ 3 ΣΚΑΛΟΠΛΑΤΙΩΝ

ΚΛΙΜΑΚΕΣ 1/50

ΧΡΟΝΟΣ ΜΕΛΗΤΗΣ: ΣΕΠΤΕΜΒΡΙΟΣ 2002

ΑΡ. ΣΧΕΔΙΟΥ

Ο ΜΕΛΗΤΗΣ:

ΣΑΛΗ ΑΝΑΣΤΑΣΙΑ

ΣΥΜΒΟΥΛΟΣ ΜΕΛΗΤΗΣ:

ΠΙΕΤΣΑ ΚΑΤΕΡΙΝΑ

ΕΓΚΡΙΣΕΙΣ

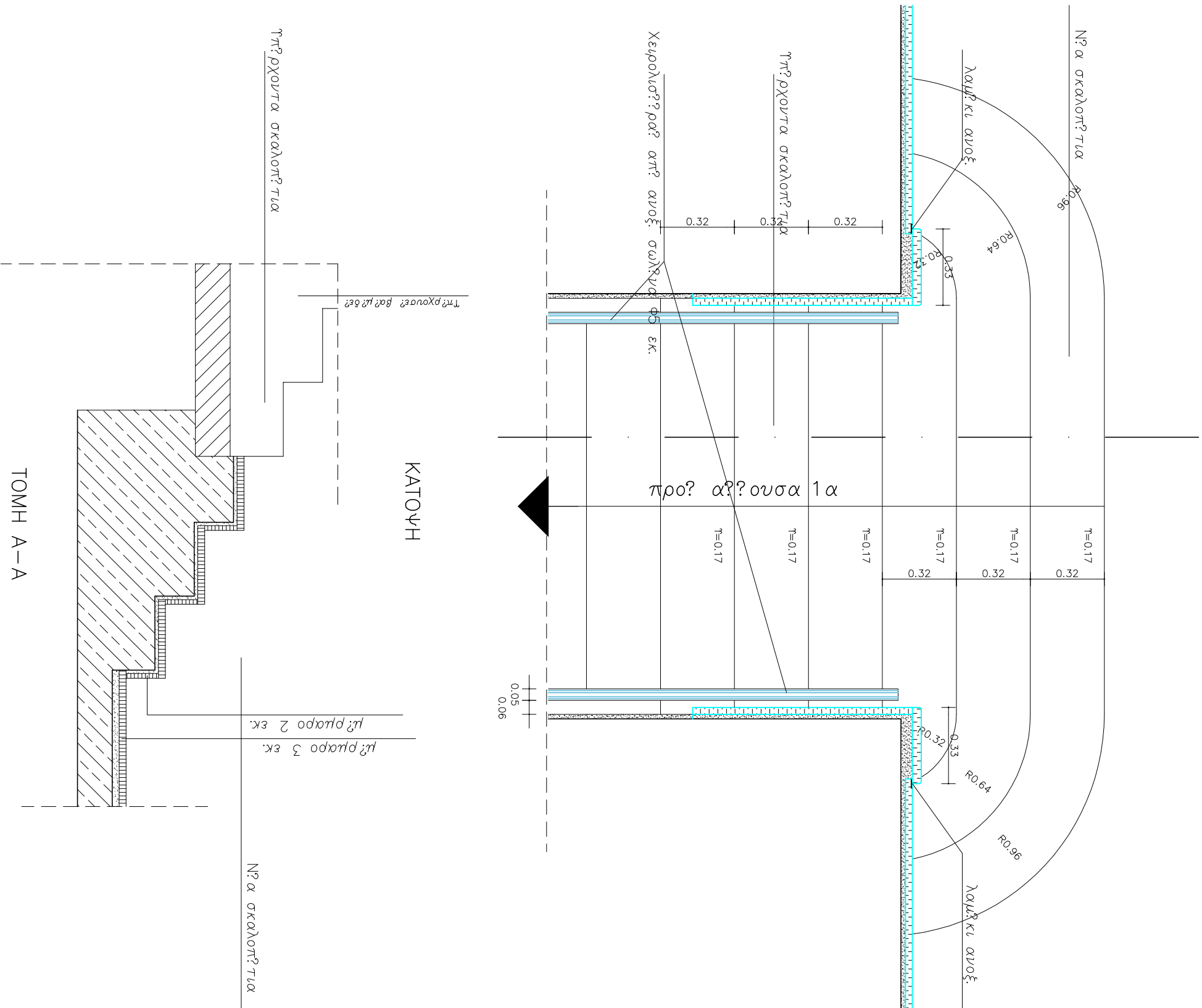



ΥΠΟΥΡΓΕΙΟ ΠΟΛΙΤΙΣΜΟΥ  
ΔΙΕΥΘΥΝΣΗ ΜΕΛΕΤΩΝ ΜΟΥΣΕΙΩΝ

ΕΡΓΟ:  
ΕΡΓΑΣΙΕΣ ΕΠΙΣΚΕΥΗΣ ΚΑΙ  
ΕΡΓΑΣΙΕΣ ΠΡΟΣΘΗΚΩΝ  
ΣΤΟ ΕΘΝΙΚΟ ΑΡΧΑΙΟΛΟΓΙΚΟ ΜΟΥΣΕΙΟ ΑΘΗΝΩΝ

ΘΕΣΗ:  
ΑΘΗΝΑ

ΕΠΙΒΛΕΠΟΥΣΑ ΥΠΗΡΕΣΙΑ :  
ΔΙΕΥΘΥΝΣΗ ΜΕΛΕΤΩΝ ΜΟΥΣΕΙΩΝ

ΜΕΛΕΤΗΤΗΣ:  
ΕΡΕΥΝΗΤΙΚΟ ΠΡΟΓΡΑΜΜΑ  
ΙΟΝΙΟΥ ΠΑΝΕΠΙΣΤΗΜΙΟΥ:  
"ΜΟΥΣΕΙΟΛΟΓΙΚΗ ΠΡΟΣΑΡΜΟΓΗ  
ΤΟΥ ΕΘΝΙΚΟΥ ΑΡΧΑΙΟΛΟΓΙΚΟΥ ΜΟΥΣΕΙΟΥ"

ΕΠΙΣΤΗΜΟΝΙΚΟΣ ΥΠΕΥΘΥΝΟΣ :  
ΑΝΑΣΤΑΣΙΑ ΣΑΛΗ, αν. Καθηγ. Μουσειολογίας

ΜΕΛΕΤΗ:  
ΑΡΧΙΤΕΚΤΟΝΙΚΗ

ΣΥΜΒΟΥΛΟΣ ΜΕΛΕΤΗΣ:  
ΠΕΤΣΑ-ΚΟΜΙΝΙΑΤΗ ΚΑΤΕΡΙΝΑ

ΘΕΜΑ:  
ΜΟΥΣΕΙΟΛΟΓΙΚΟΣ ΕΚΣΥΓΧΡΟΝΙΣΜΟΣ

ΤΙΤΛΟΣ ΣΧΕΔΙΟΥ :  
**ΚΑΦΕΝΕΙΟ  
ΚΑΤΟΨΗ**

ΚΛΙΜΑΚΑ  
1:50

ΑΡΙΘΜΟΣ ΣΧΕΔΙΟΥ

ΧΡΟΝΟΣ ΜΕΛΕΤΗΣ:  
ΣΕΠΤΕΜΒΡΙΟΣ 2002

ΜΕΛΕΤΗΤΕΣ:  
ΣΑΛΗ ΑΝΑΣΤΑΣΙΑ

ΕΓΚΡΙΣΕΙΣ:

Ο ΣΥΝΤΑΞΑΣ ΕΘΕΩΡΗΘΗ ΕΝΕΚΡΙΘΗ

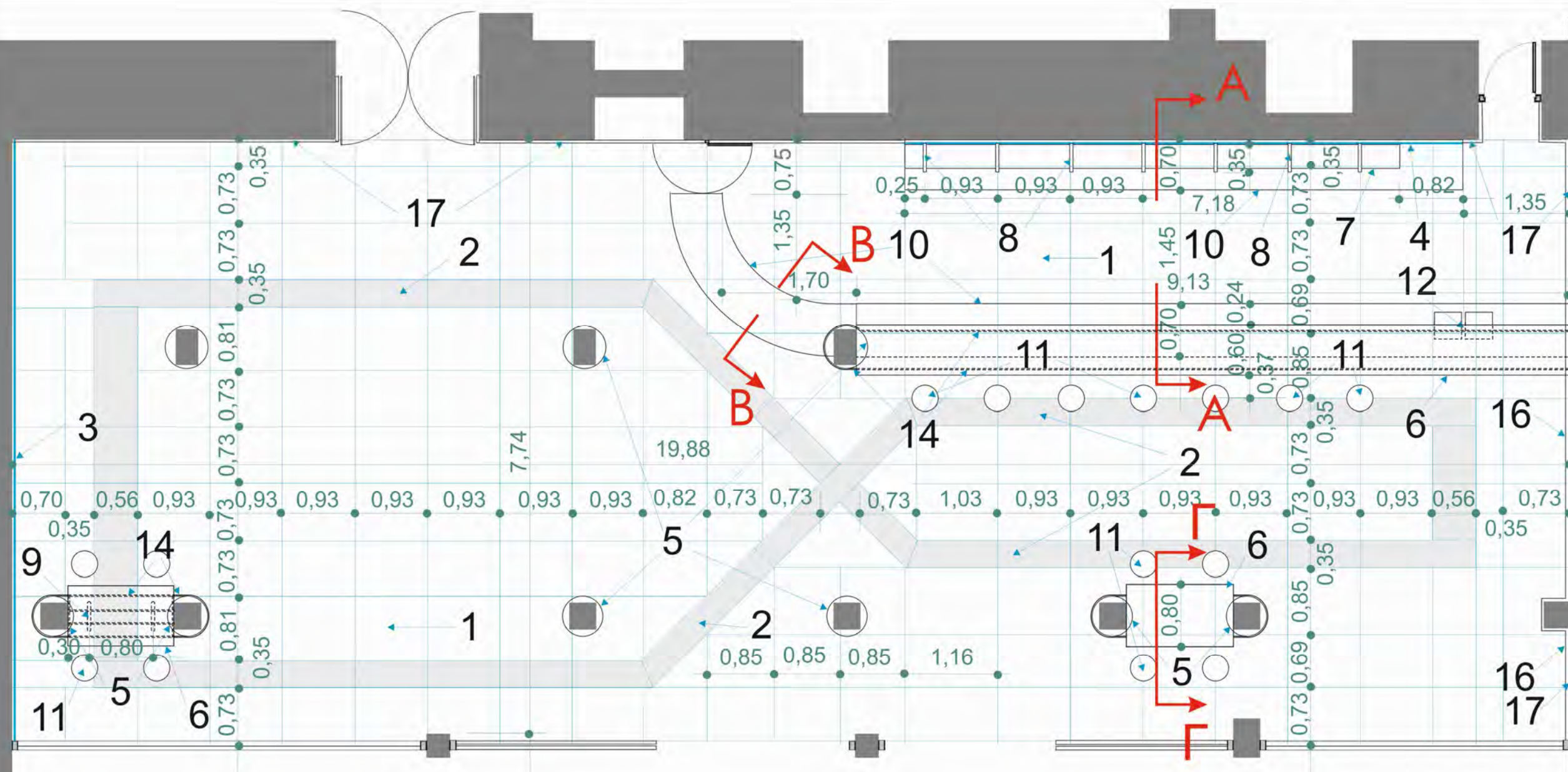

1. ΕΠΙΣΤΡΩΣΗ ΔΑΠΕΔΟΥ ΜΕ ΠΛΑΚΕΣ ΛΕΥΚΟΥ ΜΑΡΜΑΡΟΥ παχους 3 εκ
2. ΕΠΙΣΤΡΩΣΗ ΔΑΠΕΔΟΥ ΜΕ ΠΛΑΚΕΣ ΜΑΡΜΑΡΟΥ ΓΚΡΙΖΟΥ παχους 3 εκ
3. ΕΠΕΝΔΥΣΗ ΤΟΙΧΟΥ ΜΕ ΠΛΑΚΕΣ ΜΑΡΜΑΡΟΥ ΛΕΥΚΟΥ παχους 2 εκ
4. ΕΠΕΝΔΥΣΗ ΤΟΙΧΟΥ ΜΕ ΠΛΑΚΕΣ ΜΑΡΜΑΡΟΥ ΓΚΡΙΖΟΥ παχους 2 εκ
5. ΕΠΕΝΔΥΣΗ ΥΠΟΣΤΥΛΩΜΑΤΩΝ ΜΕ ΑΝΟΞΕΙΔΩΤΗ ΛΑΜΑΡΙΝΑ παχους 2 χιλστ
6. ΠΑΓΚΟΣ ΒΑΡ ΑΠΟ ΜΑΡΜΑΡΟ ΓΚΡΙΖΟ παχους 5 εκ
7. ΡΑΦΙΑ ΑΠΟ ΚΡΥΣΤΑΛΛΟ παχους 10 χιλστ
8. ΣΤΗΡΙΓΜΑ ΡΑΦΙΩΝ ΑΠΟ ΣΙΔΗΡΟΔΩΛΗΝΑ Φ 1 1/2" ΑΝΟΞΕΙΔΩΤΟ
9. ΣΤΗΡΙΓΜΑ ΠΑΓΚΟΥ ΒΑΡ ΑΠΟ ΣΙΔΗΡΟΔΩΛΗΝΑ Φ 2 1/2" ΑΝΟΞΕΙΔΩΤΟ

10. ΞΥΛΙΝΑ ΕΡΜΑΡΙΑ
11. ΣΤΑΘΕΡΑ ΣΚΑΜΠΩ ΒΑΡ
12. ΝΕΡΟΧΥΤΗΣ ΚΕΡΑΜΙΚΟΣ 2 γουρντων
14. ΛΑΜΑ ΣΤΗΡΙΞΗΣ- ΑΓΚΥΡΩΣΗΣ ΜΑΡΜΑΡΙΝΟΥ ΠΑΓΚΟΥ διατομης 60.3 χιλστ.ΑΝΟΞΕΙΔΩΤΗ
16. ΠΕΡΙΘΩΡΙΟ ΑΠΟ ΛΕΥΚΟ ΜΑΡΜΑΡΟ υψους 10 εκ.
17. ΧΡΩΜΑΤΙΣΜΟΣ ΤΟΙΧΟΥ ΜΕ ΧΡΩΜΑ RELIEF

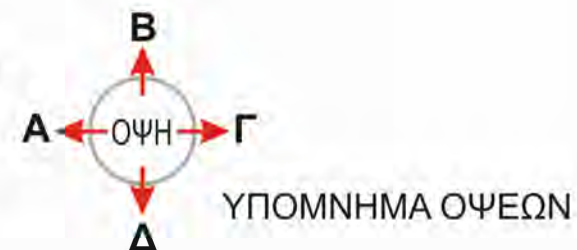

ΕΡΓΟ:  
ΕΡΓΑΣΙΕΣ ΕΠΙΣΚΕΥΗΣ ΚΑΙ  
ΕΡΓΑΣΙΕΣ ΠΡΟΣΘΗΚΩΝ  
ΣΤΟ ΕΘΝΙΚΟ ΑΡΧΑΙΟΛΟΓΙΚΟ ΜΟΥΣΕΙΟ ΑΘΗΝΩΝ

ΘΕΣΗ:  
ΑΘΗΝΑ

ΕΠΙΒΛΕΠΟΥΣΑ ΥΠΗΡΕΣΙΑ :  
ΔΙΕΥΘΥΝΣΗ ΜΕΛΕΤΩΝ ΜΟΥΣΕΙΩΝ

ΜΕΛΕΤΗΤΗΣ:  
ΕΡΕΥΝΗΤΙΚΟ ΠΡΟΓΡΑΜΜΑ  
ΙΟΝΙΟΥ ΠΑΝΕΠΙΣΤΗΜΙΟΥ:  
"ΜΟΥΣΕΙΟΛΟΓΙΚΗ ΠΡΟΣΑΡΜΟΓΗ  
ΤΟΥ ΕΘΝΙΚΟΥ ΑΡΧΑΙΟΛΟΓΙΚΟΥ ΜΟΥΣΕΙΟΥ"

ΕΠΙΣΤΗΜΟΝΙΚΟΣ ΥΠΕΥΘΥΝΟΣ :  
ΑΝΑΣΤΑΣΙΑ ΣΑΛΗ, αν. Καθηγ. Μουσειολογίας

ΜΕΛΕΤΗ:  
ΑΡΧΙΤΕΚΤΟΝΙΚΗ

ΣΥΜΒΟΥΛΟΣ ΜΕΛΕΤΗΣ:  
ΠΕΤΣΑ - ΚΟΛΜΙΝΙΑΤΗ ΚΑΤΕΡΙΝΑ

ΘΕΜΑ:  
ΜΟΥΣΕΙΟΛΟΓΙΚΟΣ ΕΚΣΥΓΧΡΟΝΙΣΜΟΣ

ΤΙΤΛΟΣ ΣΧΕΔΙΟΥ :

## ΚΑΦΕΝΕΙΟ ΟΨΗ Α

ΚΛΙΜΑΚΑ

1:50

ΑΡΙΘΜΟΣ ΣΧΕΔΙΟΥ

ΧΡΟΝΟΣ ΜΕΛΕΤΗΣ:  
ΣΕΠΤΕΜΒΡΙΟΣ 2002

ΜΕΛΕΤΗΤΕΣ:  
ΣΑΛΗ ΑΝΑΣΤΑΣΙΑ

ΕΓΚΡΙΣΕΙΣ:

Ο ΣΥΝΤΑΞΑΣ ΕΘΕΩΡΗΘΗ ΕΝΕΚΡΙΘΗ

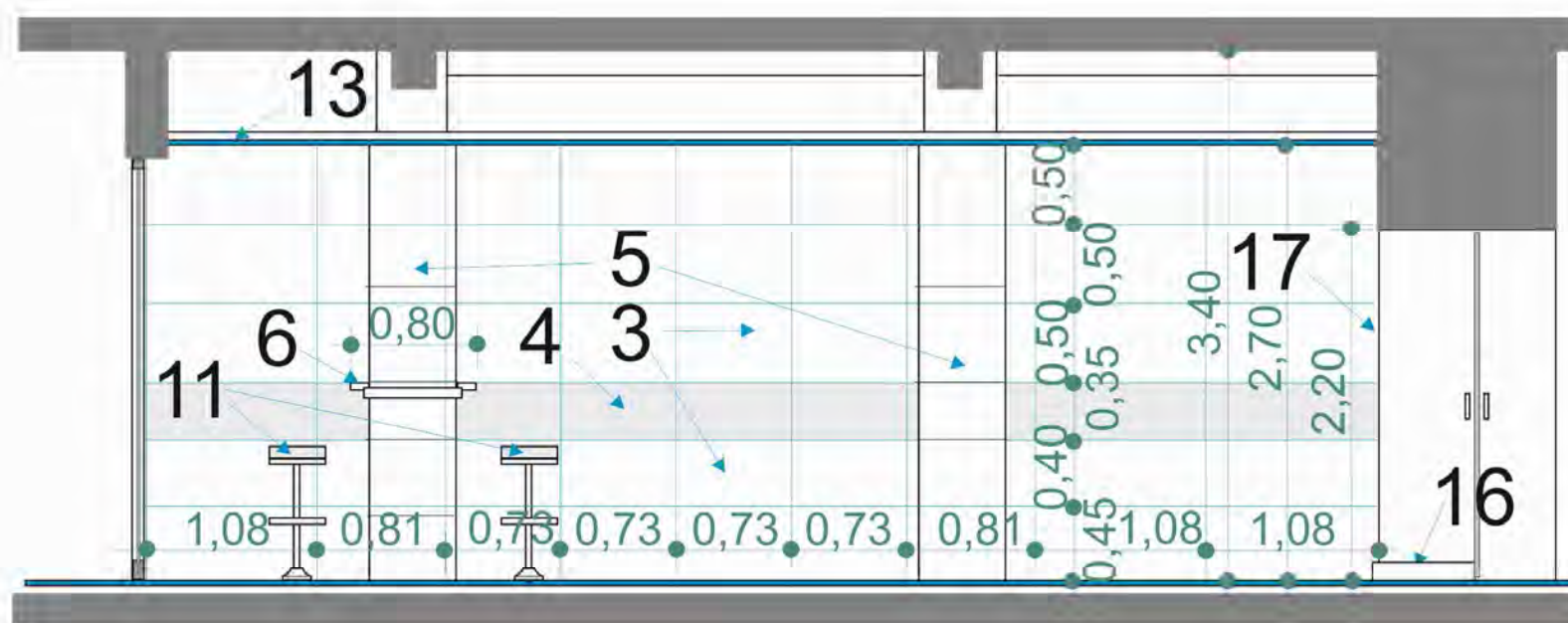

1. ΕΠΙΣΤΡΩΣΗ ΔΑΠΕΔΟΥ ΜΕ ΠΛΑΚΕΣ ΛΕΥΚΟΥ ΜΑΡΜΑΡΟΥ παχους 3 εκ
2. ΕΠΙΣΤΡΩΣΗ ΔΑΠΕΔΟΥ ΜΕ ΠΛΑΚΕΣ ΜΑΡΜΑΡΟΥ ΓΚΡΙΖΟΥ παχους 3 εκ
3. ΕΠΕΝΔΥΣΗ ΤΟΙΧΟΥ ΜΕ ΠΛΑΚΕΣ ΜΑΡΜΑΡΟΥ ΛΕΥΚΟΥ παχους 2 εκ
4. ΕΠΕΝΔΥΣΗ ΤΟΙΧΟΥ ΜΕ ΠΛΑΚΕΣ ΜΑΡΜΑΡΟΥ ΓΚΡΙΖΟΥ παχους 2 εκ
5. ΕΠΕΝΔΥΣΗ ΥΠΟΣΤΥΛΩΜΑΤΩΝ ΜΕ ΑΝΟΞΕΙΔΩΤΗ ΛΑΜΑΡΙΝΑ παχους 2 χλστ
6. ΠΑΓΚΟΣ ΒΑΡ ΑΠΟ ΜΑΡΜΑΡΟ ΓΚΡΙΖΟ παχους 5 εκ
7. ΡΑΦΙΑ ΑΠΟ ΚΡΥΣΤΑΛΛΟ παχους 10 χλστ
8. ΣΤΗΡΙΓΜΑ ΡΑΦΙΩΝ ΑΠΟ ΣΙΔΗΡΟΔΩΛΗΝΑ Φ 1 1/2" ΑΝΟΞΕΙΔΩΤΟ
9. ΣΤΗΡΙΓΜΑ ΠΑΓΚΟΥ ΒΑΡ ΑΠΟ ΣΙΔΗΡΟΔΩΛΗΝΑ Φ 2 1/2" ΑΝΟΞΕΙΔΩΤΟ
10. ΞΥΛΙΝΑ ΕΡΜΑΡΙΑ
11. ΣΤΑΘΕΡΑ ΣΚΑΜΠΩ ΒΑΡ
12. ΝΕΡΟΧΥΤΗΣ ΚΕΡΑΜΙΚΟΣ 2 γουρνων
13. ΨΕΥΔΟΡΟΦΗ
14. PLEXIGLASS ΕΓΧΑΡΑΚΤΟ
16. ΠΕΡΙΘΩΡΙΟ ΑΠΟ ΛΕΥΚΟ ΜΑΡΜΑΡΟ υψους 10 εκ.
17. ΧΡΩΜΑΤΙΣΜΟΣ ΤΟΙΧΟΥ ΜΕ ΧΡΩΜΑ RELIEF



ΥΠΟΥΡΓΕΙΟ ΠΟΛΙΤΙΣΜΟΥ  
ΔΙΕΥΘΥΝΣΗ ΜΕΛΕΤΩΝ ΜΟΥΣΕΙΩΝ

ΕΡΓΟ:  
ΕΡΓΑΣΙΕΣ ΕΠΙΣΚΕΥΗΣ ΚΑΙ  
ΕΡΓΑΣΙΕΣ ΠΡΟΣΘΗΚΩΝ  
ΣΤΟ ΕΘΝΙΚΟ ΑΡΧΑΙΟΛΟΓΙΚΟ ΜΟΥΣΕΙΟ ΑΘΗΝΩΝ

ΘΕΣΗ:  
ΑΘΗΝΑ

ΕΠΙΒΛΕΠΟΥΣΑ ΥΠΗΡΕΣΙΑ :  
ΔΙΕΥΘΥΝΣΗ ΜΕΛΕΤΩΝ ΜΟΥΣΕΙΩΝ

ΜΕΛΕΤΗΤΗΣ:  
ΕΡΕΥΝΗΤΙΚΟ ΠΡΟΓΡΑΜΜΑ  
ΙΟΝΙΟΥ ΠΑΝΕΠΙΣΤΗΜΙΟΥ:  
"ΜΟΥΣΕΙΟΛΟΓΙΚΗ ΠΡΟΣΑΡΜΟΓΗ  
ΤΟΥ ΕΘΝΙΚΟΥ ΑΡΧΑΙΟΛΟΓΙΚΟΥ ΜΟΥΣΕΙΟΥ"

ΕΠΙΣΤΗΜΟΝΙΚΟΣ ΥΠΕΥΘΥΝΟΣ :  
ΑΝΑΣΤΑΣΙΑ ΣΑΛΗ, αν. Καθηγ. Μουσειολογίας

ΜΕΛΕΤΗ:  
ΑΡΧΙΤΕΚΤΟΝΙΚΗ

ΣΥΜΒΟΥΛΟΣ ΜΕΛΕΤΗΣ:  
ΠΕΤΣΑ- ΚΟΛΛΙΝΙΑΤΗ ΚΑΤΕΡΙΝΑ

ΘΕΜΑ:  
ΜΟΥΣΕΙΟΛΟΓΙΚΟΣ ΕΚΣΥΓΧΡΟΝΙΣΜΟΣ

ΤΙΤΛΟΣ ΣΧΕΔΙΟΥ :

**ΚΑΦΕΝΕΙΟ  
ΟΨΗ Β**

ΚΛΙΜΑΚΑ

1:50

ΑΡΙΘΜΟΣ ΣΧΕΔΙΟΥ

ΧΡΟΝΟΣ ΜΕΛΕΤΗΣ:  
ΣΕΠΤΕΜΒΡΙΟΣ 2002

ΜΕΛΕΤΗΤΕΣ:  
ΣΑΛΗ ΑΝΑΣΤΑΣΙΑ

ΕΓΚΡΙΣΕΙΣ:

Ο ΣΥΝΤΑΞΑΣ ΕΘΕΩΡΗΘΗ ΕΝΕΚΡΙΘΗ

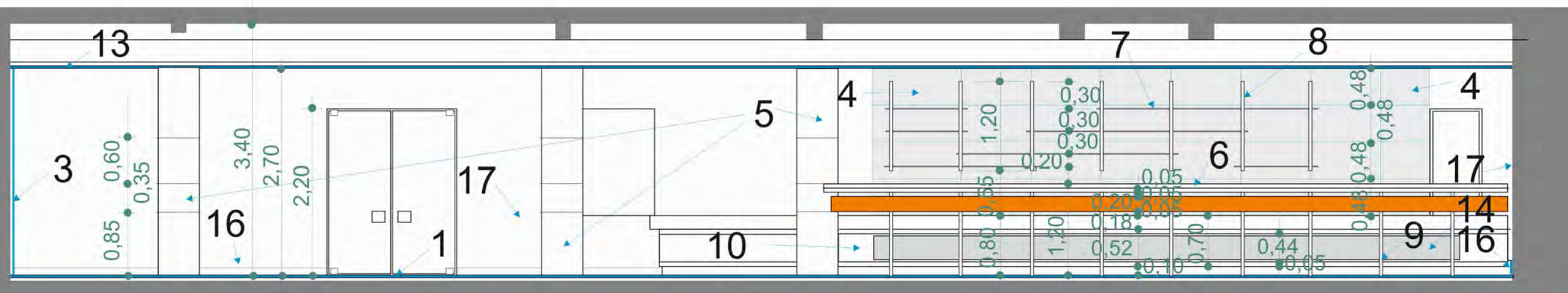

1. ΕΠΙΣΤΡΩΣΗ ΔΑΠΕΔΟΥ ΜΕ ΠΛΑΚΕΣ ΛΕΥΚΟΥ ΜΑΡΜΑΡΟΥ παχους 3 εκ
2. ΕΠΙΣΤΡΩΣΗ ΔΑΠΕΔΟΥ ΜΕ ΠΛΑΚΕΣ ΜΑΡΜΑΡΟΥ ΓΚΡΙΖΟΥ παχους 3 εκ
3. ΕΠΕΝΔΥΣΗ ΤΟΙΧΟΥ ΜΕ ΠΛΑΚΕΣ ΜΑΡΜΑΡΟΥ ΛΕΥΚΟΥ παχους 2 εκ
4. ΕΠΕΝΔΥΣΗ ΤΟΙΧΟΥ ΜΕ ΠΛΑΚΕΣ ΜΑΡΜΑΡΟΥ ΓΚΡΙΖΟΥ παχους 2 εκ
5. ΕΠΕΝΔΥΣΗ ΥΠΟΣΤΥΛΩΜΑΤΩΝ ΜΕ ΑΝΟΞΕΙΔΩΤΗ ΛΑΜΑΡΙΝΑ παχους 2 χλστ
6. ΠΑΓΚΟΣ ΒΑΡ ΑΠΟ ΜΑΡΜΑΡΟ ΓΚΡΙΖΟ παχους 5 εκ
7. ΡΑΦΙΑ ΑΠΟ ΚΡΥΣΤΑΛΛΟ παχους 10 χλστ
8. ΣΤΗΡΙΓΜΑ ΡΑΦΙΩΝ ΑΠΟ ΣΙΔΗΡΟΔΩΛΗΝΑ Φ 1 1/2" ΑΝΟΞΕΙΔΩΤΟ
9. ΣΤΗΡΙΓΜΑ ΠΑΓΚΟΥ ΒΑΡ ΑΠΟ ΣΙΔΗΡΟΔΩΛΗΝΑ Φ 2 1/2" ΑΝΟΞΕΙΔΩΤΟ
10. ΞΥΛΙΝΑ ΕΡΜΑΡΙΑ
11. ΣΤΑΘΕΡΑ ΣΚΑΜΠΩ ΒΑΡ
12. ΝΕΡΟΧΥΤΗΣ ΚΕΡΑΜΙΚΟΣ 2 γουρνων
13. ΨΕΥΔΟΡΟΦΗ
14. PLEXIGLASS ΕΓΧΑΡΑΚΤΟ
16. ΠΕΡΙΘΩΡΙΟ ΑΠΟ ΛΕΥΚΟ ΜΑΡΜΑΡΟ υψους 10 εκ.
17. ΧΡΩΜΑΤΙΣΜΟΣ ΤΟΙΧΟΥ ΜΕ ΧΡΩΜΑ RELIEF



ΕΡΓΟ:  
ΕΡΓΑΣΙΕΣ ΕΠΙΣΚΕΥΗΣ ΚΑΙ  
ΕΡΓΑΣΙΕΣ ΠΡΟΣΘΗΚΩΝ  
ΣΤΟ ΕΘΝΙΚΟ ΑΡΧΑΙΟΛΟΓΙΚΟ ΜΟΥΣΕΙΟ ΑΘΗΝΩΝ

ΘΕΣΗ:  
ΑΘΗΝΑ

ΕΠΙΒΛΕΠΟΥΣΑ ΥΠΗΡΕΣΙΑ :  
ΔΙΕΥΘΥΝΣΗ ΜΕΛΕΤΩΝ ΜΟΥΣΕΙΩΝ

ΜΕΛΕΤΗΤΗΣ:  
ΕΡΕΥΝΗΤΙΚΟ ΠΡΟΓΡΑΜΜΑ  
ΙΟΝΙΟΥ ΠΑΝΕΠΙΣΤΗΜΙΟΥ:  
"ΜΟΥΣΕΙΟΛΟΓΙΚΗ ΠΡΟΣΑΡΜΟΓΗ  
ΤΟΥ ΕΘΝΙΚΟΥ ΑΡΧΑΙΟΛΟΓΙΚΟΥ ΜΟΥΣΕΙΟΥ"

ΕΠΙΣΤΗΜΟΝΙΚΟΣ ΥΠΕΥΘΥΝΟΣ :  
ΑΝΑΣΤΑΣΙΑ ΣΑΛΗ, αν. Καθηγ. Μουσειολογίας

ΜΕΛΕΤΗ:  
ΑΡΧΙΤΕΚΤΟΝΙΚΗ

ΣΥΜΒΟΥΛΟΣ ΜΕΛΕΤΗΣ:  
ΠΕΤΣΑ - ΚΟΛΜΙΝΙΑΤΗ ΚΑΤΕΡΙΝΑ

ΘΕΜΑ:  
ΜΟΥΣΕΙΟΛΟΓΙΚΟΣ ΕΚΣΥΓΧΡΟΝΙΣΜΟΣ

ΤΙΤΛΟΣ ΣΧΕΔΙΟΥ :

## ΚΑΦΕΝΕΙΟ ΤΟΜΕΣ Β - Β & Γ - Γ

ΚΛΙΜΑΚΑ

1:20

ΑΡΙΘΜΟΣ ΣΧΕΔΙΟΥ

ΧΡΟΝΟΣ ΜΕΛΕΤΗΣ:  
ΣΕΠΤΕΜΒΡΙΟΣ 2002

ΜΕΛΕΤΗΤΕΣ:  
ΣΑΛΗ ΑΝΑΣΤΑΣΙΑ

ΕΓΚΡΙΣΕΙΣ:

Ο ΣΥΝΤΑΞΑΣ ΕΘΕΩΡΗΘΗ ΕΝΕΚΡΙΘΗ

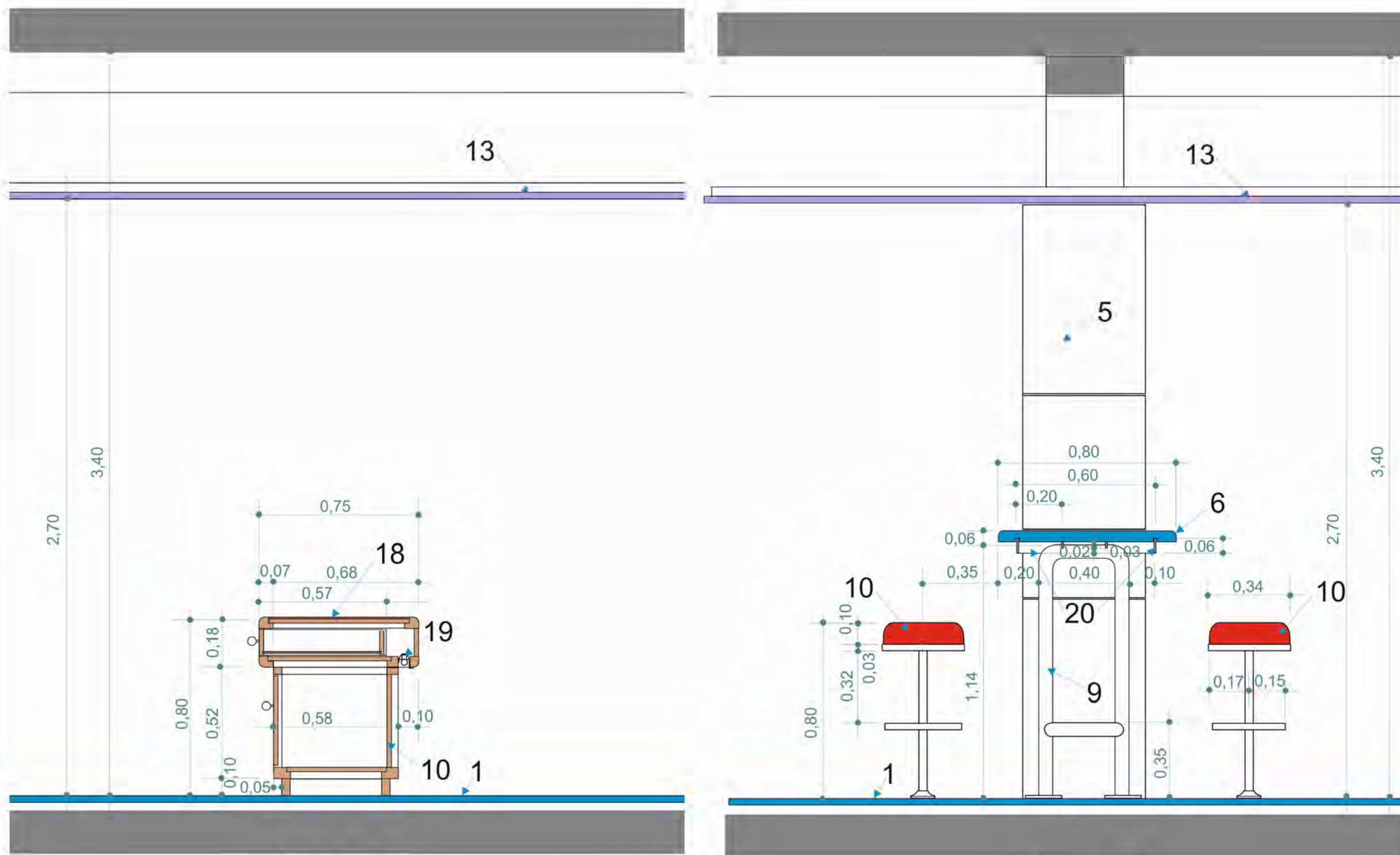

ΤΟΜΗ Β - Β

ΤΟΜΗ Γ - Γ

1. ΕΠΙΣΤΡΩΣΗ ΔΑΠΕΔΟΥ ΜΕ ΠΛΑΚΕΣ ΛΕΥΚΟΥ ΜΑΡΜΑΡΟΥ παχους 3 εκ
5. ΕΠΕΝΔΥΣΗ ΥΠΟΣΤΥΛΩΜΑΤΩΝ ΜΕ ΑΝΟΞΕΙΔΩΤΗ ΛΑΜΑΡΙΝΑ παχους 2 χλστ
6. ΠΑΓΚΟΣ ΒΑΡ ΑΠΟ ΜΑΡΜΑΡΟ ΓΚΡΙΖΟ παχους 5 εκ
9. ΣΤΗΡΙΓΜΑ ΠΑΓΚΟΥ ΒΑΡ ΑΠΟ ΣΙΔΗΡΟΔΩΛΗΝΑ Φ 2 1/2" ΑΝΟΞΕΙΔΩΤΟ
10. ΞΥΛΙΝΑ ΕΡΜΑΡΙΑ
11. ΣΤΑΘΕΡΑ ΣΚΑΜΠΩ ΒΑΡ
13. ΨΕΥΔΟΡΟΦΗ
18. ΕΠΙΣΤΡΩΣΗ ΠΑΓΚΟΥ ΜΕ ΚΕΡΑΜΙΚΑ ΠΛΑΚΙΔΙΑ
19. ΚΡΥΦΟΣ ΦΩΤΙΣΜΟΣ

ΕΡΓΟ:  
ΕΡΓΑΣΙΕΣ ΕΠΙΣΚΕΥΗΣ ΚΑΙ  
ΕΡΓΑΣΙΕΣ ΠΡΟΣΘΗΚΩΝ  
ΣΤΟ ΕΘΝΙΚΟ ΑΡΧΑΙΟΛΟΓΙΚΟ ΜΟΥΣΕΙΟ ΑΘΗΝΩΝ

ΘΕΣΗ:  
ΑΘΗΝΑ

ΕΠΙΒΛΕΠΟΥΣΑ ΥΠΗΡΕΣΙΑ :  
ΔΙΕΥΘΥΝΣΗ ΜΕΛΕΤΩΝ ΜΟΥΣΕΙΩΝ

ΜΕΛΕΤΗΤΗΣ:  
ΕΡΕΥΝΗΤΙΚΟ ΠΡΟΓΡΑΜΜΑ  
ΙΟΝΙΟΥ ΠΑΝΕΠΙΣΤΗΜΙΟΥ:  
"ΜΟΥΣΕΙΟΛΟΓΙΚΗ ΠΡΟΣΑΡΜΟΓΗ  
ΤΟΥ ΕΘΝΙΚΟΥ ΑΡΧΑΙΟΛΟΓΙΚΟΥ ΜΟΥΣΕΙΟΥ"

ΕΠΙΣΤΗΜΟΝΙΚΟΣ ΥΠΕΥΘΥΝΟΣ :  
ΑΝΑΣΤΑΣΙΑ ΣΑΛΗ, αν. Καθηγ. Μουσειολογίας

ΜΕΛΕΤΗ:  
ΑΡΧΙΤΕΚΤΟΝΙΚΗ

ΣΥΜΒΟΥΛΟΣ ΜΕΛΕΤΗΣ:  
ΠΕΤΣΑ - ΚΟΛΛΙΝΙΑΤΗ ΚΑΤΕΡΙΝΑ

ΘΕΜΑ:  
ΜΟΥΣΕΙΟΛΟΓΙΚΟΣ ΕΚΣΥΓΧΡΟΝΙΣΜΟΣ

ΤΙΤΛΟΣ ΣΧΕΔΙΟΥ :  
**ΚΑΦΕΝΕΙΟ  
ΤΜΗΜΑ ΕΜΠΡΟΣΘΙΑΣ &  
ΟΠΙΣΘΙΑΣ ΟΨΗΣ  
ΠΑΓΚΟΥ ΒΑΡ**

ΚΛΙΜΑΚΑ

1:20

ΑΡΙΘΜΟΣ ΣΧΕΔΙΟΥ

ΧΡΟΝΟΣ ΜΕΛΕΤΗΣ:  
ΣΕΠΤΕΜΒΡΙΟΣ 2002

ΜΕΛΕΤΗΤΕΣ:  
ΣΑΛΗ ΑΝΑΣΤΑΣΙΑ

ΕΓΚΡΙΣΕΙΣ:

Ο ΣΥΝΤΑΞΑΣ ΕΘΕΩΡΗΘΗ ΕΝΕΚΡΙΘΗ

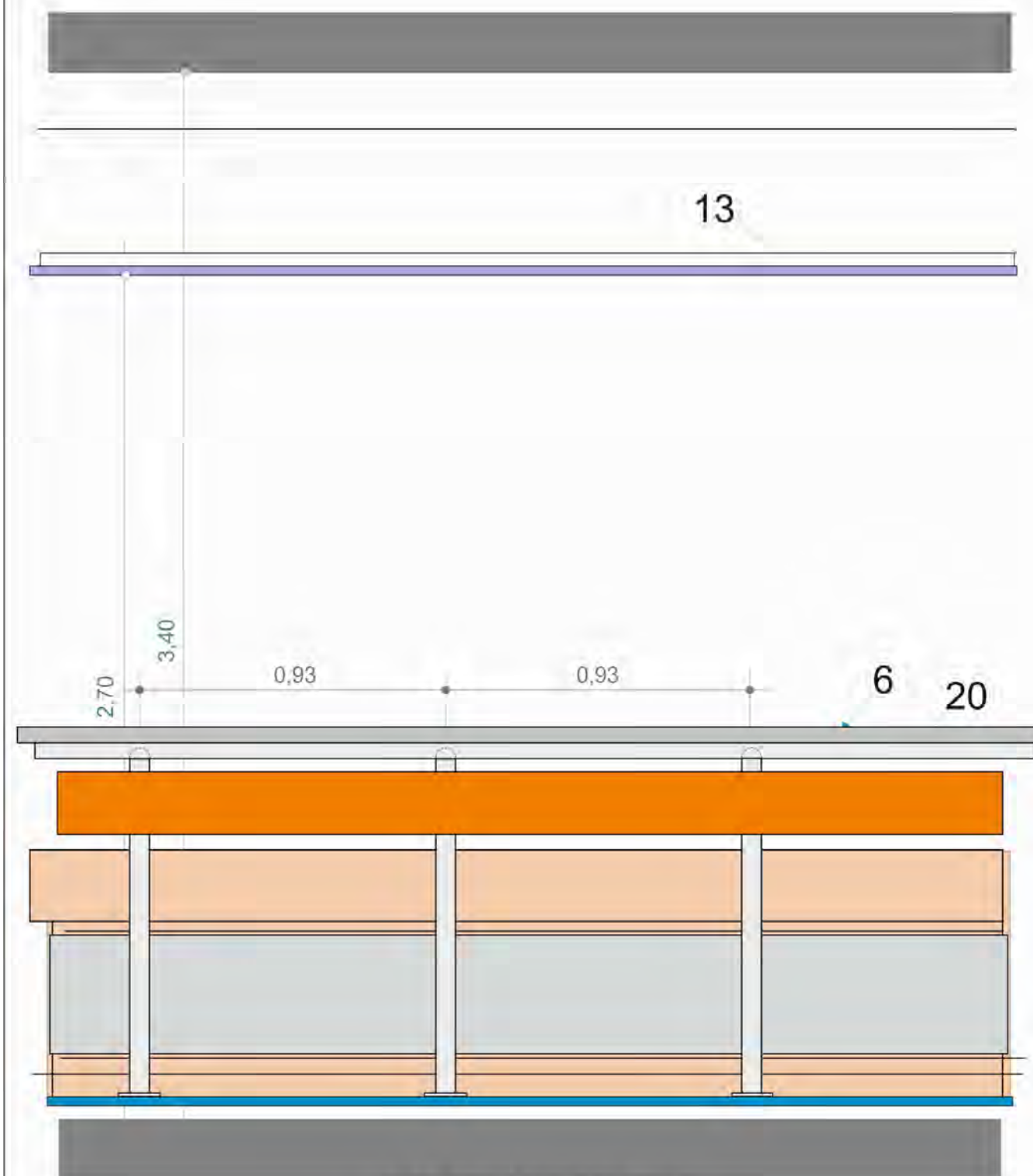

ΕΜΠΡΟΣΘΙΑ ΟΨΗ

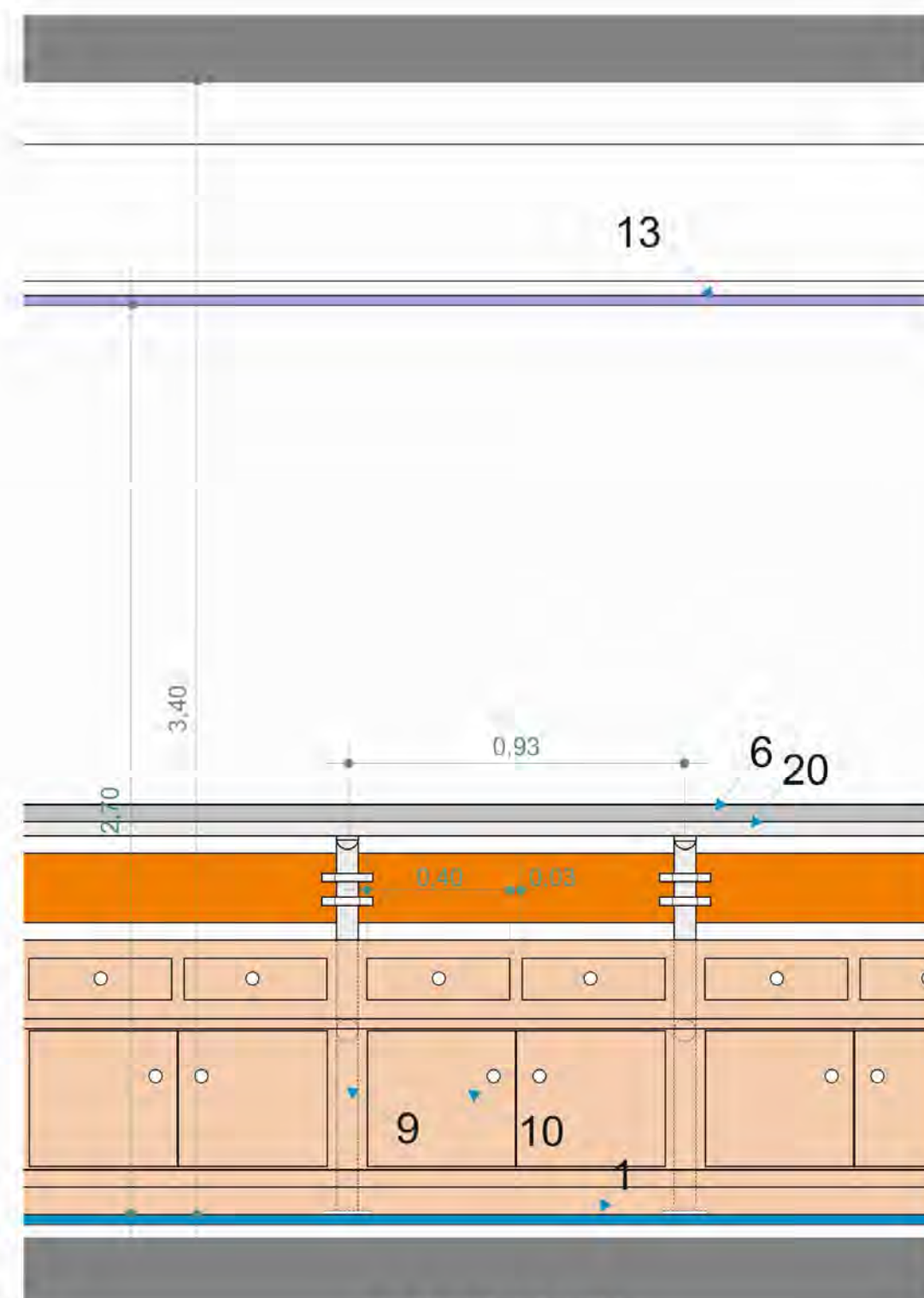

ΟΠΙΣΘΙΑ ΟΨΗ

1. ΕΠΙΣΤΡΩΣΗ ΔΑΠΕΔΟΥ ΜΕ ΠΛΑΚΕΣ ΛΕΥΚΟΥ ΜΑΡΜΑΡΟΥ παχους 3 εκ
6. ΠΑΓΚΟΣ ΒΑΡ ΑΠΟ ΜΑΡΜΑΡΟ ΓΚΡΙΖΟ παχους 5 εκ
9. ΣΤΗΡΙΓΜΑ ΠΑΓΚΟΥ ΒΑΡ ΑΠΟ ΣΙΔΗΡΟΔΩΛΗΝΑ Φ 2 1/2" ΑΝΟΞΕΙΔΩΤΟ
10. ΞΥΛΙΝΑ ΕΡΜΑΡΙΑ
13. ΨΕΥΔΟΡΟΦΗ
14. PLEXIGLASS ΕΓΧΑΡΑΚΤΟ
19. ΚΡΥΦΟΣ ΦΩΤΙΣΜΟΣ
20. ΛΑΜΑ ΣΤΗΡΙΞΗΣ- ΑΓΚΥΡΩΣΗΣ ΜΑΡΜΑΡΙΝΟΥ ΠΑΓΚΟΥ διατομης 60.3 χλστ. ΑΝΟΞΕΙΔΩΤΗ

ΕΠΕΜΒΑΣΗ 5



ΟΔΟΣ ΜΠΟΥΜΠΟΥΛΙΝΑΣ

ΟΔΟΣ ΒΑΣ. ΗΡΑΚΛΕΙΟΥ

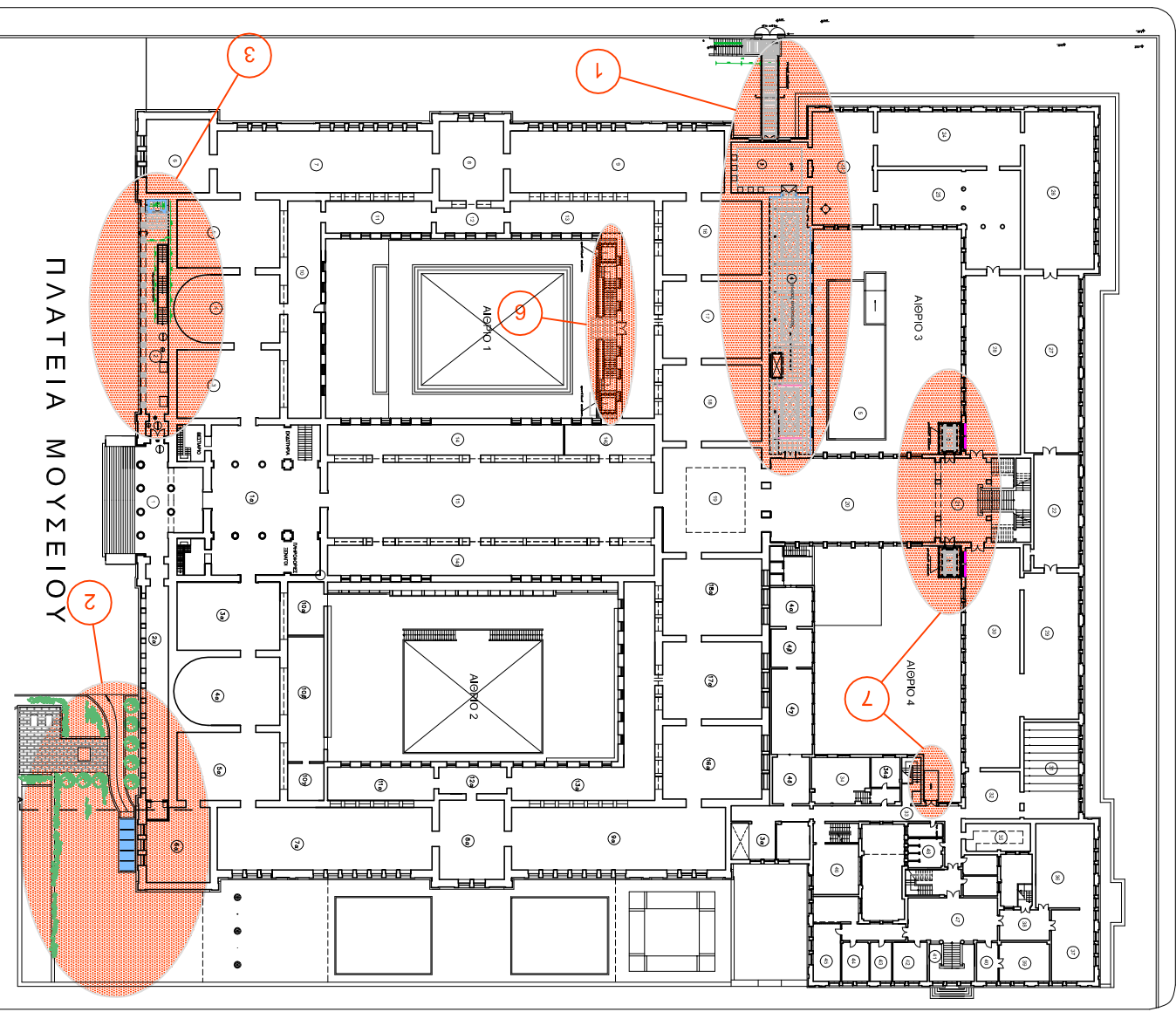

ΟΔΟΣ ΤΟΞΙΤΣΑ

ΣΤΑΘΜΗ +0.00

ΠΛΑΤΕΙΑ ΜΟΥΣΣΕΙΟΥ



ΟΔΟΣ ΜΠΟΥΜΠΟΥΛΙΝΑΣ

ΟΔΟΣ ΒΑΣ. ΗΡΑΚΛΕΙΟΥ

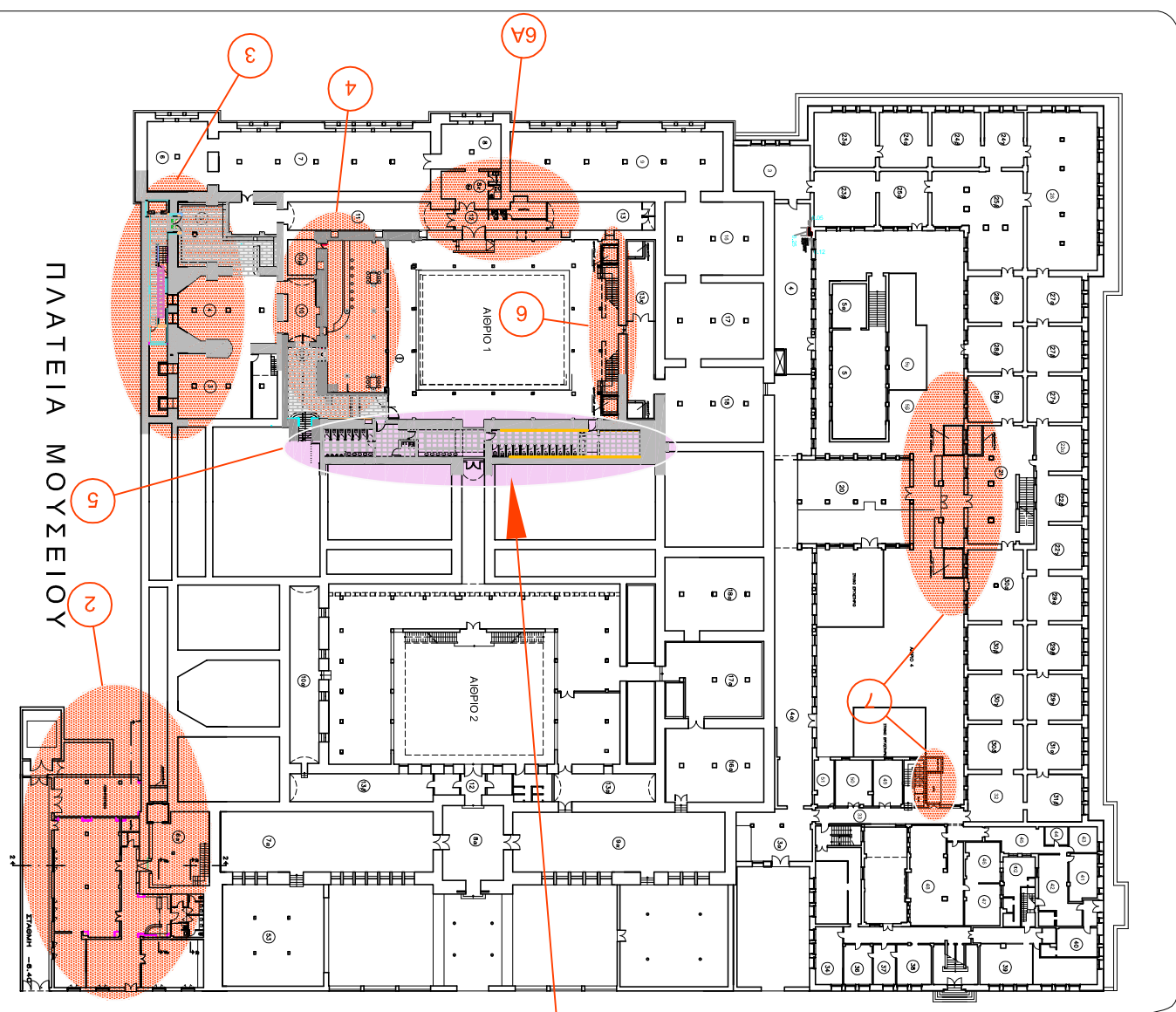

ΟΔΟΣ ΤΟΞΙΤΣΑ

ΣΤΑΘΜΗ -4.10

ΠΛΑΤΕΙΑ ΜΟΥΣΣΕΙΟΥ

5

ΥΠΟΨΗΦΟ ΠΟΥΛΗΤΗΡΙΟ	ΑΝΤΙΣΤΡΟΦΗ ΡΑΒΔΩΣΗ
ΕΡΓΟ: ΚΑΙ ΕΡΓΑΤΕΙΕΣ ΠΡΟΣΘΕΣΗΣ	ΕΡΓΟ: ΚΑΙ ΕΡΓΑΤΕΙΕΣ ΠΡΟΣΘΕΣΗΣ
ΣΤΟΙΧΕΙΑ ΕΡΓΟΥ:	ΣΤΟΙΧΕΙΑ ΕΡΓΟΥ:
ΒΕΛΟΝΑ	ΒΕΛΟΝΑ
ΕΠΙΧΕΙΡΗΣΙΑΚΟ ΠΡΟΓΡΑΜΜΑ ΚΑΝΩΝ	ΕΠΙΧΕΙΡΗΣΙΑΚΟ ΠΡΟΓΡΑΜΜΑ ΚΑΝΩΝ
Υποδομή και υποδομή	Υποδομή και υποδομή
Το Εργείο Αγροτικού Προσώπου	Το Εργείο Αγροτικού Προσώπου
ΑΝ ΚΑΘΗΜΕΡΟΝ ΑΝΤΙΣΤΡΟΦΗ	ΑΝ ΚΑΘΗΜΕΡΟΝ ΑΝΤΙΣΤΡΟΦΗ
ΜΕΡΕΣ:	ΜΕΡΕΣ:
ΑΡΧΙΤΕΚΤΟΝΙΚΗ	ΑΡΧΙΤΕΚΤΟΝΙΚΗ
<b>ΕΠΕΜΒΑΣΗ 5</b>	<b>ΕΠΕΜΒΑΣΗ 5</b>
ΤΙΤΛΟΣ ΕΡΓΟΥ	ΑΝΑΔΕΙΞΗ ΕΡΓΟΥ ΧΩΡΟΥ
ΜΕΛΕΤΗΤΗΣ ΕΡΓΟΥ	ΜΕΛΕΤΗΤΗΣ ΕΡΓΟΥ
ΥΠΟΨΗΦΟ ΠΟΥΛΗΤΗΡΙΟ	ΥΠΟΨΗΦΟ ΠΟΥΛΗΤΗΡΙΟ
ΚΑΘΗΜΕΡΟΝ	ΚΑΘΗΜΕΡΟΝ
ΕΡΓΟ:	ΕΡΓΟ:
ΚΑΘΗΜΕΡΟΝ	ΚΑΘΗΜΕΡΟΝ
ΕΡΓΟ:	ΕΡΓΟ:
ΕΡΓΟ:	ΕΡΓΟ:

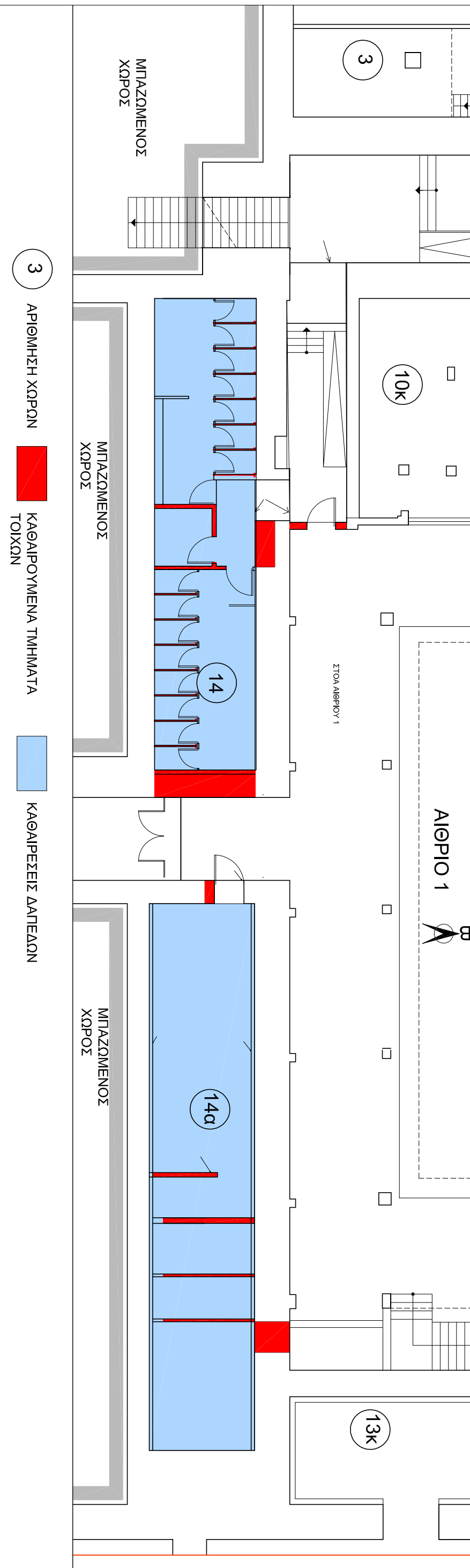

3

ΑΡΙΘΜΗΣΗ ΧΩΡΩΝ



ΚΑΘΑΙΡΟΥΜΕΝΑ ΤΜΗΜΑΤΑ ΤΟΙΧΩΝ

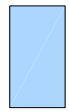

ΚΑΘΑΙΡΕΣΕΙΣ ΔΑΠΕΔΩΝ

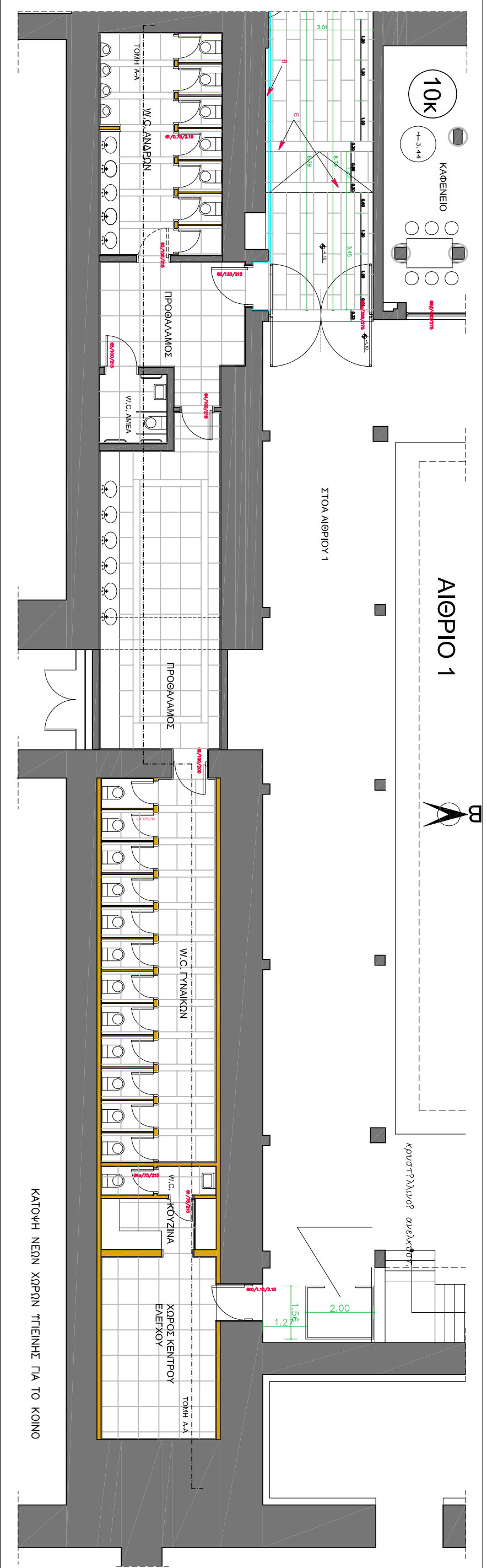

ΥΠΟΨΕΙΟ ΔΟΜΗΤΩΝ Architect: <b>Ματθαίος Μωραΐδης</b>
ΕΡΓΟ: ΕΡΓΑΣΙΑ ΕΚΤΙΜΗΣΗΣ ΚΑΙ ΕΡΓΑΣΙΑ ΠΡΟΒΛΕΨΗΣ ΣΤΟ ΕΒΕΝΟ ΑΡΧΙΤΕΚΤΟΝΙΚΟ ΜΟΝΤΕΛΟ
ΓΕΩΓΡΑΦΙΑ: ΑΘΗΝΑ
ΕΠΙΒΕΒΩΣΤΑΣ: ΟΜΗΤΕΡΙΑ ΤΩΝ ΜΟΝΤΕΛΩΝ
ΕΡΕΥΝΗΤΙΚΟ ΠΡΟΓΡΑΜΜΑ ΙΟΝΩΥ "Μεταστοιχειομετρική προσαρμογή του Εβενού Αρχαιολογικού Μουσείου"
ΕΠΙΤΗΘΕΝΤΟΣ ΠΡΟΫΠΟΛΟΓΙΣΜΟΣ: ΑΝ. ΜΑΥΡΗ, ΜΟΤΕΒΕΛΟΥ ΠΑ. ΑΝΔΡΙΑΣ, ΣΑΛΗ ΜΕΛΕΤΗ: ΑΡΧΙΤΕΚΤΟΝΙΚΗ
<b>ΕΠΕΜΒΑΣΗ 5</b>
ΤΙΤΟΣ ΣΤΑΔΙΟΥ: ΑΝΑΔΙΟΡΓΑΝΩΣΗ ΧΩΡΩΝ ΥΠΕΙΝΗΣ ΠΑΛΑΙΟΥ ΜΟΥΣΕΙΟΥ
ΚΑΤΩΦΛΗ ΝΕΑΣ ΔΙΑΡΡΕΥΣΗΣ
ΚΩΔΙΚΟΣ: 1/20
ΜΗ. ΣΤΑΔΙΟΥ: ΣΧΕΔΙΑΣΜΟΣ ΣΕΠΤΕΜΒΡΙΟΣ 2022
Ο ΔΙΕΥΘΥΝΤΗΣ: ΣΑΛΗ ΑΝΔΡΙΑΣ
ΣΥΜΒΟΥΛΟΣ ΜΟΝΤΕΛΩ: ΠΡΕΤΖΑΚΑΝΤΕΡΑ
ΕΡΓΑΣΙΑ:

ΚΑΤΩΦΛΗ ΝΕΩΝ ΧΩΡΩΝ ΠΤΙΣΗΣ ΓΙΑ ΤΟ ΚΟΙΝΟ

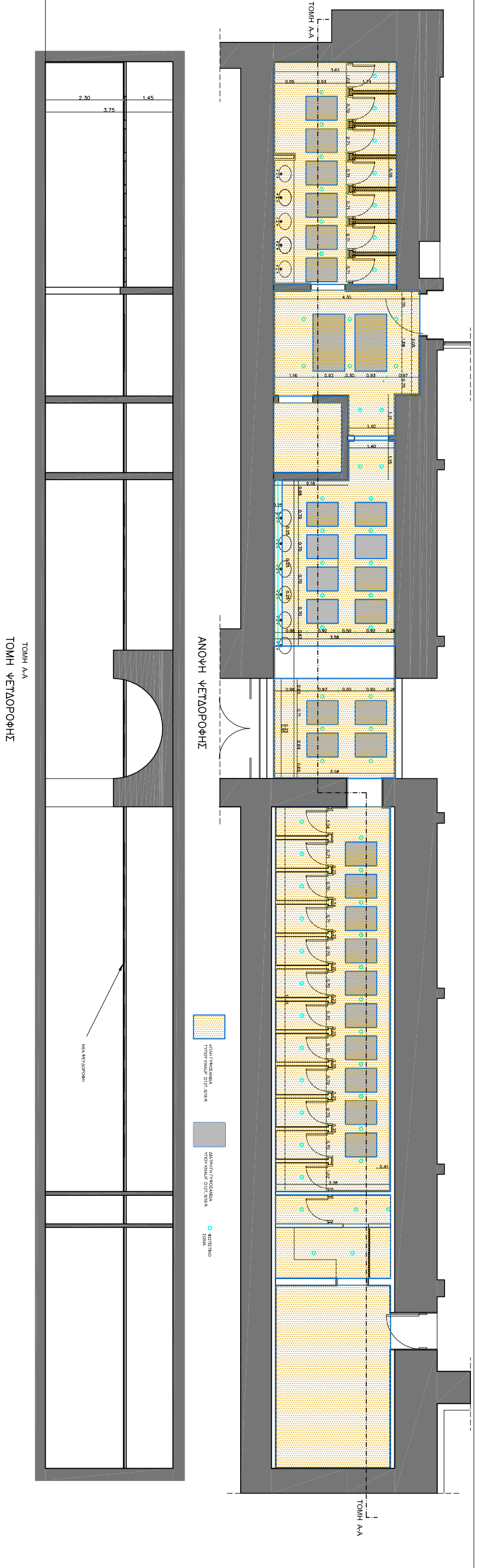

ΥΠΟΨΕΙΟ ΔΟΜΗΤΩΝ Architect: <b>Ματθαίος Μωραΐδης</b>
ΕΡΓΟ: ΕΡΓΑΣΙΑ ΕΚΤΙΜΗΣΗΣ ΚΑΙ ΕΡΓΑΣΙΑ ΠΡΟΒΛΕΨΗΣ ΣΤΟ ΕΒΕΝΟ ΑΡΧΙΤΕΚΤΟΝΙΚΟ ΜΟΝΤΕΛΟ
ΓΕΩΓΡΑΦΙΑ: ΑΘΗΝΑ
ΕΠΙΒΕΒΩΣΤΑΣ: ΟΜΗΤΕΡΙΑ ΤΩΝ ΜΟΝΤΕΛΩΝ
ΕΡΕΥΝΗΤΙΚΟ ΠΡΟΓΡΑΜΜΑ ΙΟΝΩΥ "Μεταστοιχειομετρική προσαρμογή του Εβενού Αρχαιολογικού Μουσείου"
ΕΠΙΤΗΘΕΝΤΟΣ ΠΡΟΫΠΟΛΟΓΙΣΜΟΣ: ΑΝ. ΜΑΥΡΗ, ΜΟΤΕΒΕΛΟΥ ΠΑ. ΑΝΔΡΙΑΣ, ΣΑΛΗ ΜΕΛΕΤΗ: ΑΡΧΙΤΕΚΤΟΝΙΚΗ
<b>ΕΠΕΜΒΑΣΗ 5</b>
ΤΙΤΟΣ ΣΤΑΔΙΟΥ: ΑΝΑΔΙΟΡΓΑΝΩΣΗ ΧΩΡΩΝ ΥΠΕΙΝΗΣ ΠΑΛΑΙΟΥ ΜΟΥΣΕΙΟΥ
ΚΑΤΩΦΛΗ ΝΕΑΣ ΔΙΑΡΡΕΥΣΗΣ
ΚΩΔΙΚΟΣ: 1/20
ΜΗ. ΣΤΑΔΙΟΥ: ΣΧΕΔΙΑΣΜΟΣ ΣΕΠΤΕΜΒΡΙΟΣ 2022
Ο ΔΙΕΥΘΥΝΤΗΣ: ΣΑΛΗ ΑΝΔΡΙΑΣ
ΣΥΜΒΟΥΛΟΣ ΜΟΝΤΕΛΩ: ΠΡΕΤΖΑΚΑΝΤΕΡΑ
ΕΡΓΑΣΙΑ:

ΜΕΛΕΤΗ

ΤΟΜΗ ΑΑ  
ΤΟΜΗ ΨΕΤΛΟΡΡΟΦΗΣ





1. ΕΠΙΣΤΡΩΣΗ ΔΑΠΕΔΟΥ ΜΕ ΠΛΑΚΕΣ ΛΕΥΚΟΥ ΜΑΡΜΑΡΟΥ παχους 3 εκ
3. ΕΠΕΝΔΥΣΗ ΤΟΙΧΟΥ ΜΕ ΠΛΑΚΕΣ ΜΑΡΜΑΡΟΥ ΛΕΥΚΟΥ παχους 2 εκ
5. ΕΠΕΝΔΥΣΗ ΤΟΙΧΩΝ ΜΕ ΠΛΑΚΙΔΙΑ ΓΡΑΝΙΤΗ διαστ 40x40 εκ και παχους 8 χλστ

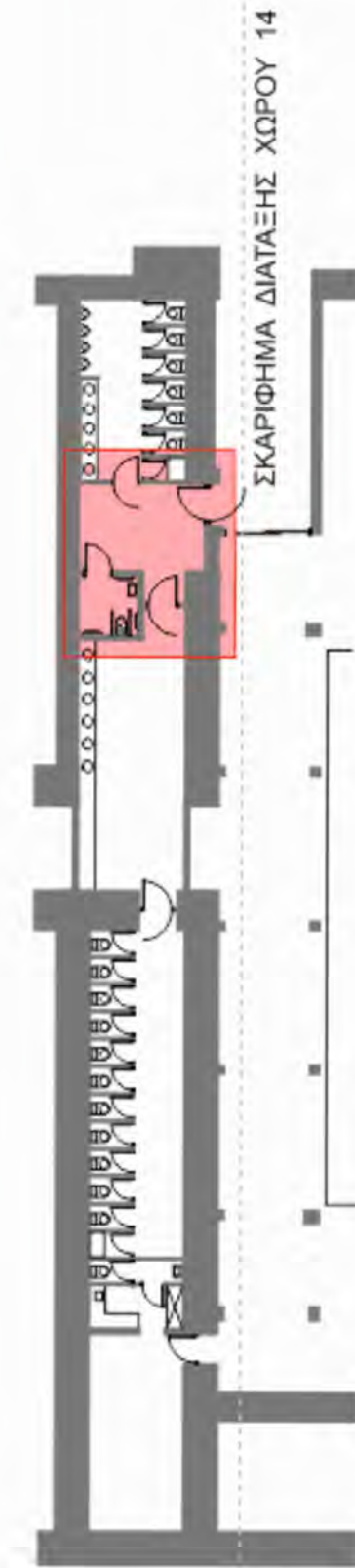

ΥΠΟΥΡΓΕΙΟ ΠΟΛΙΤΙΣΜΟΥ  
ΔΙΕΥΘΥΝΣΗ ΜΕΛΕΤΩΝ ΜΟΥΣΕΙΩΝ

ΕΡΓΟ:  
ΕΡΓΑΣΙΕΣ ΕΠΙΣΚΕΥΗΣ ΚΑΙ  
ΕΡΓΑΣΙΕΣ ΠΡΟΣΘΗΚΩΝ  
ΣΤΟ ΕΘΝΙΚΟ ΑΡΧΑΙΟΛΟΓΙΚΟ ΜΟΥΣΕΙΟ ΑΘΗΝΩΝ

ΘΕΣΗ:  
ΑΘΗΝΑ

ΕΠΙΒΛΕΠΟΥΣΑ ΥΠΗΡΕΣΙΑ :  
ΔΙΕΥΘΥΝΣΗ ΜΕΛΕΤΩΝ ΜΟΥΣΕΙΩΝ

ΜΕΛΕΤΗΤΗΣ:  
ΕΡΕΥΝΗΤΙΚΟ ΠΡΟΓΡΑΜΜΑ  
ΙΟΝΙΟΥ ΠΑΝΕΠΙΣΤΗΜΙΟΥ:  
"ΜΟΥΣΕΙΟΛΟΓΙΚΗ ΠΡΟΣΑΡΜΟΓΗ  
ΤΟΥ ΕΘΝΙΚΟΥ ΑΡΧΑΙΟΛΟΓΙΚΟΥ ΜΟΥΣΕΙΟΥ"

ΕΠΙΣΤΗΜΟΝΙΚΟΣ ΥΠΕΥΘΥΝΟΣ :  
ΑΝΑΣΤΑΣΙΑ ΣΑΛΗ, αν. Καθηγ. Μουσειολογίας

ΜΕΛΕΤΗ:  
ΑΡΧΙΤΕΚΤΟΝΙΚΗ

ΣΥΜΒΟΥΛΟΣ ΜΕΛΕΤΗΣ:  
ΠΕΤΣΑ-ΚΟΛΛΙΝΙΑΤΗ ΚΑΤΕΡΙΝΑ

ΘΕΜΑ:  
ΜΟΥΣΕΙΟΛΟΓΙΚΟΣ ΕΚΣΥΓΧΡΟΝΙΣΜΟΣ

ΤΙΤΛΟΣ ΣΧΕΔΙΟΥ :  
**ΠΡΟΘΑΛΑΜΟΣ ΧΩΡΩΝ-  
WC ΑΜΕΑ  
ΚΑΤΟΨΗ**

ΚΛΙΜΑΚΑ

1:25

ΑΡΙΘΜΟΣ ΣΧΕΔΙΟΥ

ΧΡΟΝΟΣ ΜΕΛΕΤΗΣ:  
ΣΕΠΤΕΜΒΡΙΟΣ 2002

ΜΕΛΕΤΗΤΗΣ:  
ΣΑΛΗ ΑΝΑΣΤΑΣΙΑ

ΕΓΚΡΙΣΕΙΣ:

Ο ΣΥΝΤΑΞΑΣ ΕΘΕΩΡΗΘΗ ΕΝΕΚΡΙΘΗ

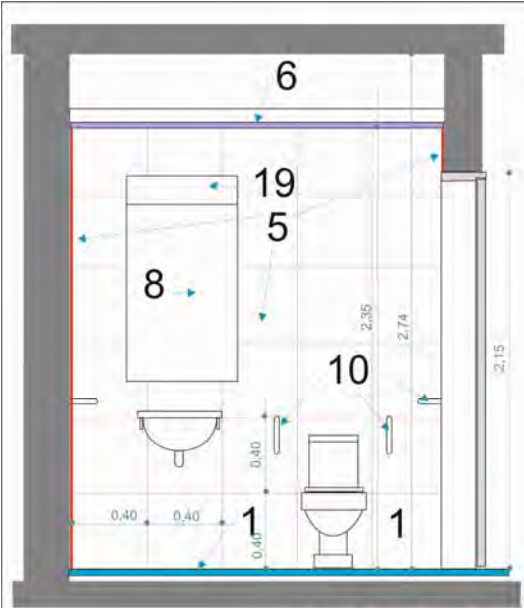

ΑΜΕΑ ΟΨΗ Δ

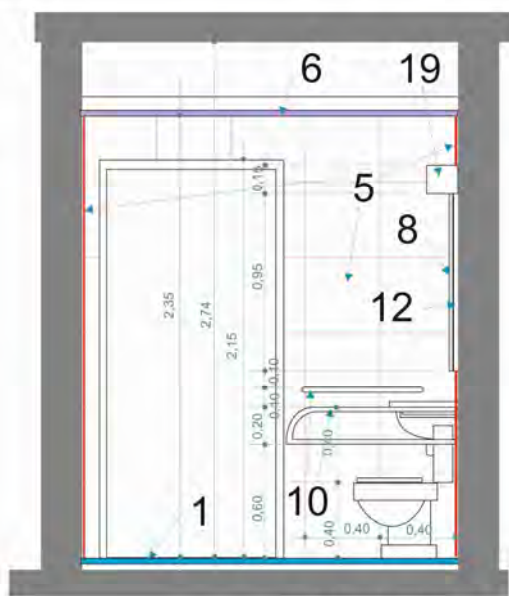

ΑΜΕΑ ΟΨΗ Γ

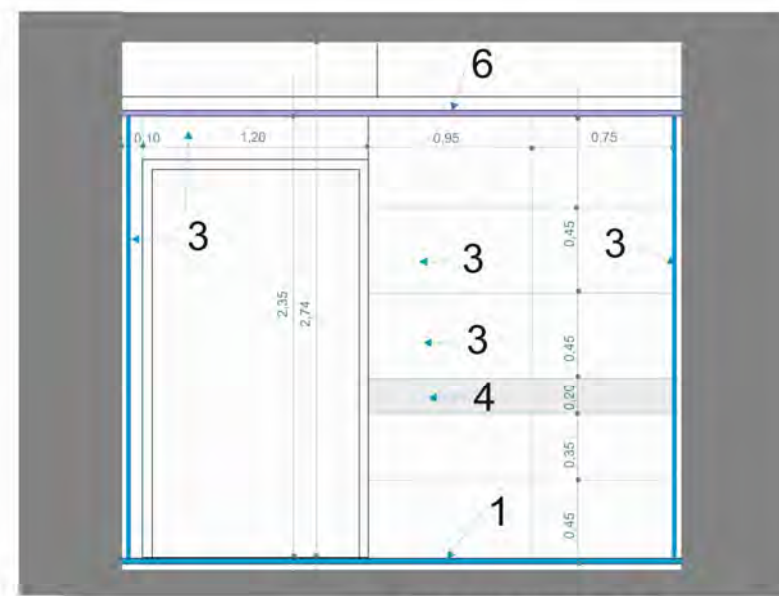

ΠΡΟΘΑΛΑΜΟΣ ΟΨΗ Δ

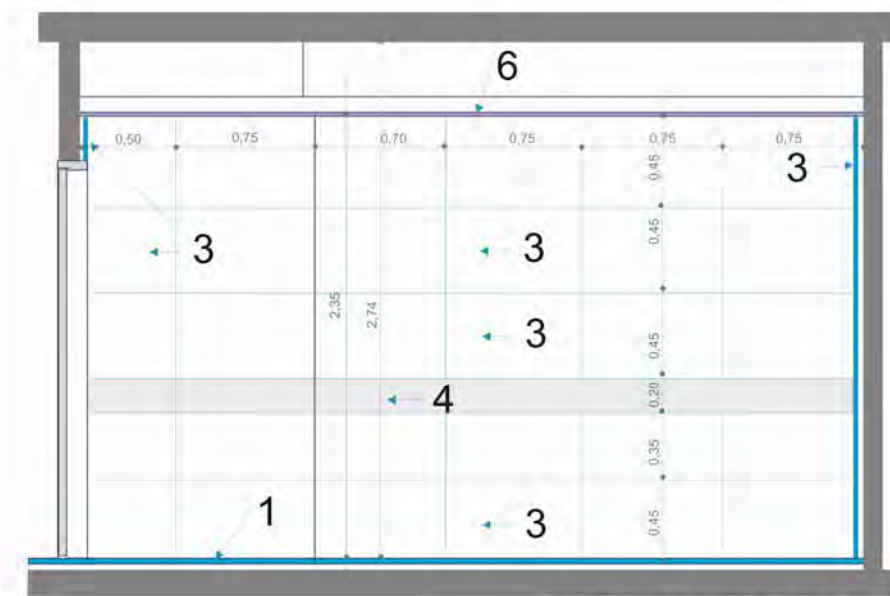

ΠΡΟΘΑΛΑΜΟΣ ΟΨΗ Β

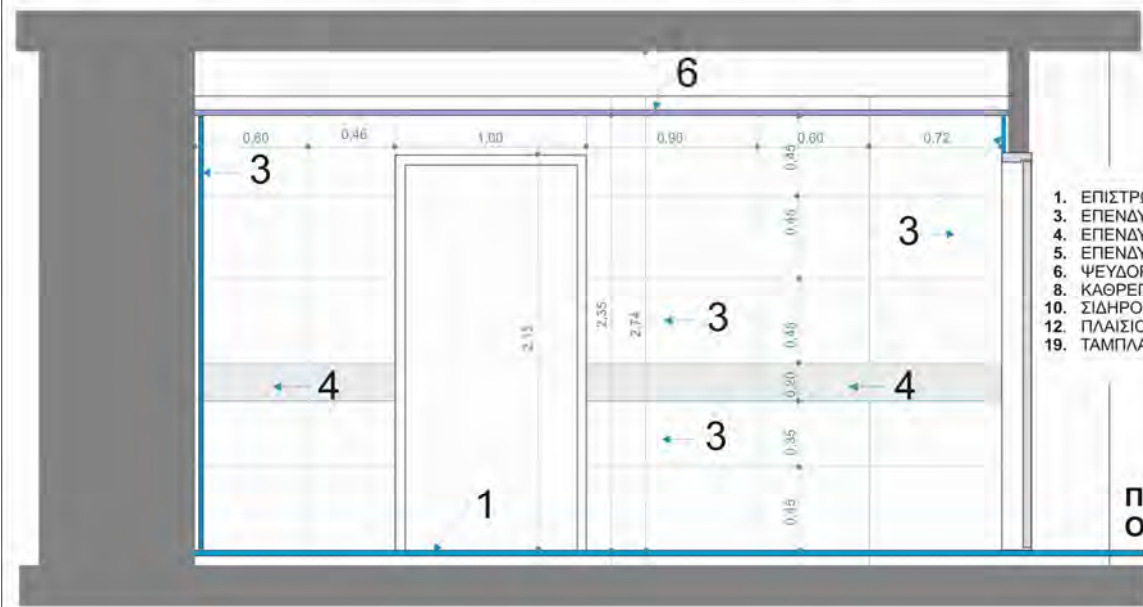

ΠΡΟΘΑΛΑΜΟΣ ΟΨΗ Γ

- 1. ΕΠΙΣΤΡΩΣΗ ΔΑΠΕΔΟΥ ΜΕ ΠΛΑΚΕΣ ΛΕΥΚΟΥ ΜΑΡΜΑΡΟΥ πάχους 3 εκ
- 3. ΕΠΕΝΔΥΣΗ ΤΟΙΧΟΥ ΜΕ ΠΛΑΚΕΣ ΜΑΡΜΑΡΟΥ ΛΕΥΚΟΥ πάχους 2 εκ
- 4. ΕΠΕΝΔΥΣΗ ΤΟΙΧΟΥ ΜΕ ΠΛΑΚΕΣ ΜΑΡΜΑΡΟΥ ΜΠΕΖ πάχους 2 εκ
- 5. ΕΠΕΝΔΥΣΗ ΤΟΙΧΩΝ ΜΕ ΠΛΑΚΙΔΙΑ ΓΡΑΝΙΤΗ διαστ 40x40 εκ και πάχους 8 χλστ
- 6. ΨΕΥΔΟΡΟΦΗ
- 8. ΚΑΘΡΕΠΤΗΣ
- 10. ΣΙΔΗΡΟΣΩΛΗΝ Φ2" ΑΝΟΞΕΙΔΩΤΟΣ
- 12. ΠΛΑΙΣΙΟ ΣΤΗΡΙΞΗΣ ΚΑΘΡΕΠΤΗ ΑΠΟ ΣΤΡΑΤΖΑ 25x30 χλστ /40 εκ
- 19. ΤΑΜΠΛΑΣ ΑΠΟ ΝΟΒΟΠΑΝ πάχους 22 χλστ ΕΠΕΝΔΕΥΜΕΝΟΣ ΜΕ ΦΟΡΜΑΙΚΑ

ΠΡΟΘΑΛΑΜΟΣ ΟΨΗ Α

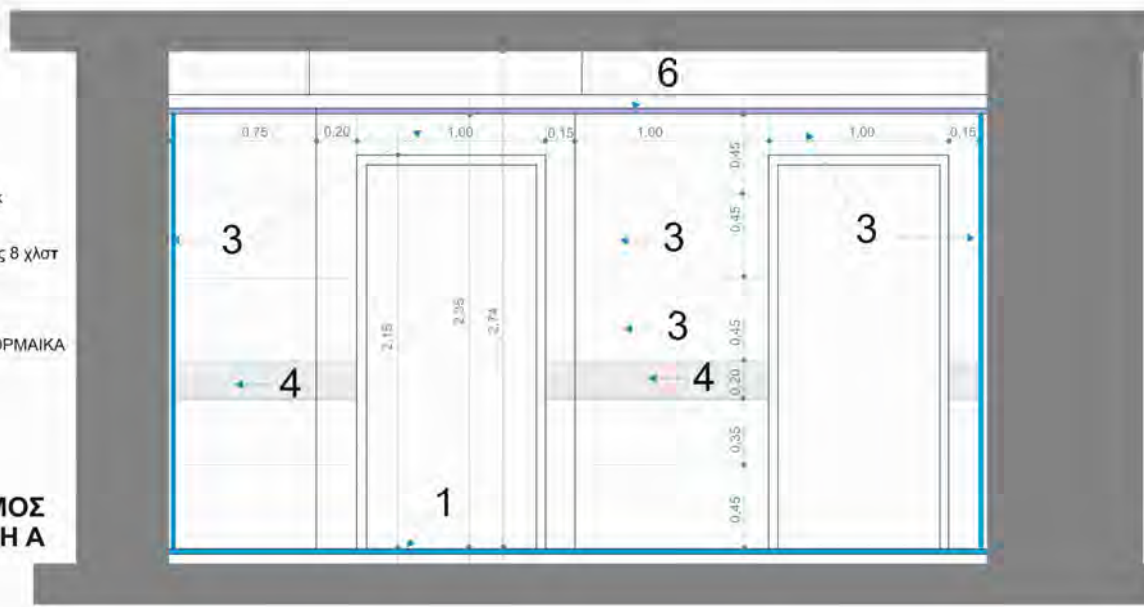

**ΥΠΟΥΡΓΕΙΟ ΠΟΛΙΤΙΣΜΟΥ**  
ΔΙΕΥΘΥΝΣΗ ΜΕΛΕΤΩΝ ΜΟΥΣΕΙΩΝ

**ΕΡΓΟ:**  
ΕΡΓΑΣΙΕΣ ΕΠΙΣΚΕΥΗΣ ΚΑΙ  
ΕΡΓΑΣΙΕΣ ΠΡΟΣΘΗΚΩΝ  
ΣΤΟ ΕΘΝΙΚΟ ΑΡΧΑΙΟΛΟΓΙΚΟ ΜΟΥΣΕΙΟ ΑΘΗΝΩΝ

**ΘΕΣΗ:**  
ΑΘΗΝΑ

**ΕΠΙΒΛΕΠΟΥΣΑ ΥΠΗΡΕΣΙΑ:**  
ΔΙΕΥΘΥΝΣΗ ΜΕΛΕΤΩΝ ΜΟΥΣΕΙΩΝ

**ΜΕΛΕΤΗΤΗΣ:**  
ΕΡΕΥΝΗΤΙΚΟ ΠΡΟΓΡΑΜΜΑ  
ΙΟΝΙΟΥ ΠΑΝΕΠΙΣΤΗΜΙΟΥ:  
"ΜΟΥΣΕΙΟΛΟΓΙΚΗ ΠΡΟΣΑΡΜΟΓΗ  
ΤΟΥ ΕΘΝΙΚΟΥ ΑΡΧΑΙΟΛΟΓΙΚΟΥ ΜΟΥΣΕΙΟΥ"

**ΕΠΙΣΤΗΜΟΝΙΚΟΣ ΥΠΕΥΘΥΝΟΣ:**  
ΑΝΑΣΤΑΣΙΑ ΣΑΛΗ, αν. Καθηγ. Μουσειολογίας

**ΜΕΛΕΤΗ:**  
ΑΡΧΙΤΕΚΤΟΝΙΚΗ

**ΣΥΜΒΟΥΛΟΣ ΜΕΛΕΤΗΣ:**  
ΠΕΤΣΑ - ΚΩΛΙΜΑΤΗ ΚΑΤΕΡΙΝΑ

**ΘΕΜΑ:**  
ΜΟΥΣΕΙΟΛΟΓΙΚΟΣ ΕΚΣΥΓΧΡΟΝΙΣΜΟΣ

**ΤΙΤΛΟΣ ΣΧΕΔΙΟΥ:**  
**ΠΡΟΘΑΛΑΜΟΣ ΧΩΡΩΝ-  
WC ΑΜΕΑ  
ΟΨΕΙΣ**

ΚΛΙΜΑΚΑ  ΑΡΙΘΜΟΣ ΣΧΕΔΙΟΥ

1:25

**ΧΡΟΝΟΣ ΜΕΛΕΤΗΣ:**  
ΣΕΠΤΕΜΒΡΙΟΣ 2002

**ΜΕΛΕΤΗΤΕΣ:**  
ΣΑΛΗ ΑΝΑΣΤΑΣΙΑ

**ΕΓΚΡΙΣΕΙΣ:**  
Ο ΣΥΝΤΑΞΑΣ ΕΘΕΩΡΗΘΗ ΕΝΕΚΡΙΘΗ

ΥΠΟΥΡΓΕΙΟ ΠΟΛΙΤΙΣΜΟΥ  
ΔΙΕΥΘΥΝΣΗ ΜΕΛΕΤΩΝ ΜΟΥΣΕΙΩΝ

ΕΡΓΟ:  
ΕΡΓΑΣΙΕΣ ΕΠΙΣΚΕΥΗΣ ΚΑΙ  
ΕΡΓΑΣΙΕΣ ΠΡΟΣΘΗΚΩΝ  
ΣΤΟ ΕΘΝΙΚΟ ΑΡΧΑΙΟΛΟΓΙΚΟ ΜΟΥΣΕΙΟ ΑΘΗΝΩΝ

ΘΕΣΗ:  
ΑΘΗΝΑ

ΕΠΙΒΛΕΠΟΥΣΑ ΥΠΗΡΕΣΙΑ :  
ΔΙΕΥΘΥΝΣΗ ΜΕΛΕΤΩΝ ΜΟΥΣΕΙΩΝ

ΜΕΛΕΤΗΤΗΣ:  
ΕΡΕΥΝΗΤΙΚΟ ΠΡΟΓΡΑΜΜΑ  
ΙΟΝΙΟΥ ΠΑΝΕΠΙΣΤΗΜΙΟΥ:  
"ΜΟΥΣΕΙΟΛΟΓΙΚΗ ΠΡΟΣΑΡΜΟΓΗ  
ΤΟΥ ΕΘΝΙΚΟΥ ΑΡΧΑΙΟΛΟΓΙΚΟΥ ΜΟΥΣΕΙΟΥ"

ΕΠΙΣΤΗΜΟΝΙΚΟΣ ΥΠΕΥΘΥΝΟΣ :  
ΑΝΑΣΤΑΣΙΑ ΣΑΛΗ, αν. Καθην. Μουσειολογίας

ΜΕΛΕΤΗ:  
ΑΡΧΙΤΕΚΤΟΝΙΚΗ

ΣΥΜΒΟΥΛΟΣ ΜΕΛΕΤΗΣ:  
ΠΕΤΣΑ - ΚΟΛΙΝΙΑΤΗ ΚΑΤΕΡΙΝΑ

ΘΕΜΑ:  
ΜΟΥΣΕΙΟΛΟΓΙΚΟΣ ΕΚΣΥΓΧΡΟΝΙΣΜΟΣ

ΤΙΤΛΟΣ ΣΧΕΔΙΟΥ :

**ΧΩΡΟΣ SERVER  
ΚΑΤΟΨΗ**

ΚΛΙΜΑΚΑ  
**1:25**

ΑΡΙΘΜΟΣ ΣΧΕΔΙΟΥ

ΧΡΟΝΟΣ ΜΕΛΕΤΗΣ:  
ΣΕΠΤΕΜΒΡΙΟΣ 2002

ΜΕΛΕΤΗΤΕΣ:  
ΣΑΛΗ ΑΝΑΣΤΑΣΙΑ

ΕΓΚΡΙΣΕΙΣ:

Ο ΣΥΝΤΑΞΑΣ ΕΘΕΩΡΗΘΗ ΕΝΕΚΡΙΘΗ

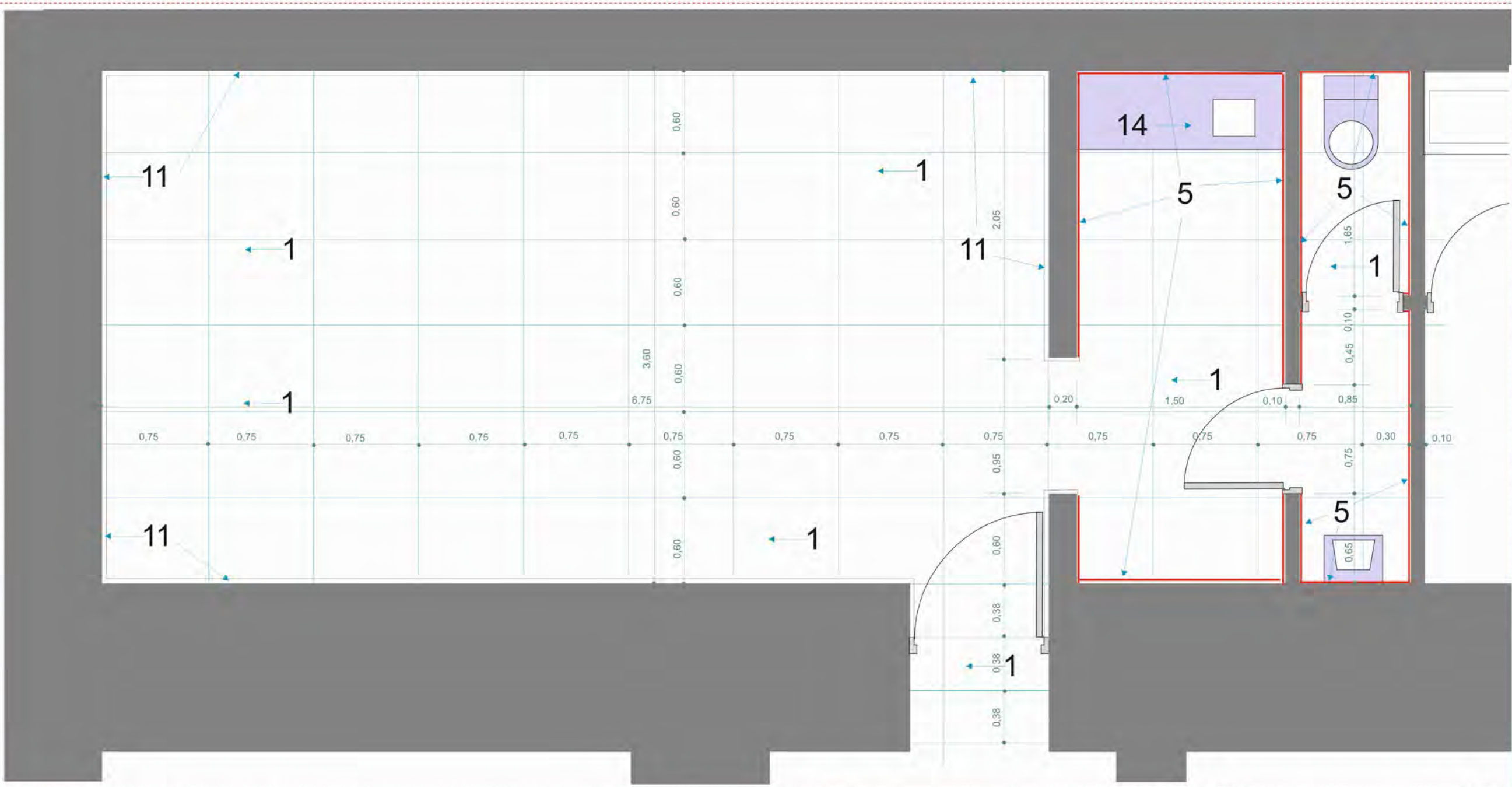

**Β** ΥΠΟΜΝΗΜΑ ΟΨΕΩΝ



1. ΕΠΙΣΤΡΩΣΗ ΔΑΠΕΔΟΥ ΜΕ ΠΛΑΚΕΣ ΛΕΥΚΟΥ ΜΑΡΜΑΡΟΥ παχους 3 εκ
5. ΕΠΕΝΔΥΣΗ ΤΟΙΧΩΝ ΜΕ ΠΛΑΚΙΔΙΑ ΓΡΑΝΙΤΗ διαστ 40x40 εκ και παχους 8 χλστ
11. ΠΕΡΙΘΩΡΙΑ ΜΑΡΜΑΡΟΥ ΛΕΥΚΟΥ παχους 2 εκ και υψους 10 εκ
14. ΞΥΛΙΝΑ ΕΡΜΑΡΙΑ ΝΕΡΟΧΥΤΗ

ΣΚΑΡΙΦΗΜΑ ΔΙΑΤΑΞΗΣ ΧΩΡΟΥ 14



ΥΠΟΥΡΓΕΙΟ ΠΟΛΙΤΙΣΜΟΥ  
ΔΙΕΥΘΥΝΣΗ ΜΕΛΕΤΩΝ ΜΟΥΣΕΙΩΝ

ΕΡΓΟ:  
ΕΡΓΑΣΙΕΣ ΕΠΙΣΚΕΥΗΣ ΚΑΙ  
ΕΡΓΑΣΙΕΣ ΠΡΟΣΘΗΚΩΝ  
ΣΤΟ ΕΘΝΙΚΟ ΑΡΧΑΙΟΛΟΓΙΚΟ ΜΟΥΣΕΙΟ ΑΘΗΝΩΝ

ΘΕΣΗ:  
ΑΘΗΝΑ

ΕΠΙΒΛΕΠΟΥΣΑ ΥΠΗΡΕΣΙΑ :  
ΔΙΕΥΘΥΝΣΗ ΜΕΛΕΤΩΝ ΜΟΥΣΕΙΩΝ

ΜΕΛΕΤΗΤΗΣ:  
ΕΡΕΥΝΗΤΙΚΟ ΠΡΟΓΡΑΜΜΑ  
ΙΟΝΙΟΥ ΠΑΝΕΠΙΣΤΗΜΙΟΥ:  
"ΜΟΥΣΕΙΟΛΟΓΙΚΗ ΠΡΟΣΑΡΜΟΓΗ  
ΤΟΥ ΕΘΝΙΚΟΥ ΑΡΧΑΙΟΛΟΓΙΚΟΥ ΜΟΥΣΕΙΟΥ"

ΕΠΙΣΤΗΜΟΝΙΚΟΣ ΥΠΕΥΘΥΝΟΣ :  
ΑΝΑΣΤΑΣΙΑ ΣΑΛΗ, αν. Καθηγ. Μουσειολογίας

ΜΕΛΕΤΗ:  
ΑΡΧΙΤΕΚΤΟΝΙΚΗ

ΣΥΜΒΟΥΛΟΣ ΜΕΛΕΤΗΣ:  
ΠΕΤΣΑ - ΚΟΛΜΙΝΙΑΤΗ ΚΑΤΕΡΙΝΑ

ΘΕΜΑ:  
ΜΟΥΣΕΙΟΛΟΓΙΚΟΣ ΕΚΣΥΓΧΡΟΝΙΣΜΟΣ

ΤΙΤΛΟΣ ΣΧΕΔΙΟΥ :

ΧΩΡΟΣ SERVER  
ΟΨΕΙΣ ΚΟΥΖΙΝΑΣ- WC

ΚΛΙΜΑΚΑ  
1:25

ΑΡΙΘΜΟΣ ΣΧΕΔΙΟΥ

ΧΡΟΝΟΣ ΜΕΛΕΤΗΣ:  
ΣΕΠΤΕΜΒΡΙΟΣ 2002

ΜΕΛΕΤΗΤΕΣ:  
ΣΑΛΗ ΑΝΑΣΤΑΣΙΑ

ΕΓΚΡΙΣΕΙΣ:

Ο ΣΥΝΤΑΞΑΣ ΕΘΕΩΡΗΘΗ ΕΝΕΚΡΙΘΗ

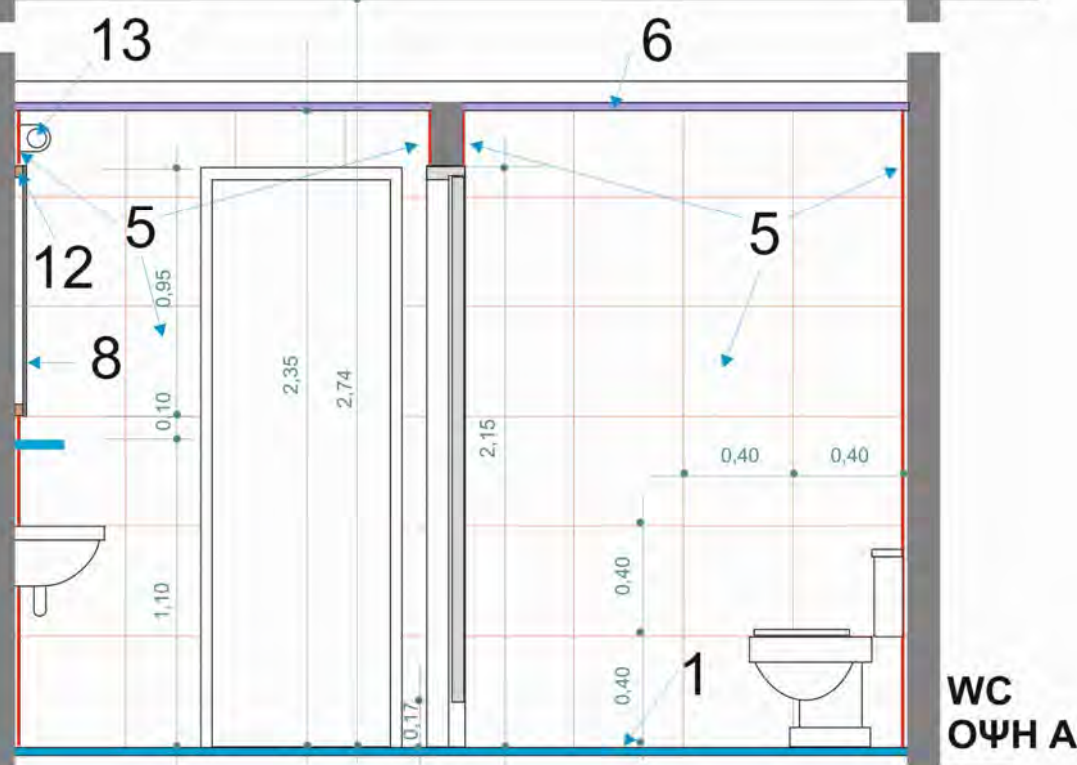

WC  
ΟΨΗ Α

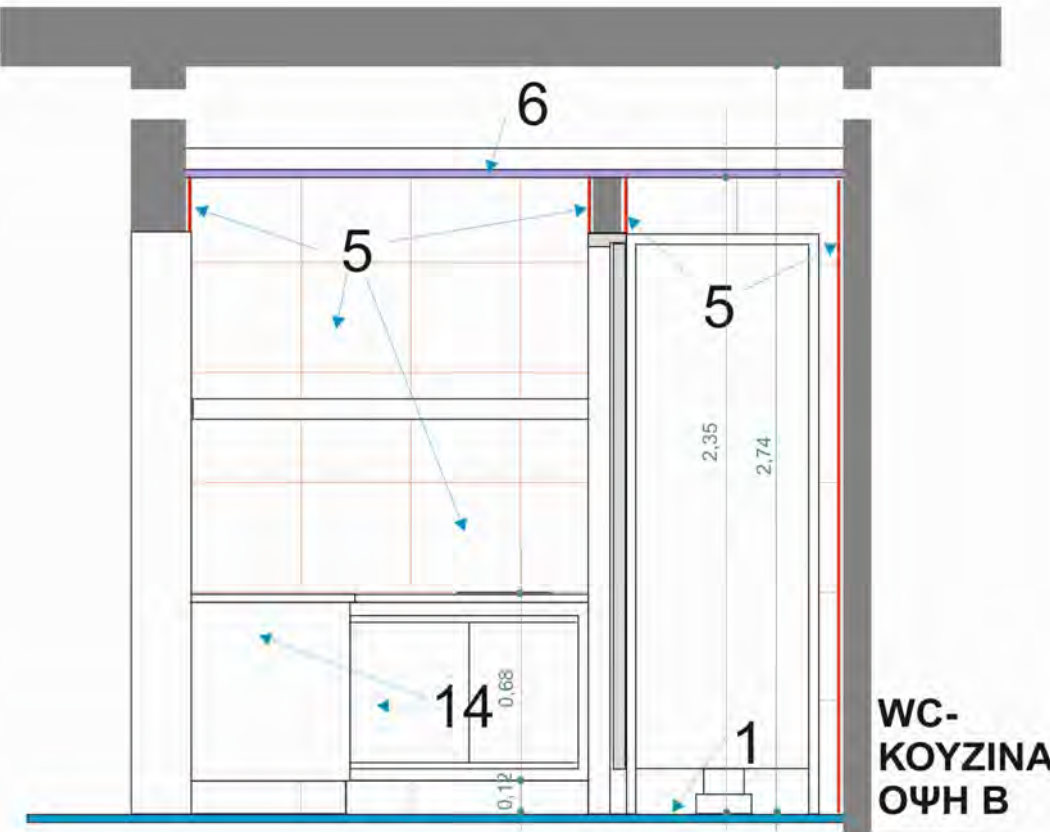

WC-  
ΚΟΥΖΙΝΑ  
ΟΨΗ Β

1. ΕΠΙΣΤΡΩΣΗ ΔΑΠΕΔΟΥ ΜΕ ΠΛΑΚΕΣ ΛΕΥΚΟΥ ΜΑΡΜΑΡΟΥ πάχους 3 εκ
5. ΕΠΕΝΔΥΣΗ ΤΟΙΧΩΝ ΜΕ ΠΛΑΚΙΔΙΑ ΓΡΑΝΙΤΗ διαστ 40x40 εκ και πάχους 8 χλστ
6. ΨΕΥΔΟΡΟΦΗ
8. ΚΑΘΡΕΠΤΗΣ
12. ΠΛΑΙΣΙΟ ΣΤΗΡΙΞΗΣ ΚΑΘΡΕΠΤΗ ΑΠΟ ΣΤΡΑΤΖΑ 25x30 χλστ /40 εκ

13. ΦΩΤΑ
14. ΞΥΛΙΝΑ ΕΡΜΑΡΙΑ ΝΕΡΟΧΥΤΗ
16. ΡΑΦΙ ΑΠΟ ΜΑΡΜΑΡΟ ΛΕΥΚΟ πάχους 3εκ
17. ΡΑΦΙ ΑΠΟ ΝΟΒΟΠΑΝ πάχους 22 χλστ ΕΠΕΝΔΕΔΥΜΕΝΟ ΜΕ ΦΟΡΜΑΪΚΑ
18. ΣΙΔΗΡΟΣΩΛΗΝΑΣ Φ 1/2"

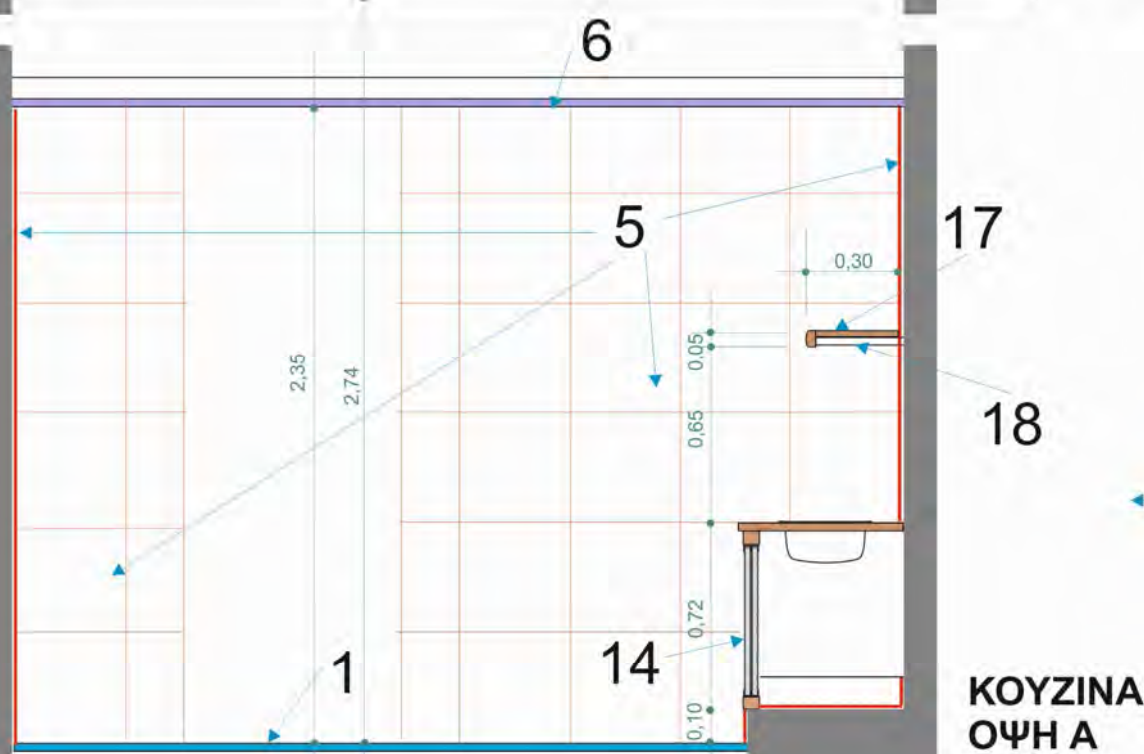

ΚΟΥΖΙΝΑ  
ΟΨΗ Α

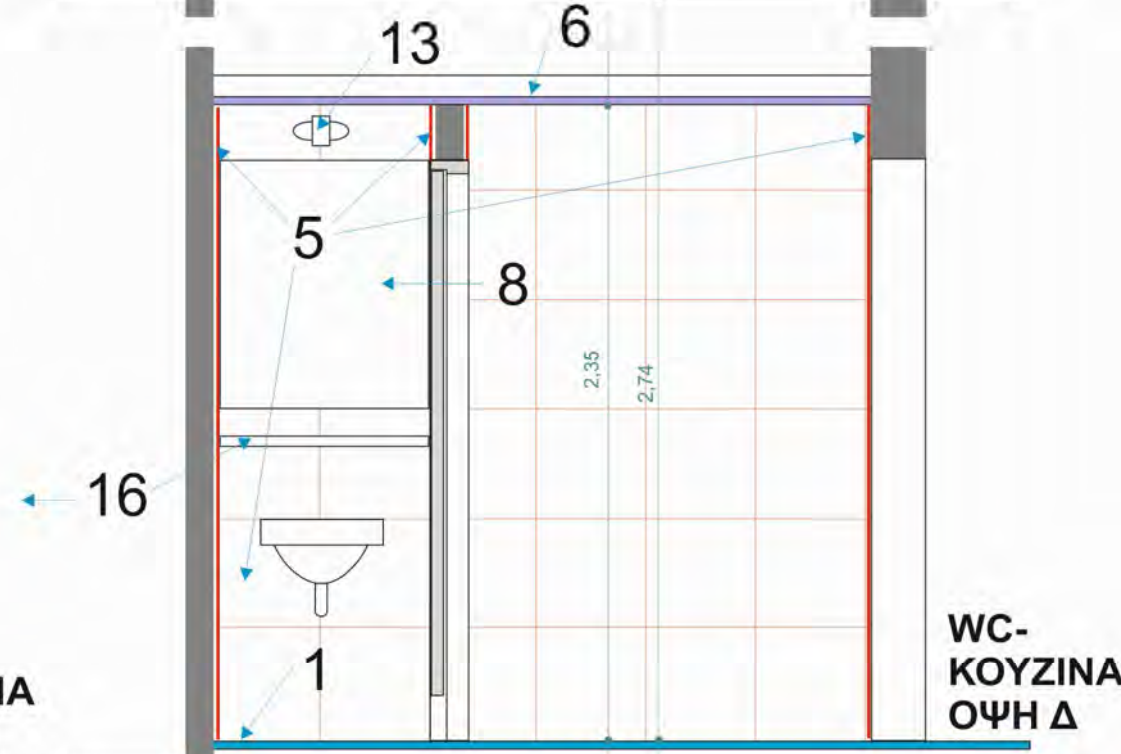

WC-  
ΚΟΥΖΙΝΑ  
ΟΨΗ Δ

ΥΠΟΥΡΓΕΙΟ ΠΟΛΙΤΙΣΜΟΥ  
ΔΙΕΥΘΥΝΣΗ ΜΕΛΕΤΩΝ ΜΟΥΣΕΙΩΝ

ΕΡΓΟ:  
ΕΡΓΑΣΙΕΣ ΕΠΙΣΚΕΥΗΣ ΚΑΙ  
ΕΡΓΑΣΙΕΣ ΠΡΟΣΘΗΚΩΝ  
ΣΤΟ ΕΘΝΙΚΟ ΑΡΧΑΙΟΛΟΓΙΚΟ ΜΟΥΣΕΙΟ ΑΘΗΝΩΝ

ΘΕΣΗ:  
ΑΘΗΝΑ

ΕΠΙΒΛΕΠΟΥΣΑ ΥΠΗΡΕΣΙΑ :  
ΔΙΕΥΘΥΝΣΗ ΜΕΛΕΤΩΝ ΜΟΥΣΕΙΩΝ

ΜΕΛΕΤΗΤΗΣ:  
ΕΡΕΥΝΗΤΙΚΟ ΠΡΟΓΡΑΜΜΑ  
ΙΟΝΙΟΥ ΠΑΝΕΠΙΣΤΗΜΙΟΥ:  
"ΜΟΥΣΕΙΟΛΟΓΙΚΗ ΠΡΟΣΑΡΜΟΓΗ  
ΤΟΥ ΕΘΝΙΚΟΥ ΑΡΧΑΙΟΛΟΓΙΚΟΥ ΜΟΥΣΕΙΟΥ"

ΕΠΙΣΤΗΜΟΝΙΚΟΣ ΥΠΕΥΘΥΝΟΣ :  
ΑΝΑΣΤΑΣΙΑ ΣΑΛΗ, αν. Καθηγ. Μουσειολογίας

ΜΕΛΕΤΗ:  
ΑΡΧΙΤΕΚΤΟΝΙΚΗ

ΣΥΜΒΟΥΛΟΣ ΜΕΛΕΤΗΣ:  
ΠΕΤΣΑ - ΚΟΛΛΙΝΑΤΗ ΚΑΤΕΡΙΝΑ

ΘΕΜΑ:  
ΜΟΥΣΕΙΟΛΟΓΙΚΟΣ ΕΚΣΥΓΧΡΟΝΙΣΜΟΣ

ΤΙΤΛΟΣ ΣΧΕΔΙΟΥ :  
**WC ΓΥΝΑΙΚΩΝ  
ΚΑΤΟΨΗ**

ΚΛΙΜΑΚΑ  
1:25

ΑΡΙΘΜΟΣ ΣΧΕΔΙΟΥ

ΧΡΟΝΟΣ ΜΕΛΕΤΗΣ:  
ΣΕΠΤΕΜΒΡΙΟΣ 2002

ΜΕΛΕΤΗΤΗΣ:  
ΣΑΛΗ ΑΝΑΣΤΑΣΙΑ

ΕΓΚΡΙΣΕΙΣ:

Ο ΣΥΝΤΑΞΑΣ ΕΘΕΩΡΗΘΗ ΕΝΕΚΡΙΘΗ

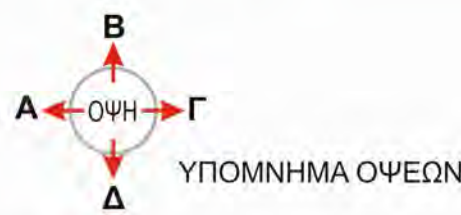
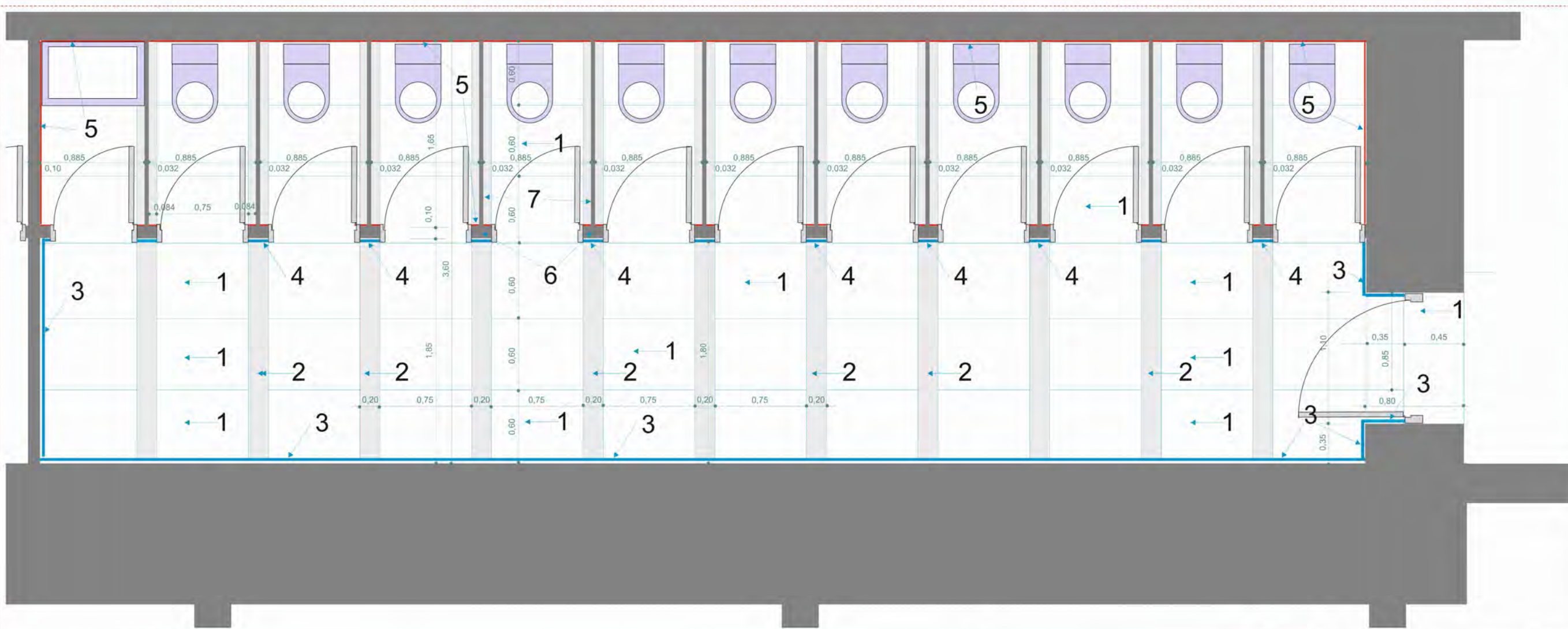

1. ΕΠΙΣΤΡΩΣΗ ΔΑΠΕΔΟΥ ΜΕ ΠΛΑΚΕΣ ΛΕΥΚΟΥ ΜΑΡΜΑΡΟΥ παχους 3 εκ
2. ΕΠΙΣΤΡΩΣΗ ΔΑΠΕΔΟΥ ΜΕ ΠΛΑΚΕΣ ΜΑΡΜΑΡΟΥ ΜΠΕΖ παχους 3 εκ
3. ΕΠΕΝΔΥΣΗ ΤΟΙΧΟΥ ΜΕ ΠΛΑΚΕΣ ΜΑΡΜΑΡΟΥ ΛΕΥΚΟΥ παχους 2 εκ
4. ΕΠΕΝΔΥΣΗ ΤΟΙΧΟΥ ΜΕ ΠΛΑΚΕΣ ΜΑΡΜΑΡΟΥ ΜΠΕΖ παχους 2 εκ
5. ΕΠΕΝΔΥΣΗ ΤΟΙΧΩΝ ΜΕ ΠΛΑΚΙΔΙΑ ΓΡΑΝΙΤΗ διαστ 40x40 εκ και παχους 8 χιλστ χρωματος ασπιο μηλο
6. ΠΑΡΑΣΤΑΔΑ ΠΟΡΤΑΣ ΑΠΟ ΠΛΙΜΘΟΔΟΜΗ
7. ΔΙΑΧΩΡΙΣΤΙΚΑ ΠΑΝΕΛΣ ΤΥΠΟΥ ΒΕΣΤΑ



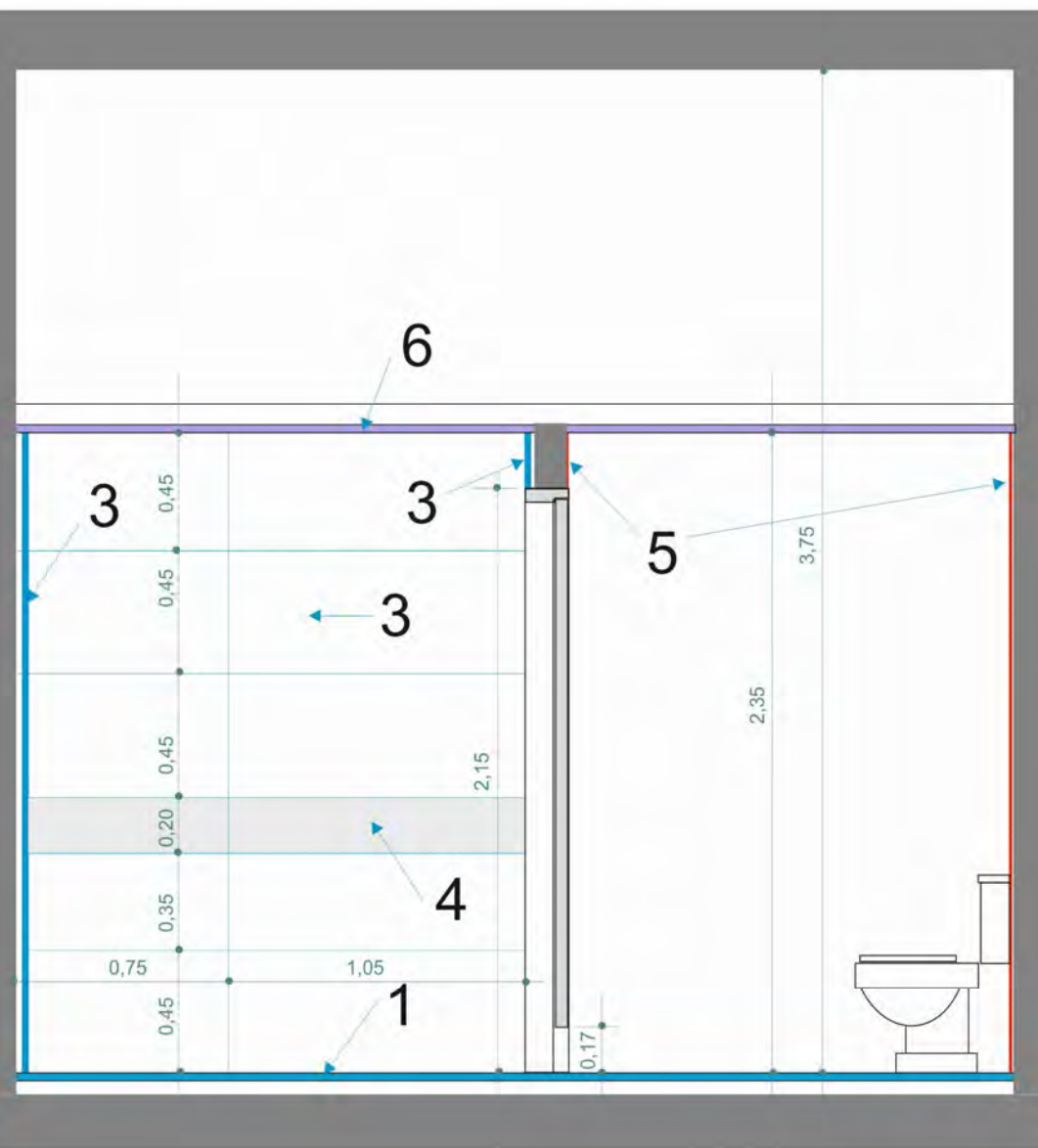

ΨΗ Α

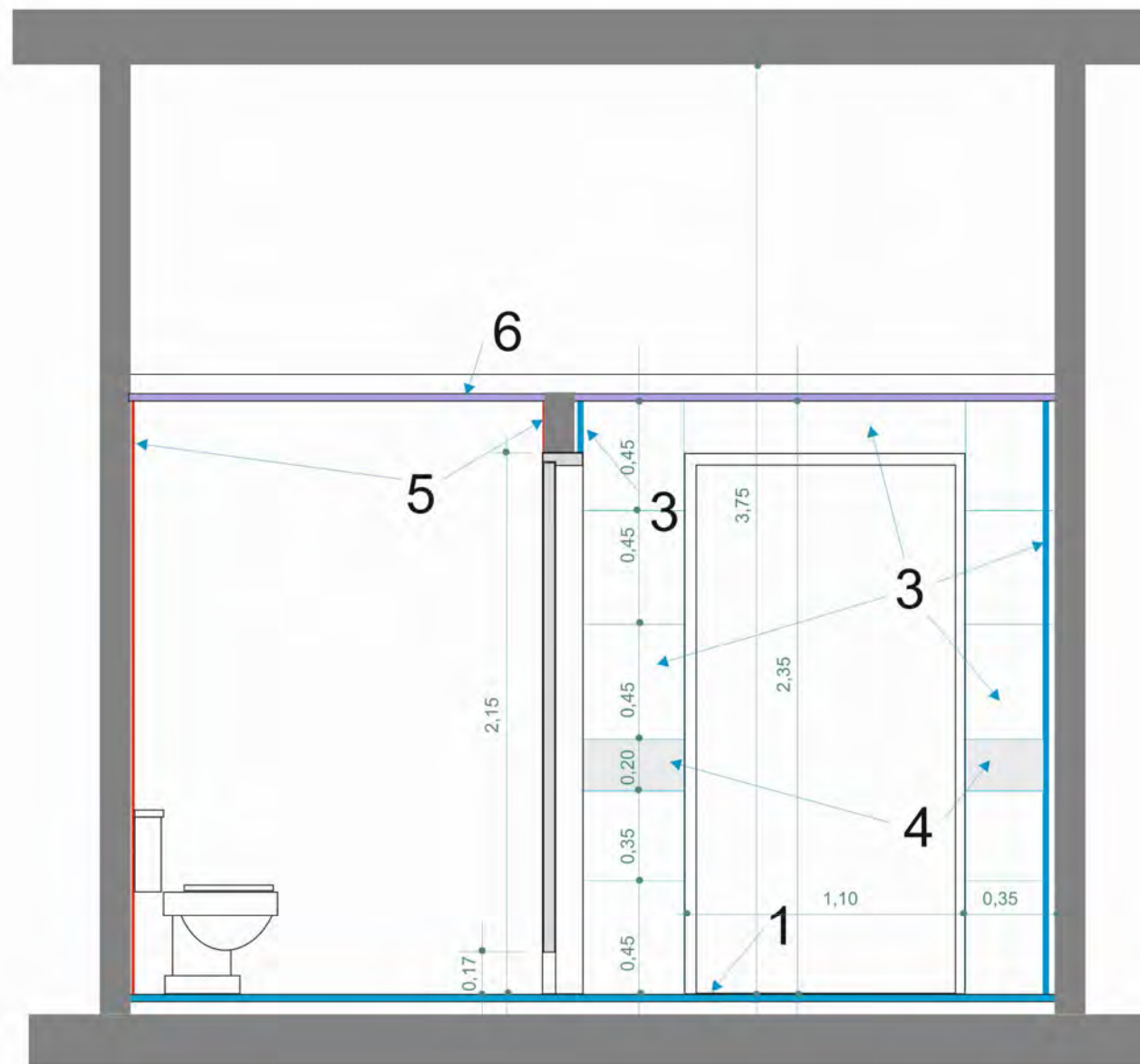

ΨΗ Γ

1. ΕΠΙΣΤΡΩΣΗ ΔΑΠΕΔΟΥ ΜΕ ΠΛΑΚΕΣ ΛΕΥΚΟΥ ΜΑΡΜΑΡΟΥ παχους 3 εκ
3. ΕΠΕΝΔΥΣΗ ΤΟΙΧΟΥ ΜΕ ΠΛΑΚΕΣ ΜΑΡΜΑΡΟΥ ΛΕΥΚΟΥ παχους 2 εκ
4. ΕΠΕΝΔΥΣΗ ΤΟΙΧΟΥ ΜΕ ΠΛΑΚΕΣ ΜΑΡΜΑΡΟΥ ΜΠΕΖ παχους 2 εκ
5. ΕΠΕΝΔΥΣΗ ΤΟΙΧΩΝ ΜΕ ΠΛΑΚΙΔΙΑ ΓΡΑΝΙΤΗ διαστ 40x40 εκ και παχους 8 χλστ
6. ΨΕΥΔΟΡΟΦΗ

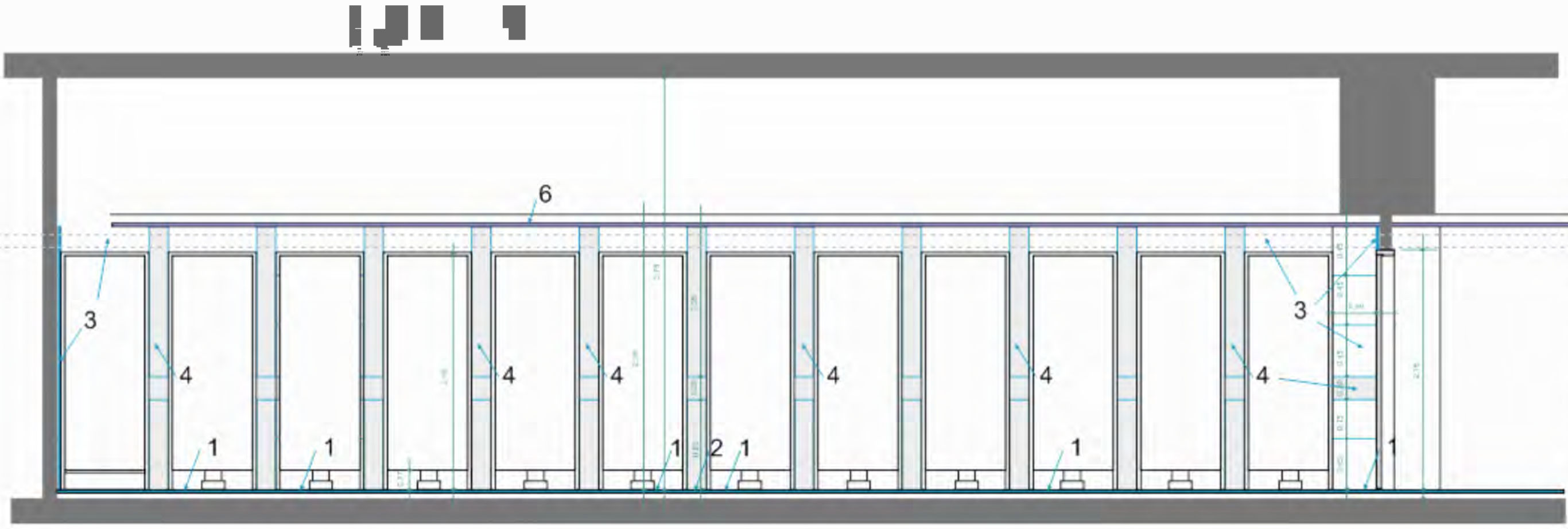

1. ΕΠΙΣΤΡΩΣΗ ΔΑΠΕΔΟΥ ΜΕ ΠΛΑΚΕΣ ΛΕΥΚΟΥ ΜΑΡΜΑΡΟΥ πάχους 3 εκ
2. ΕΠΙΣΤΡΩΣΗ ΔΑΠΕΔΟΥ ΜΕ ΠΛΑΚΕΣ ΜΑΡΜΑΡΟΥ ΜΠΕΖ πάχους 3 εκ
3. ΕΠΕΝΔΥΣΗ ΤΟΙΧΟΥ ΜΕ ΠΛΑΚΕΣ ΜΑΡΜΑΡΟΥ ΛΕΥΚΟΥ πάχους 2 εκ
4. ΕΠΕΝΔΥΣΗ ΤΟΙΧΟΥ ΜΕ ΠΛΑΚΕΣ ΜΑΡΜΑΡΟΥ ΜΠΕΖ πάχους 2 εκ
6. ΨΕΥΔΟΡΟΦΗ

ΥΠΟΥΡΓΕΙΟ ΠΟΛΙΤΙΣΜΟΥ  
ΔΙΕΥΘΥΝΣΗ ΜΕΛΕΤΩΝ ΜΟΥΣΕΙΩΝ

ΕΡΓΟ:  
ΕΡΓΑΣΙΕΣ ΕΠΙΣΚΕΥΗΣ ΚΑΙ  
ΕΡΓΑΣΙΕΣ ΠΡΟΣΘΗΚΩΝ  
ΣΤΟ ΕΘΝΙΚΟ ΑΡΧΑΙΟΛΟΓΙΚΟ ΜΟΥΣΕΙΟ ΑΘΗΝΩΝ

ΘΕΣΗ:  
ΑΘΗΝΑ

ΕΠΙΒΛΕΠΟΥΣΑ ΥΠΗΡΕΣΙΑ :  
ΔΙΕΥΘΥΝΣΗ ΜΕΛΕΤΩΝ ΜΟΥΣΕΙΩΝ

ΜΕΛΕΤΗΤΗΣ:  
ΕΡΕΥΝΗΤΙΚΟ ΠΡΟΓΡΑΜΜΑ  
ΙΟΝΙΟΥ ΠΑΝΕΠΙΣΤΗΜΙΟΥ:  
"ΜΟΥΣΕΙΟΛΟΓΙΚΗ ΠΡΟΣΑΡΜΟΓΗ  
ΤΟΥ ΕΘΝΙΚΟΥ ΑΡΧΑΙΟΛΟΓΙΚΟΥ ΜΟΥΣΕΙΟΥ"

ΕΠΙΣΤΗΜΟΝΙΚΟΣ ΥΠΕΥΘΥΝΟΣ :  
ΑΝΑΣΤΑΣΙΑ ΣΑΛΗ, αν. Καθηγ. Μουσειολογίας

ΜΕΛΕΤΗ:  
ΑΡΧΙΤΕΚΤΟΝΙΚΗ

ΣΥΜΒΟΥΛΟΣ ΜΕΛΕΤΗΣ:  
ΠΕΤΣΑ-ΚΟΛΛΙΑΤΗ ΚΑΤΕΡΙΝΑ

ΘΕΜΑ:  
ΜΟΥΣΕΙΟΛΟΓΙΚΟΣ ΕΚΣΥΓΧΡΟΝΙΣΜΟΣ

ΤΙΤΛΟΣ ΣΧΕΔΙΟΥ :

**WC ΓΥΝΑΙΚΩΝ  
ΟΨΗ Β**

ΚΛΙΜΑΚΑ  
1:25

ΑΡΙΘΜΟΣ ΣΧΕΔΙΟΥ

ΧΡΟΝΟΣ ΜΕΛΕΤΗΣ:  
ΣΕΠΤΕΜΒΡΙΟΣ 2002

ΜΕΛΕΤΗΤΕΣ:  
ΣΑΛΗ ΑΝΑΣΤΑΣΙΑ

ΕΓΚΡΙΣΕΙΣ:

Ο ΣΥΝΤΑΞΑΣ ΕΘΕΩΡΗΘΗ ΕΝΕΚΡΙΘΗ

ΥΠΟΥΡΓΕΙΟ ΠΟΛΙΤΙΣΜΟΥ  
ΔΙΕΥΘΥΝΣΗ ΜΕΛΕΤΩΝ ΜΟΥΣΕΙΩΝ

ΕΡΓΟ:  
ΕΡΓΑΣΙΕΣ ΕΠΙΣΚΕΥΗΣ ΚΑΙ  
ΕΡΓΑΣΙΕΣ ΠΡΟΣΘΗΚΩΝ  
ΣΤΟ ΕΘΝΙΚΟ ΑΡΧΑΙΟΛΟΓΙΚΟ ΜΟΥΣΕΙΟ ΑΘΗΝΩΝ

ΘΕΣΗ:  
ΑΘΗΝΑ

ΕΠΙΒΛΕΠΟΥΣΑ ΥΠΗΡΕΣΙΑ :  
ΔΙΕΥΘΥΝΣΗ ΜΕΛΕΤΩΝ ΜΟΥΣΕΙΩΝ

ΜΕΛΕΤΗΤΗΣ:  
ΕΡΕΥΝΗΤΙΚΟ ΠΡΟΓΡΑΜΜΑ  
ΙΟΝΙΟΥ ΠΑΝΕΠΙΣΤΗΜΙΟΥ:  
"ΜΟΥΣΕΙΟΛΟΓΙΚΗ ΠΡΟΣΑΡΜΟΓΗ  
ΤΟΥ ΕΘΝΙΚΟΥ ΑΡΧΑΙΟΛΟΓΙΚΟΥ ΜΟΥΣΕΙΟΥ"

ΕΠΙΣΤΗΜΟΝΙΚΟΣ ΥΠΕΥΘΥΝΟΣ :  
ΑΝΑΣΤΑΣΙΑ ΣΑΛΗ, αν. Καθηγ. Μουσειολογίας

ΜΕΛΕΤΗ:  
ΑΡΧΙΤΕΚΤΟΝΙΚΗ

ΣΥΜΒΟΥΛΟΣ ΜΕΛΕΤΗΣ:  
ΠΕΤΣΑ - ΚΟΛΙΝΙΑΤΗ ΚΑΤΕΡΙΝΑ

ΘΕΜΑ:  
ΜΟΥΣΕΙΟΛΟΓΙΚΟΣ ΕΚΣΥΓΧΡΟΝΙΣΜΟΣ

ΤΙΤΛΟΣ ΣΧΕΔΙΟΥ :

**WC ΓΥΝΑΙΚΩΝ  
ΟΨΗ Δ**

ΚΛΙΜΑΚΑ  
1:25

ΑΡΙΘΜΟΣ ΣΧΕΔΙΟΥ

ΧΡΟΝΟΣ ΜΕΛΕΤΗΣ:  
ΣΕΠΤΕΜΒΡΙΟΣ 2002

ΜΕΛΕΤΗΤΕΣ:  
ΣΑΛΗ ΑΝΑΣΤΑΣΙΑ

ΕΓΚΡΙΣΕΙΣ:

Ο ΣΥΝΤΑΞΑΣ ΕΘΕΩΡΗΘΗ ΕΝΕΚΡΙΘΗ

1. ΕΠΙΣΤΡΩΣΗ ΔΑΠΕΔΟΥ ΜΕ ΠΛΑΚΕΣ ΛΕΥΚΟΥ ΜΑΡΜΑΡΟΥ πάχους 3 εκ
3. ΕΠΕΝΔΥΣΗ ΤΟΙΧΟΥ ΜΕ ΠΛΑΚΕΣ ΜΑΡΜΑΡΟΥ ΛΕΥΚΟΥ πάχους 2 εκ
4. ΕΠΕΝΔΥΣΗ ΤΟΙΧΟΥ ΜΕ ΠΛΑΚΕΣ ΜΑΡΜΑΡΟΥ ΜΠΕΖ πάχους 2 εκ
6. ΨΕΥΔΟΡΟΦΗ



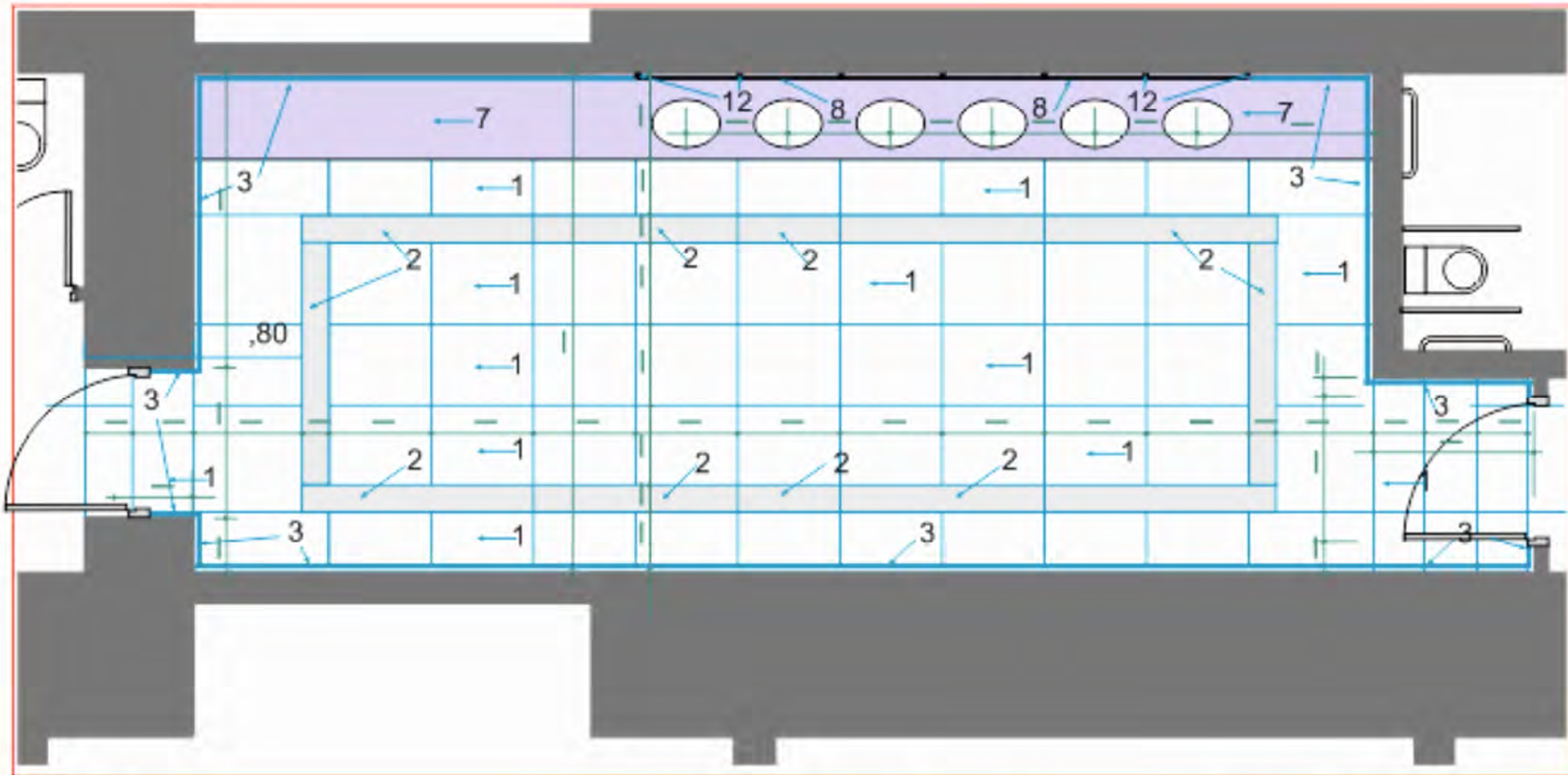

1. ΕΠΙΣΤΡΩΣΗ ΔΑΠΕΔΟΥ ΜΕ ΠΛΑΚΕΣ ΛΕΥΚΟΥ ΜΑΡΜΑΡΟΥ πάχους 3 εκ
2. ΕΠΙΣΤΡΩΣΗ ΔΑΠΕΔΟΥ ΜΕ ΠΛΑΚΕΣ ΜΑΡΜΑΡΟΥ ΜΠΕΖ πάχους 3 εκ
3. ΕΠΕΝΔΥΣΗ ΤΟΙΧΟΥ ΜΕ ΠΛΑΚΕΣ ΜΑΡΜΑΡΟΥ ΛΕΥΚΟΥ πάχους 2 εκ
7. ΠΑΓΚΟΣ ΝΙΠΤΗΡΩΝ ΑΠΟ ΜΑΡΜΑΡΟ ΛΕΥΚΟ πάχους 5 εκ
8. ΚΑΘΡΕΠΤΗΣ
12. ΠΛΑΙΣΙΟ ΣΤΗΡΙΞΗΣ ΚΑΘΡΕΠΤΗ ΑΠΟ ΣΤΡΑΤΖΑ 25x30 χλστ ΑΝΑ 40/75 εκ

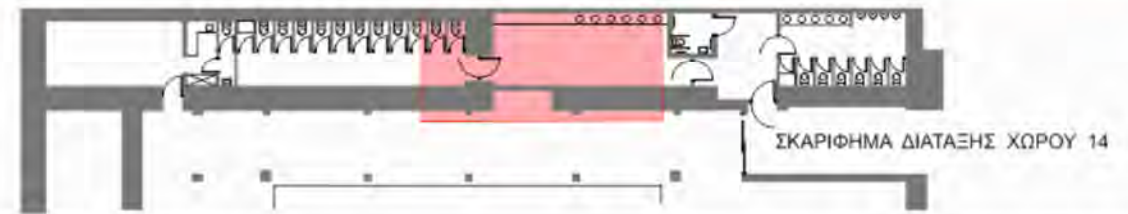

ΥΠΟΥΡΓΕΙΟ ΠΟΛΙΤΙΣΜΟΥ  
ΔΙΕΥΘΥΝΣΗ ΜΕΛΕΤΩΝ ΜΟΥΣΕΙΩΝ

ΕΡΓΟ:  
ΕΡΓΑΣΙΕΣ ΕΠΙΣΚΕΥΗΣ ΚΑΙ  
ΕΡΓΑΣΙΕΣ ΠΡΟΣΘΗΚΩΝ  
ΣΤΟ ΕΘΝΙΚΟ ΑΡΧΑΙΟΛΟΓΙΚΟ ΜΟΥΣΕΙΟ ΑΘΗΝΩΝ

ΘΕΣΗ:  
ΑΘΗΝΑ

ΕΠΙΒΛΕΠΟΥΣΑ ΥΠΗΡΕΣΙΑ :  
ΔΙΕΥΘΥΝΣΗ ΜΕΛΕΤΩΝ ΜΟΥΣΕΙΩΝ

ΜΕΛΕΤΗΤΗΣ:  
ΕΡΕΥΝΗΤΙΚΟ ΠΡΟΓΡΑΜΜΑ  
ΙΟΝΙΟΥ ΠΑΝΕΠΙΣΤΗΜΙΟΥ:  
"ΜΟΥΣΕΙΟΛΟΓΙΚΗ ΠΡΟΣΑΡΜΟΓΗ  
ΤΟΥ ΕΘΝΙΚΟΥ ΑΡΧΑΙΟΛΟΓΙΚΟΥ ΜΟΥΣΕΙΟΥ"

ΕΠΙΣΤΗΜΟΝΙΚΟΣ ΥΠΕΥΘΥΝΟΣ :  
ΑΝΑΣΤΑΣΙΑ ΣΑΛΗ, αν. Καθηγ. Μουσειολογίας

ΜΕΛΕΤΗ:  
ΑΡΧΙΤΕΚΤΟΝΙΚΗ

ΣΥΜΒΟΥΛΟΣ ΜΕΛΕΤΗΣ:  
ΠΕΤΣΑ - ΚΟΛΜΙΝΑΤΗ ΚΑΤΕΡΙΝΑ

ΘΕΜΑ:  
ΜΟΥΣΕΙΟΛΟΓΙΚΟΣ ΕΚΣΥΓΧΡΟΝΙΣΜΟΣ

ΤΙΤΛΟΣ ΣΧΕΔΙΟΥ :  
**ΝΙΠΤΗΡΕΣ ΓΥΝΑΙΚΩΝ  
ΚΑΤΟΨΗ**

ΚΛΙΜΑΚΑ 1:25

ΑΡΙΘΜΟΣ ΣΧΕΔΙΟΥ

ΧΡΟΝΟΣ ΜΕΛΕΤΗΣ:  
ΣΕΠΤΕΜΒΡΙΟΣ 2002

ΜΕΛΕΤΗΤΗΣ:  
ΣΑΛΗ ΑΝΑΣΤΑΣΙΑ

ΕΓΚΡΙΣΕΙΣ:  
Ο ΣΥΝΤΑΞΑΣ ΕΘΕΩΡΗΘΗ ΕΝΕΚΡΙΘΗ

ΥΠΟΥΡΓΕΙΟ ΠΟΛΙΤΙΣΜΟΥ  
ΔΙΕΥΘΥΝΣΗ ΜΕΛΕΤΩΝ ΜΟΥΣΕΙΩΝ

ΕΡΓΟ:  
ΕΡΓΑΣΙΕΣ ΕΠΙΣΚΕΥΗΣ ΚΑΙ  
ΕΡΓΑΣΙΕΣ ΠΡΟΣΘΗΚΩΝ  
ΣΤΟ ΕΘΝΙΚΟ ΑΡΧΑΙΟΛΟΓΙΚΟ ΜΟΥΣΕΙΟ ΑΘΗΝΩΝ

ΘΕΣΗ:  
ΑΘΗΝΑ

ΕΠΙΒΛΕΠΟΥΣΑ ΥΠΗΡΕΣΙΑ :  
ΔΙΕΥΘΥΝΣΗ ΜΕΛΕΤΩΝ ΜΟΥΣΕΙΩΝ

ΜΕΛΕΤΗΤΗΣ:  
ΕΡΕΥΝΗΤΙΚΟ ΠΡΟΓΡΑΜΜΑ  
ΙΟΝΙΟΥ ΠΑΝΕΠΙΣΤΗΜΙΟΥ:  
"ΜΟΥΣΕΙΟΛΟΓΙΚΗ ΠΡΟΣΑΡΜΟΓΗ  
ΤΟΥ ΕΘΝΙΚΟΥ ΑΡΧΑΙΟΛΟΓΙΚΟΥ ΜΟΥΣΕΙΟΥ"

ΕΠΙΣΤΗΜΟΝΙΚΟΣ ΥΠΕΥΘΥΝΟΣ :  
ΑΝΑΣΤΑΣΙΑ ΣΑΛΗ, αν. Καθηγ. Μουσειολογίας

ΜΕΛΕΤΗ:  
ΑΡΧΙΤΕΚΤΟΝΙΚΗ

ΣΥΜΒΟΥΛΟΣ ΜΕΛΕΤΗΣ:  
ΠΕΤΣΑ - ΚΟΛΛΙΝΙΑΤΗ ΚΑΤΕΡΙΝΑ

ΘΕΜΑ:  
ΜΟΥΣΕΙΟΛΟΓΙΚΟΣ ΕΚΣΥΓΧΡΟΝΙΣΜΟΣ

ΤΙΤΛΟΣ ΣΧΕΔΙΟΥ :  
**ΝΙΠΤΗΡΕΣ ΓΥΝΑΙΚΩΝ  
ΟΦΕΙΣ Α & Γ**

ΚΛΙΜΑΚΑ  
1:25

ΑΡΙΘΜΟΣ ΣΧΕΔΙΟΥ

ΧΡΟΝΟΣ ΜΕΛΕΤΗΣ:  
ΣΕΠΤΕΜΒΡΙΟΣ 2002

ΜΕΛΕΤΗΤΕΣ:  
ΣΑΛΗ ΑΝΑΣΤΑΣΙΑ

ΕΓΚΡΙΣΕΙΣ:

Ο ΣΥΝΤΑΞΑΣ ΕΘΕΩΡΗΘΗ ΕΝΕΚΡΙΘΗ

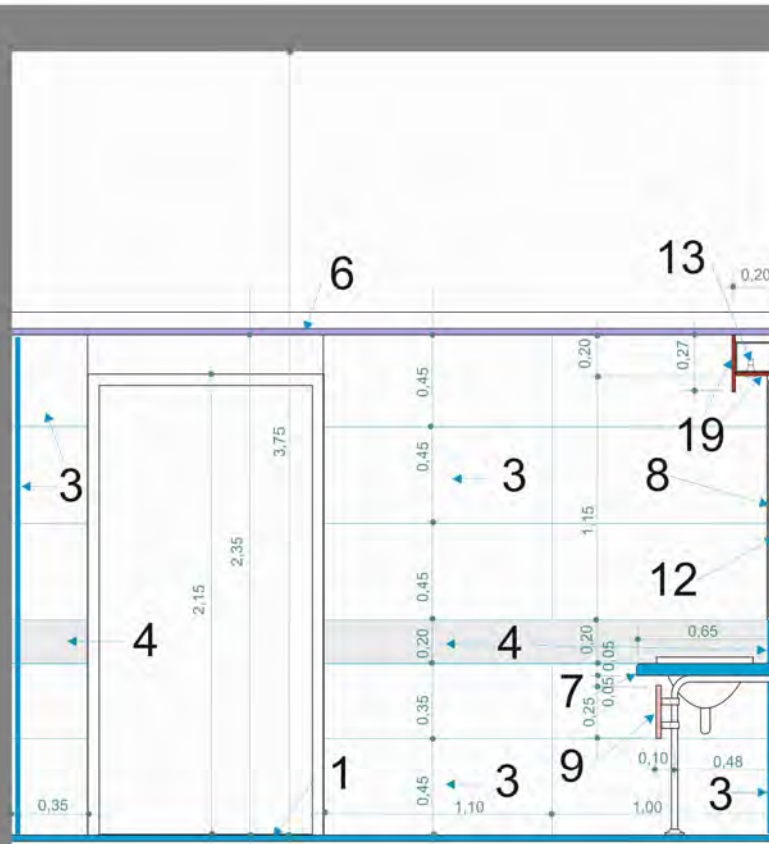

ΟΦΗ Α

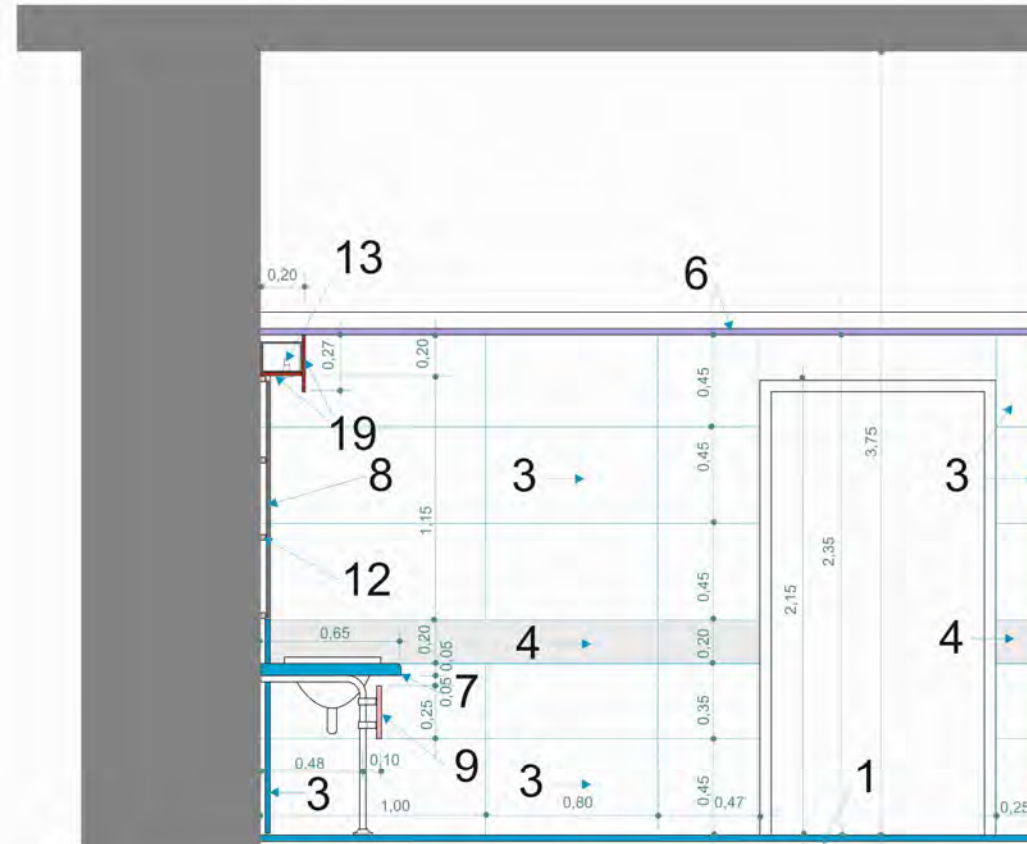

ΟΦΗ Β

1. ΕΠΙΣΤΡΩΣΗ ΔΑΠΕΔΟΥ ΜΕ ΠΛΑΚΕΣ ΛΕΥΚΟΥ ΜΑΡΜΑΡΟΥ παχους 3 εκ
3. ΕΠΕΝΔΥΣΗ ΤΟΙΧΟΥ ΜΕ ΠΛΑΚΕΣ ΜΑΡΜΑΡΟΥ ΛΕΥΚΟΥ παχους 2 εκ
4. ΕΠΕΝΔΥΣΗ ΤΟΙΧΟΥ ΜΕ ΠΛΑΚΕΣ ΜΑΡΜΑΡΟΥ ΜΠΕΖ παχους 2 εκ
6. ΨΕΥΔΟΡΟΦΗ
7. ΠΑΓΚΟΣ ΝΙΠΤΗΡΩΝ ΑΠΟ ΜΑΡΜΑΡΟ ΛΕΥΚΟ παχους 5 εκ
8. ΚΑΘΡΕΠΤΗΣ
9. ΜΑΡΜΑΡΟ ΚΟΚΚΙΝΟ ΕΠΙΔΑΥΡΟΥ παχους 2 εκ ΕΠΙ ΣΙΔΗΡΑΣ ΚΑΤΑΣΚΕΥΗΣ
10. ΣΙΔΗΡΟΣΩΛΗΝ Φ2" ΑΝΟΞΕΙΔΩΤΟΣ
12. ΠΛΑΙΣΙΟ ΣΤΗΡΙΞΗΣ ΚΑΘΡΕΠΤΗ ΑΠΟ ΣΤΡΑΤΖΑ 25x30 χλστ ΑΝΑ 40/75 εκ
13. ΦΩΤΑ
19. ΤΑΜΠΛΑΣ ΑΠΟ ΝΟΒΟΠΑΝ παχους 22 χλστ ΕΠΕΝΔΕΔΥΜΕΝΟΣ ΜΕ ΦΟΡΜΑΙΚΑ

ΥΠΟΥΡΓΕΙΟ ΠΟΛΙΤΙΣΜΟΥ  
ΔΙΕΥΘΥΝΣΗ ΜΕΛΕΤΩΝ ΜΟΥΣΕΙΩΝ

ΕΡΓΟ:  
ΕΡΓΑΣΙΕΣ ΕΠΙΣΚΕΥΗΣ ΚΑΙ  
ΕΡΓΑΣΙΕΣ ΠΡΟΣΘΗΚΩΝ  
ΣΤΟ ΕΘΝΙΚΟ ΑΡΧΑΙΟΛΟΓΙΚΟ ΜΟΥΣΕΙΟ ΑΘΗΝΩΝ

ΘΕΣΗ:  
ΑΘΗΝΑ

ΕΠΙΒΛΕΠΟΥΣΑ ΥΠΗΡΕΣΙΑ  
ΔΙΕΥΘΥΝΣΗ ΜΕΛΕΤΩΝ ΜΟΥΣΕΙΩΝ

ΜΕΛΕΤΗΤΗΣ:  
ΕΡΕΥΝΗΤΙΚΟ ΠΡΟΓΡΑΜΜΑ  
ΙΟΝΙΟΥ ΠΑΝΕΠΙΣΤΗΜΙΟΥ:  
"ΜΟΥΣΕΙΟΛΟΓΙΚΗ ΠΡΟΣΑΡΜΟΓΗ  
ΤΟΥ ΕΘΝΙΚΟΥ ΑΡΧΑΙΟΛΟΓΙΚΟΥ ΜΟΥΣΕΙΟΥ"

ΕΠΙΣΤΗΜΟΝΙΚΟΣ ΥΠΕΥΘΥΝΟΣ :  
ΑΝΑΣΤΑΣΙΑ ΣΑΛΗ, αν. Καθηγ. Μουσειολογίας

ΜΕΛΕΤΗ:  
ΑΡΧΙΤΕΚΤΟΝΙΚΗ

ΣΥΜΒΟΥΛΟΣ ΜΕΛΕΤΗΣ:  
ΠΕΤΣΑ - ΚΟΜΙΝΙΑΤΗ ΚΑΤΕΡΙΝΑ

ΘΕΜΑ:  
ΜΟΥΣΕΙΟΛΟΓΙΚΟΣ ΕΚΣΥΓΧΡΟΝΙΣΜΟΣ

ΤΙΤΛΟΣ ΣΧΕΔΙΟΥ :  
**ΝΙΠΤΗΡΕΣ ΓΥΝΑΙΚΩΝ  
ΟΨΗ Β**

ΚΛΙΜΑΚΑ  
1:25

ΑΡΙΘΜΟΣ ΣΧΕΔΙΟΥ

ΧΡΟΝΟΣ ΜΕΛΕΤΗΣ:  
ΣΕΠΤΕΜΒΡΙΟΣ 2002

ΜΕΛΕΤΗΤΗΣ:  
ΣΑΛΗ ΑΝΑΣΤΑΣΙΑ

ΕΓΚΡΙΣΕΙΣ:

Ο ΣΥΝΤΑΞΑΣ ΕΘΕΩΡΗΘΗ ΕΝΕΚΡΙΘΗ

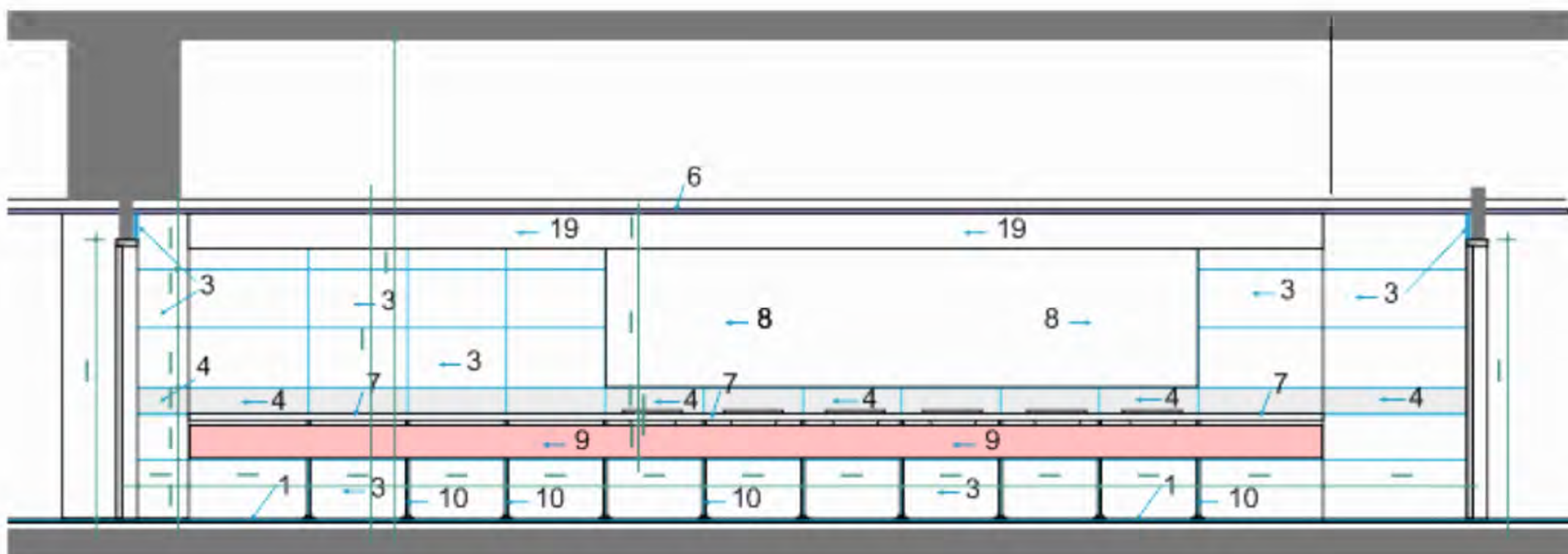

1. ΕΠΙΣΤΡΩΣΗ ΔΑΠΕΔΟΥ ΜΕ ΠΛΑΚΕΣ ΛΕΥΚΟΥ ΜΑΡΜΑΡΟΥ παχους 3 εκ
3. ΕΠΕΝΔΥΣΗ ΤΟΙΧΟΥ ΜΕ ΠΛΑΚΕΣ ΜΑΡΜΑΡΟΥ ΛΕΥΚΟΥ παχους 2 εκ
4. ΕΠΕΝΔΥΣΗ ΤΟΙΧΟΥ ΜΕ ΠΛΑΚΕΣ ΜΑΡΜΑΡΟΥ ΜΠΕΖ παχους 2 εκ
6. ΨΕΥΔΟΡΟΦΗ
7. ΠΑΓΚΟΣ ΝΙΠΤΗΡΩΝ ΑΠΟ ΜΑΡΜΑΡΟ ΛΕΥΚΟ παχους 5 εκ
8. ΚΑΘΡΕΠΤΗΣ
9. ΜΑΡΜΑΡΟ ΚΟΚΚΙΝΟ ΕΠΙΔΑΥΡΟΥ παχους 2 εκ ΕΠΙ ΣΙΔΗΡΑΣ ΚΑΤΑΣΚΕΥΗΣ
10. ΣΙΔΗΡΟΣΩΛΗΝ Φ2" ΑΝΟΞΕΙΔΩΤΟΣ
19. ΤΑΜΠΛΑΣ ΑΠΟ ΝΟΒΟΠΑΝ παχους 22 χλστ ΕΠΕΝΔΕΔΥΜΕΝΟΣ ΜΕ ΦΟΡΜΑΙΚΑ

ΥΠΟΥΡΓΕΙΟ ΠΟΛΙΤΙΣΜΟΥ  
ΔΙΕΥΘΥΝΣΗ ΜΕΛΕΤΩΝ ΜΟΥΣΕΙΩΝ

ΕΡΓΟ:  
ΕΡΓΑΣΙΕΣ ΕΠΙΣΚΕΥΗΣ ΚΑΙ  
ΕΡΓΑΣΙΕΣ ΠΡΟΣΘΗΚΩΝ  
ΣΤΟ ΕΘΝΙΚΟ ΑΡΧΑΙΟΛΟΓΙΚΟ ΜΟΥΣΕΙΟ ΑΘΗΝΩΝ

ΘΕΣΗ:  
ΑΘΗΝΑ

ΕΠΙΒΛΕΠΟΥΣΑ ΥΠΗΡΕΣΙΑ :  
ΔΙΕΥΘΥΝΣΗ ΜΕΛΕΤΩΝ ΜΟΥΣΕΙΩΝ

ΜΕΛΗΤΗΣ:  
ΕΡΕΥΝΗΤΙΚΟ ΠΡΟΓΡΑΜΜΑ  
ΙΟΝΙΟΥ ΠΑΝΕΠΙΣΤΗΜΙΟΥ:  
"ΜΟΥΣΕΙΟΛΟΓΙΚΗ ΠΡΟΣΑΡΜΟΓΗ  
ΤΟΥ ΕΘΝΙΚΟΥ ΑΡΧΑΙΟΛΟΓΙΚΟΥ ΜΟΥΣΕΙΟΥ"

ΕΠΙΣΤΗΜΟΝΙΚΟΣ ΥΠΕΥΘΥΝΟΣ :  
ΑΝΑΣΤΑΣΙΑ ΣΑΛΗ, αν. Καθηγ. Μουσειολογίας

ΜΕΛΗΤΗ:  
ΑΡΧΙΤΕΚΤΟΝΙΚΗ

ΣΥΜΒΟΥΛΟΣ ΜΕΛΗΤΗΣ:  
ΠΕΤΣΑ - ΚΟΛΛΙΝΙΑΤΗ ΚΑΤΕΡΙΝΑ

ΘΕΜΑ:  
ΜΟΥΣΕΙΟΛΟΓΙΚΟΣ ΕΚΣΥΓΧΡΟΝΙΣΜΟΣ

ΤΙΤΛΟΣ ΣΧΕΔΙΟΥ :  
**ΝΙΠΤΗΡΕΣ ΓΥΝΑΙΚΩΝ  
ΟΨΗ Δ**

ΚΛΙΜΑΚΑ  
1:25

ΑΡΙΘΜΟΣ ΣΧΕΔΙΟΥ

ΧΡΟΝΟΣ ΜΕΛΕΤΗΣ:  
ΣΕΠΤΕΜΒΡΙΟΣ 2002

ΜΕΛΗΤΗΣ:  
ΣΑΛΗ ΑΝΑΣΤΑΣΙΑ

ΕΓΚΡΙΣΕΙΣ:

Ο ΣΥΝΤΑΞΑΣ ΕΘΕΩΡΗΘΗ ΕΝΕΚΡΙΘΗ

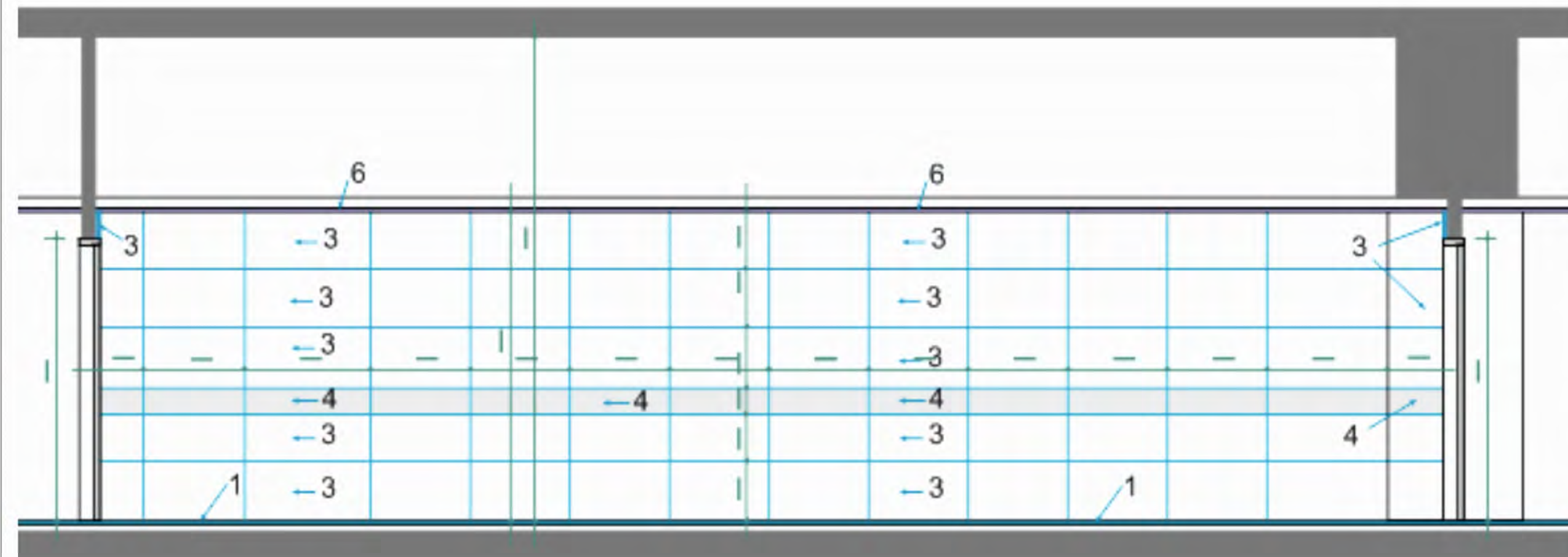

1. ΕΠΙΣΤΡΩΣΗ ΒΑΛΙΣΤΩΟΥ ΜΕ ΠΛΑΚΕΣ ΛΕΥΚΟΥ ΜΑΡΜΑΡΟΥ πάχος 3 εκ
2. ΕΠΙΣΤΡΩΣΗ ΤΟΙΧΟΥ ΜΕ ΠΛΑΚΕΣ ΜΑΡΜΑΡΟΥ ΛΕΥΚΟΥ πάχος 2 εκ
3. ΕΠΙΣΤΡΩΣΗ ΤΟΙΧΟΥ ΜΕ ΠΛΑΚΕΣ ΜΑΡΜΑΡΟΥ ΜΤΕΣ πάχος 2 εκ
4. ΜΕΥΣΩΡΟΝΗ

ΥΠΟΥΡΓΕΙΟ ΠΟΛΙΤΙΣΜΟΥ  
ΔΙΕΥΘΥΝΣΗ ΜΕΛΕΤΩΝ ΜΟΥΣΕΙΩΝ

ΕΡΓΟ:  
ΕΡΓΑΣΙΕΣ ΕΠΙΣΚΕΥΗΣ ΚΑΙ  
ΕΡΓΑΣΙΕΣ ΠΡΟΣΘΗΚΩΝ  
ΣΤΟ ΕΘΝΙΚΟ ΑΡΧΑΙΟΛΟΓΙΚΟ ΜΟΥΣΕΙΟ ΑΘΗΝΩΝ

ΘΕΣΗ:  
ΑΘΗΝΑ

ΕΠΙΒΛΕΠΟΥΣΑ ΥΠΗΡΕΣΙΑ :  
ΔΙΕΥΘΥΝΣΗ ΜΕΛΕΤΩΝ ΜΟΥΣΕΙΩΝ

ΜΕΛΕΤΗΤΗΣ:  
ΕΡΕΥΝΗΤΙΚΟ ΠΡΟΓΡΑΜΜΑ  
ΙΟΝΙΟΥ ΠΑΝΕΠΙΣΤΗΜΙΟΥ:  
"ΜΟΥΣΕΙΟΛΟΓΙΚΗ ΠΡΟΣΑΡΜΟΓΗ  
ΤΟΥ ΕΘΝΙΚΟΥ ΑΡΧΑΙΟΛΟΓΙΚΟΥ ΜΟΥΣΕΙΟΥ"

ΕΠΙΣΤΗΜΟΝΙΚΟΣ ΥΠΕΥΘΥΝΟΣ :  
ΑΝΑΣΤΑΣΙΑ ΣΑΛΗ, αν. Καθηγ. Μουσειολογίας

ΜΕΛΕΤΗ:  
ΑΡΧΙΤΕΚΤΟΝΙΚΗ

ΣΥΜΒΟΥΛΟΣ ΜΕΛΕΤΗΣ:  
ΠΕΤΣΑ - ΚΟΛΜΙΝΙΑΤΗ ΚΑΤΕΡΙΝΑ

ΘΕΜΑ:  
ΜΟΥΣΕΙΟΛΟΓΙΚΟΣ ΕΚΣΥΓΧΡΟΝΙΣΜΟΣ

ΤΙΤΛΟΣ ΣΧΕΔΙΟΥ :  
**WC-ΝΙΠΤΗΡΕΣ  
ΑΝΔΡΩΝ  
ΚΑΤΟΨΗ**

ΚΛΙΜΑΚΑ  
**1:25**

ΑΡΙΘΜΟΣ ΣΧΕΔΙΟΥ

ΧΡΟΝΟΣ ΜΕΛΕΤΗΣ:  
ΣΕΠΤΕΜΒΡΙΟΣ 2002

ΜΕΛΕΤΗΤΕΣ:  
ΣΑΛΗ ΑΝΑΣΤΑΣΙΑ

ΕΓΚΡΙΣΕΙΣ:

Ο ΣΥΝΤΑΞΑΣ ΕΘΕΩΡΗΘΗ ΕΝΕΚΡΙΘΗ

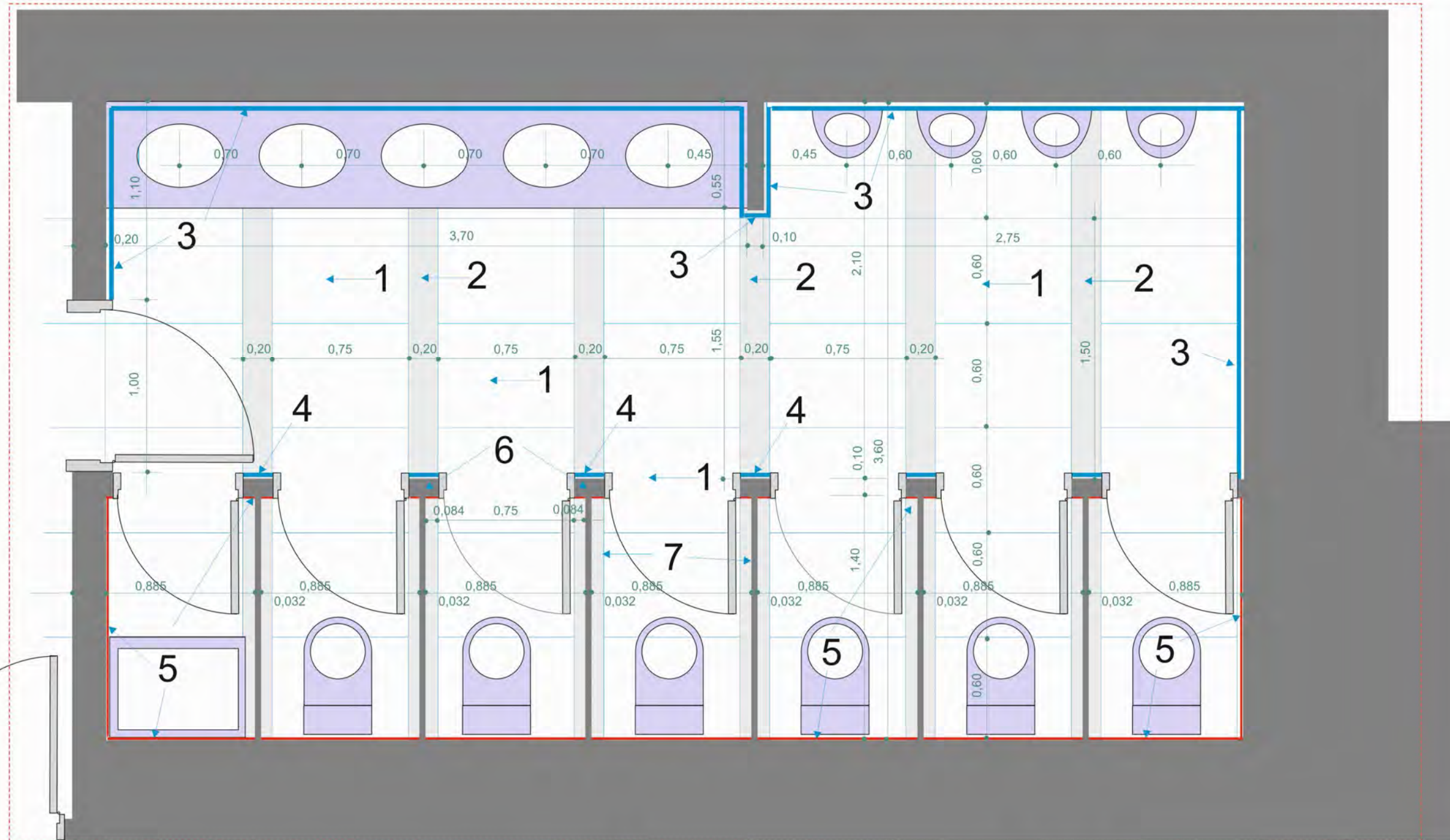

1. ΕΠΙΣΤΡΩΣΗ ΔΑΠΕΔΟΥ ΜΕ ΠΛΑΚΕΣ ΛΕΥΚΟΥ ΜΑΡΜΑΡΟΥ παχους 3 εκ
2. ΕΠΙΣΤΡΩΣΗ ΔΑΠΕΔΟΥ ΜΕ ΠΛΑΚΕΣ ΜΑΡΜΑΡΟΥ ΜΠΕΖ παχους 3 εκ
3. ΕΠΕΝΔΥΣΗ ΤΟΙΧΟΥ ΜΕ ΠΛΑΚΕΣ ΜΑΡΜΑΡΟΥ ΛΕΥΚΟΥ παχους 2 εκ
4. ΕΠΕΝΔΥΣΗ ΤΟΙΧΟΥ ΜΕ ΠΛΑΚΕΣ ΜΑΡΜΑΡΟΥ ΜΠΕΖ παχους 2 εκ
5. ΕΠΕΝΔΥΣΗ ΤΟΙΧΩΝ ΜΕ ΠΛΑΚΙΔΙΑ ΓΡΑΝΙΤΗ  
διαστ 40x40 εκ και παχους 8 χλστ χρωματος σαπιο μηλο
6. ΠΑΡΑΣΤΑΔΑ ΠΟΡΤΑΣ ΑΠΟ ΠΛΙΜΘΟΔΟΜΗ
7. ΔΙΑΧΩΡΙΣΤΙΚΑ ΠΑΝΕΛΣ ΤΥΠΟΥ ΒΕΣΤΑ

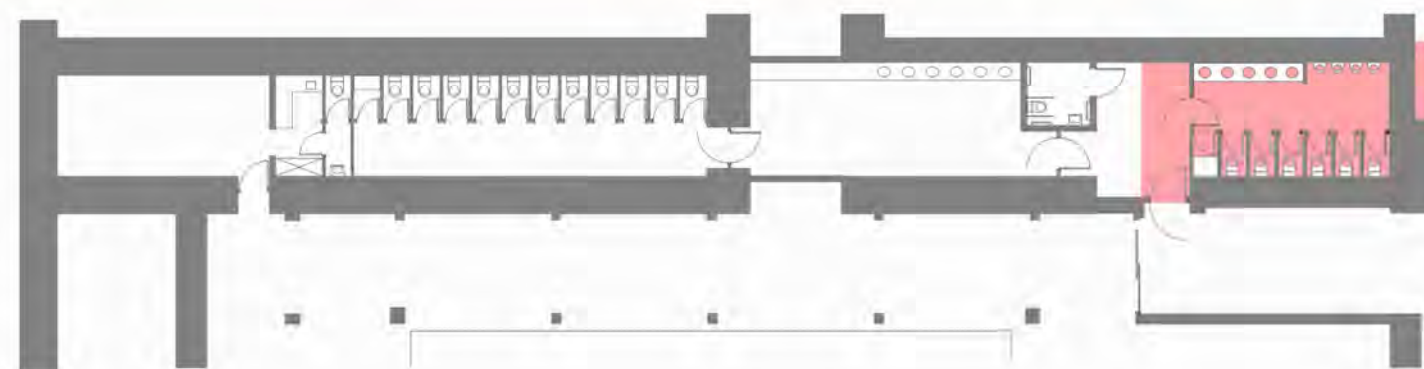
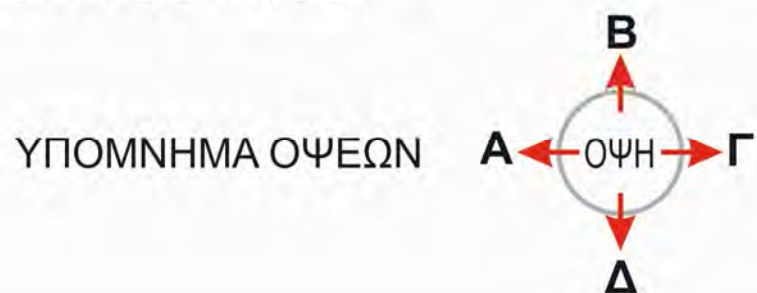

ΣΚΑΡΙΦΗΜΑ ΔΙΑΤΑΞΗΣ ΧΩΡΟΥ 14

ΕΡΓΟ:  
ΕΡΓΑΣΙΕΣ ΕΠΙΣΚΕΥΗΣ ΚΑΙ  
ΕΡΓΑΣΙΕΣ ΠΡΟΣΘΗΚΩΝ  
ΣΤΟ ΕΘΝΙΚΟ ΑΡΧΑΙΟΛΟΓΙΚΟ ΜΟΥΣΕΙΟ ΑΘΗΝΩΝ

ΘΕΣΗ:  
ΑΘΗΝΑ

ΕΠΙΒΛΕΠΟΥΣΑ ΥΠΗΡΕΣΙΑ :  
ΔΙΕΥΘΥΝΣΗ ΜΕΛΕΤΩΝ ΜΟΥΣΕΙΩΝ

ΜΕΛΕΤΗΤΗΣ:  
ΕΡΕΥΝΗΤΙΚΟ ΠΡΟΓΡΑΜΜΑ  
ΙΟΝΙΟΥ ΠΑΝΕΠΙΣΤΗΜΙΟΥ:  
"ΜΟΥΣΕΙΟΛΟΓΙΚΗ ΠΡΟΣΑΡΜΟΓΗ  
ΤΟΥ ΕΘΝΙΚΟΥ ΑΡΧΑΙΟΛΟΓΙΚΟΥ ΜΟΥΣΕΙΟΥ"

ΕΠΙΣΤΗΜΟΝΙΚΟΣ ΥΠΕΥΘΥΝΟΣ :  
ΑΝΑΣΤΑΣΙΑ ΣΑΛΗ, αν. Καθηγ. Μουσειολογίας

ΜΕΛΕΤΗ:  
ΑΡΧΙΤΕΚΤΟΝΙΚΗ

ΣΥΜΒΟΥΛΟΣ ΜΕΛΕΤΗΣ:  
ΠΙΕΤΣΑ - ΚΟΛΜΙΝΙΑΤΗ ΚΑΤΕΡΙΝΑ

ΘΕΜΑ:  
ΜΟΥΣΕΙΟΛΟΓΙΚΟΣ ΕΚΣΥΓΧΡΟΝΙΣΜΟΣ

ΤΙΤΛΟΣ ΣΧΕΔΙΟΥ :  
**WC - ΝΙΠΤΗΡΕΣ  
ΑΝΔΡΩΝ  
ΟΨΕΙΣ Β & Δ**

ΚΛΙΜΑΚΑ  
1:25

ΑΡΙΘΜΟΣ ΣΧΕΔΙΟΥ

ΧΡΟΝΟΣ ΜΕΛΕΤΗΣ:  
ΣΕΠΤΕΜΒΡΙΟΣ 2002

ΜΕΛΕΤΗΤΕΣ:  
ΣΑΛΗ ΑΝΑΣΤΑΣΙΑ

ΕΓΚΡΙΣΕΙΣ:

Ο ΣΥΝΤΑΞΑΣ ΕΘΕΩΡΗΘΗ ΕΝΕΚΡΙΘΗ

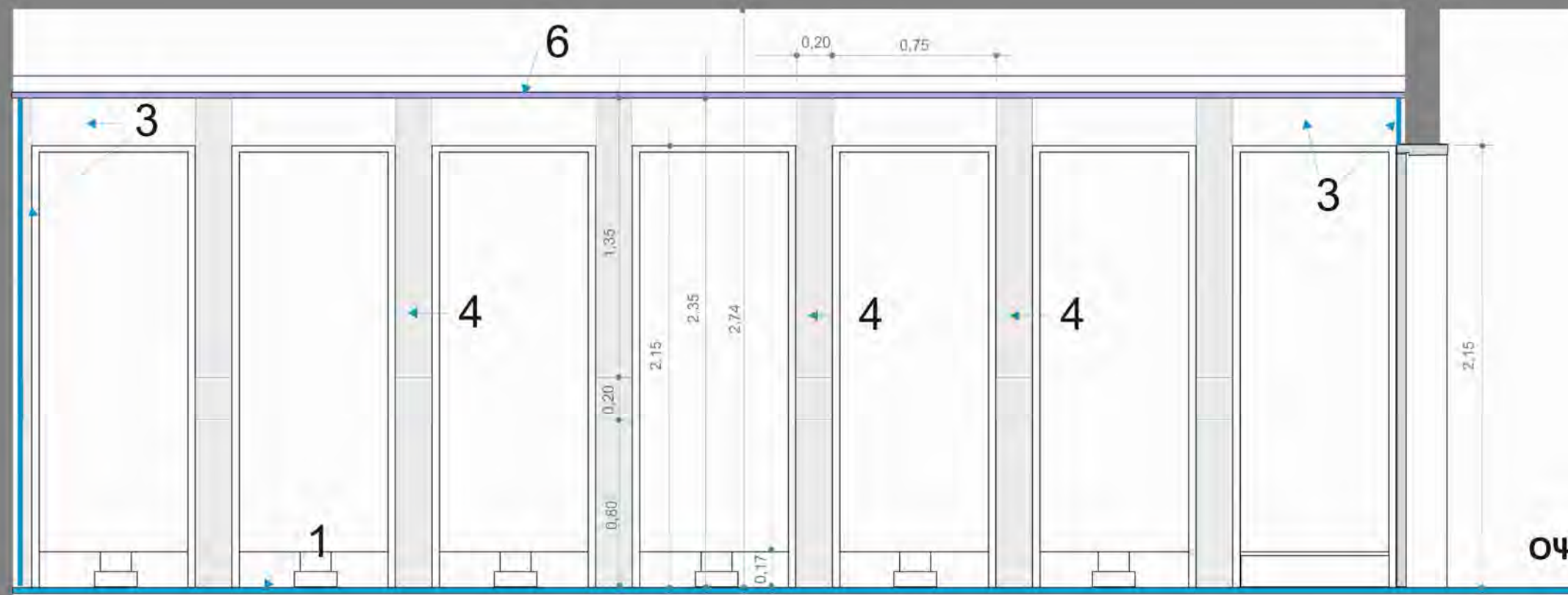

ΟΨΗ Δ

1. ΕΠΙΣΤΡΩΣΗ ΔΑΠΕΔΟΥ ΜΕ ΠΛΑΚΕΣ ΛΕΥΚΟΥ ΜΑΡΜΑΡΟΥ παχους 3 εκ
3. ΕΠΕΝΔΥΣΗ ΤΟΙΧΟΥ ΜΕ ΠΛΑΚΕΣ ΜΑΡΜΑΡΟΥ ΛΕΥΚΟΥ παχους 2 εκ
4. ΕΠΕΝΔΥΣΗ ΤΟΙΧΟΥ ΜΕ ΠΛΑΚΕΣ ΜΑΡΜΑΡΟΥ ΜΠΕΖ παχους 2 εκ
6. ΨΕΥΔΟΡΟΦΗ
7. ΠΑΓΚΟΣ ΝΙΠΤΗΡΩΝ ΑΠΟ ΜΑΡΜΑΡΟ ΛΕΥΚΟ παχους 5 εκ
8. ΚΑΘΡΕΠΤΗΣ
9. ΜΑΡΜΑΡΟ ΚΟΚΚΙΝΟ ΕΠΙΔΑΥΡΟΥ παχους 2 εκ ΕΠΙ ΣΙΔΗΡΑΣ ΚΑΤΑΣΚΕΥΗΣ
10. ΣΙΔΗΡΟΣΩΛΗΝ Φ2" ΑΝΟΞΕΙΔΩΤΟΣ
19. ΤΑΜΠΛΑΣ ΑΠΟ ΝΟΒΟΠΑΝ παχους 22 χλστ ΕΠΕΝΔΕΔΥΜΕΝΟ ΜΕ ΦΟΡΜΑΪΚΑ

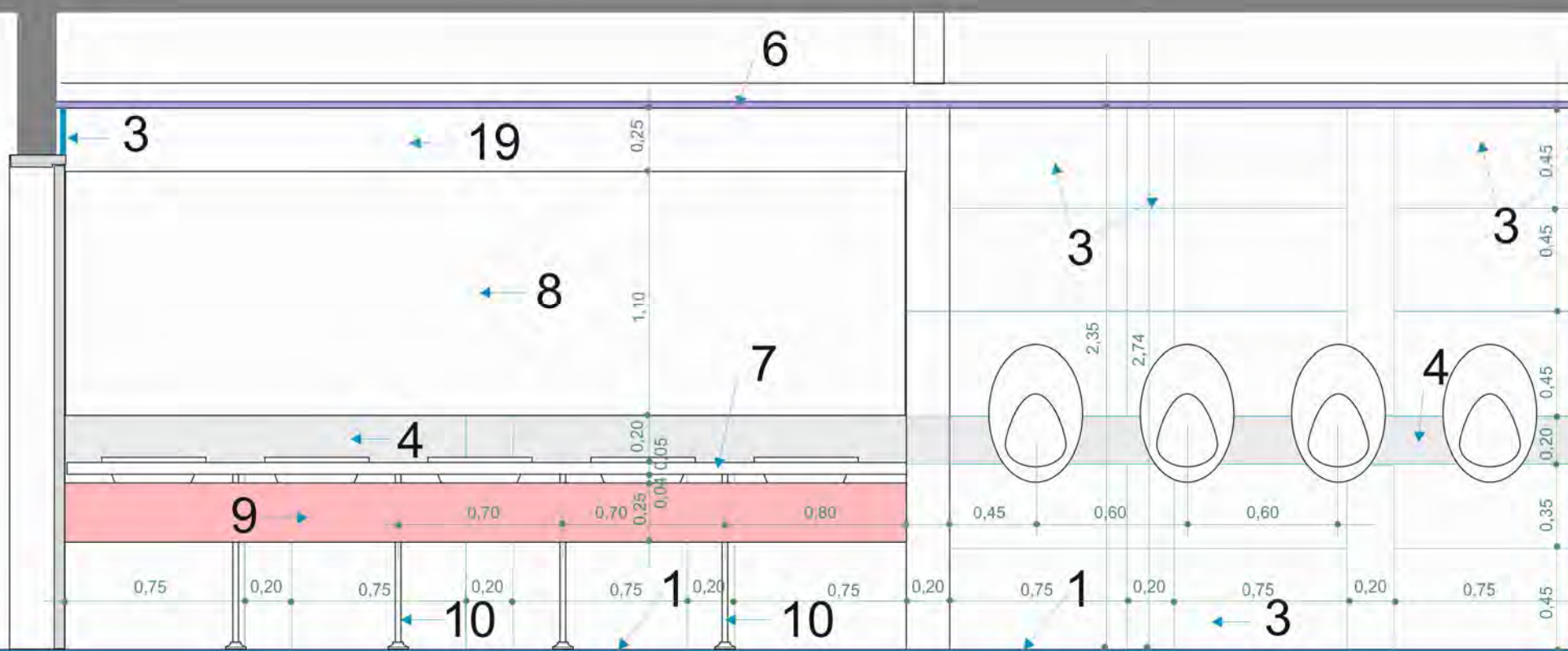

ΟΨΗ Β

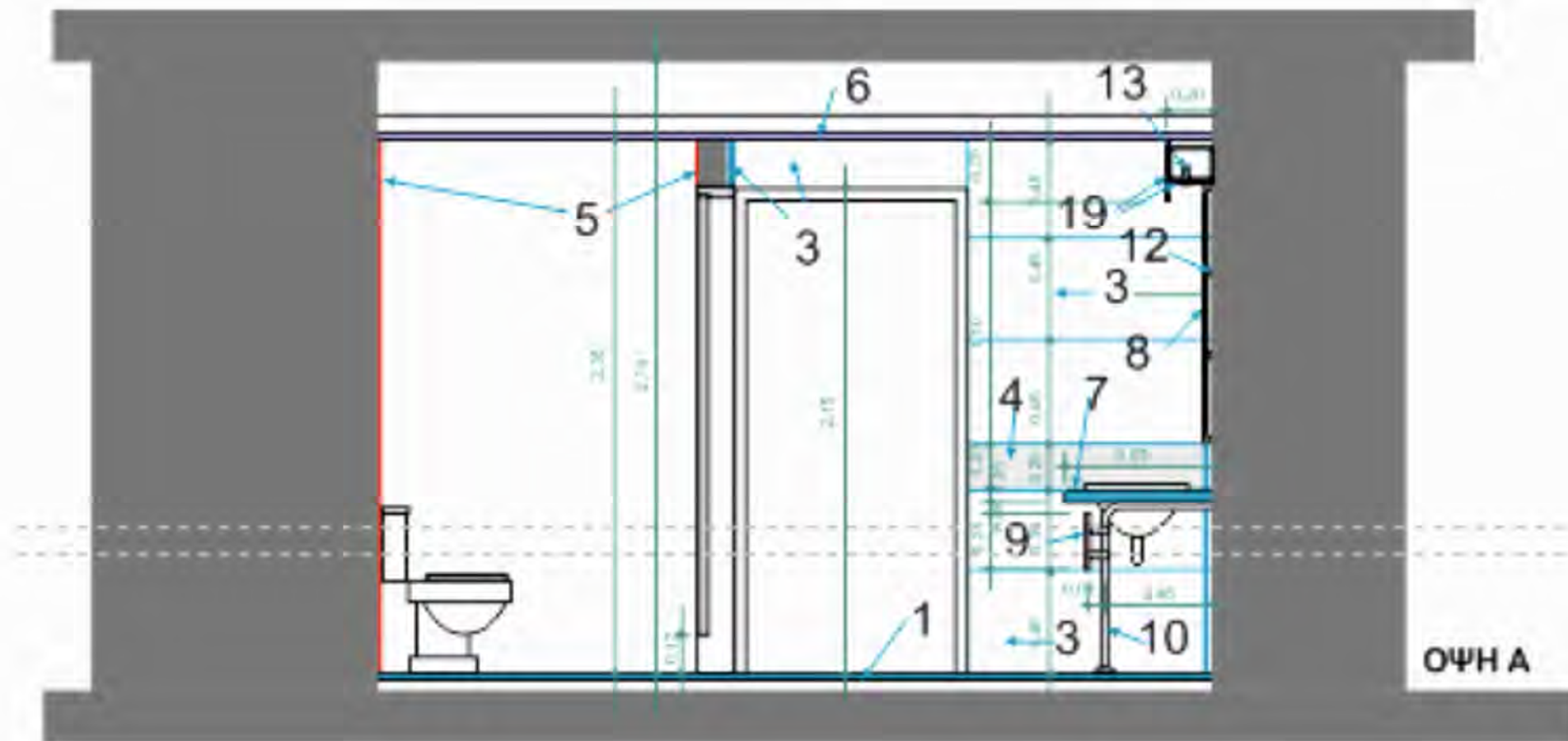

- 1. ΕΠΙΣΤΡΩΣΗ ΔΑΠΕΔΟΥ ΜΕ ΠΛΑΚΕΣ ΛΕΥΚΟΥ ΜΑΡΜΑΡΟΥ παχους 3 εκ
- 3. ΕΠΕΝΔΥΣΗ ΤΟΙΧΟΥ ΜΕ ΠΛΑΚΕΣ ΜΑΡΜΑΡΟΥ ΛΕΥΚΟΥ παχους 2 εκ
- 4. ΕΠΕΝΔΥΣΗ ΤΟΙΧΟΥ ΜΕ ΠΛΑΚΕΣ ΜΑΡΜΑΡΟΥ ΜΠΕΖ παχους 2 εκ
- 5. ΕΠΕΝΔΥΣΗ ΤΟΙΧΩΝ ΜΕ ΠΛΑΚΙΔΙΑ ΓΡΑΝΙΤΗ διαστ 40x40 εκ και παχους 8 χλστ
- 6. ΨΕΥΔΟΡΟΦΗ
- 7. ΠΑΓΚΟΣ ΝΙΠΤΗΡΩΝ ΑΠΟ ΜΑΡΜΑΡΟ ΛΕΥΚΟ παχους 5 εκ

- 8. ΚΑΘΡΕΠΤΗΣ
- 9. ΜΑΡΜΑΡΟ ΚΟΚΚΙΝΟ ΕΠΙΔΑΥΡΟΥ παχους 2 εκ ΕΠΙ ΣΙΔΗΡΑΣ ΚΑΤΑΣΚΕΥΗΣ
- 10. ΣΙΔΗΡΟΣΩΛΗΝ Φ2" ΑΝΟΞΕΙΔΩΤΟΣ
- 12. ΠΛΑΙΣΙΟ ΣΤΗΡΙΞΗΣ ΚΑΘΡΕΠΤΗ ΑΠΟ ΣΤΡΑΤΖΑ 25x30 χλστ /40 εκ
- 13. ΦΩΤΑ
- 19. ΤΑΜΠΛΑΣ ΑΠΟ ΝΟΒΟΠΑΝ παχους 22 χλστ ΕΠΕΝΔΕΔΥΜΕΝΟ ΜΕ ΦΟΡΜΑΪΚΑ

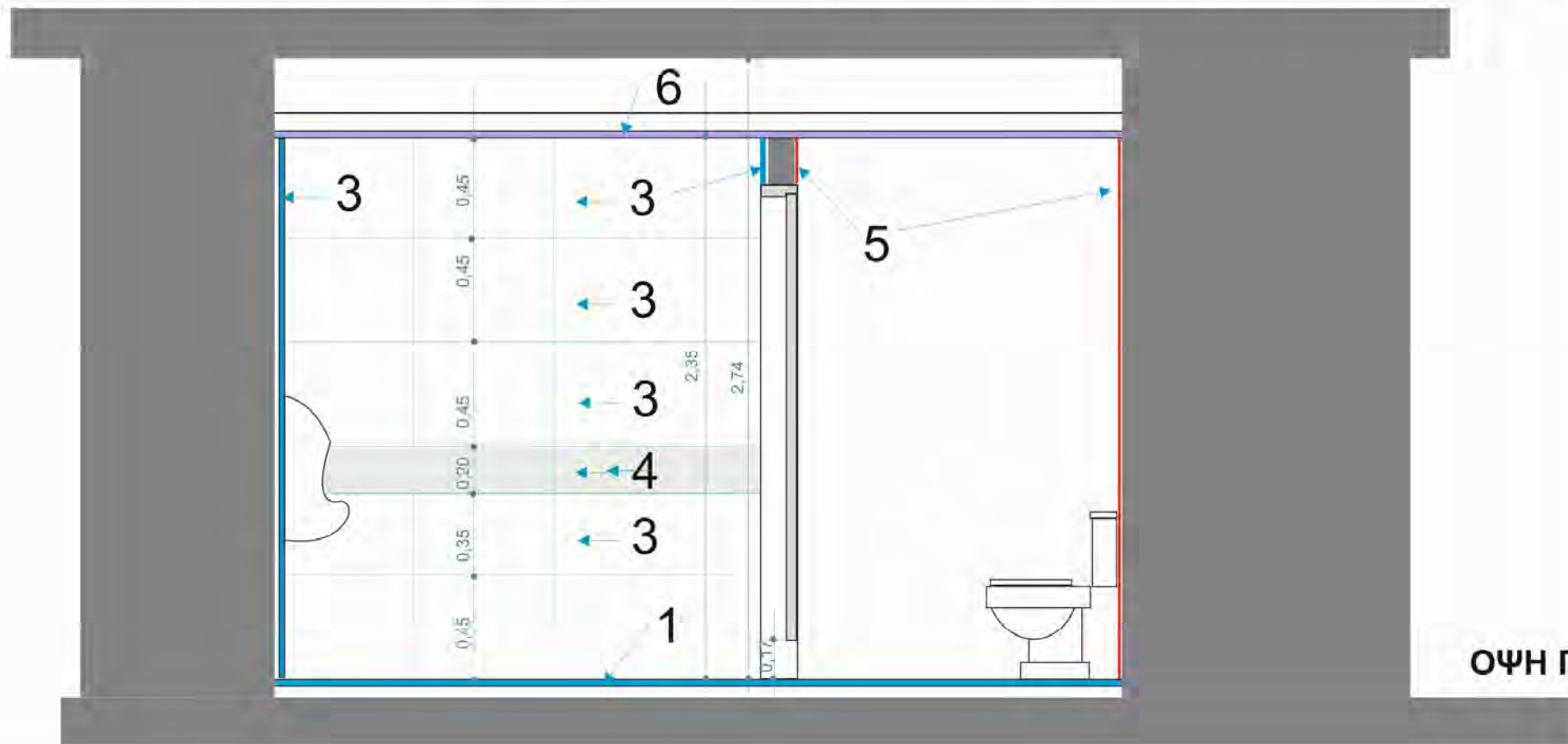

**ΥΠΟΥΡΓΕΙΟ ΠΟΛΙΤΙΣΜΟΥ**  
**ΔΙΕΥΘΥΝΣΗ ΜΕΛΕΤΩΝ ΜΟΥΣΕΙΩΝ**

**ΕΡΓΟ:**  
ΕΡΓΑΣΙΕΣ ΕΠΙΣΚΕΥΗΣ ΚΑΙ  
ΕΡΓΑΣΙΕΣ ΠΡΟΣΘΗΚΩΝ  
ΣΤΟ ΕΘΝΙΚΟ ΑΡΧΑΙΟΛΟΓΙΚΟ ΜΟΥΣΕΙΟ ΑΘΗΝΩΝ

**ΘΕΣΗ:**  
ΑΘΗΝΑ

**ΕΠΙΒΛΕΠΟΥΣΑ ΥΠΗΡΕΣΙΑ :**  
ΔΙΕΥΘΥΝΣΗ ΜΕΛΕΤΩΝ ΜΟΥΣΕΙΩΝ

**ΜΕΛΕΤΗΤΗΣ:**  
ΕΡΕΥΝΗΤΙΚΟ ΠΡΟΓΡΑΜΜΑ  
ΙΟΝΙΟΥ ΠΑΝΕΠΙΣΤΗΜΙΟΥ:  
"ΜΟΥΣΕΙΟΛΟΓΙΚΗ ΠΡΟΣΑΡΜΟΓΗ  
ΤΟΥ ΕΘΝΙΚΟΥ ΑΡΧΑΙΟΛΟΓΙΚΟΥ ΜΟΥΣΕΙΟΥ"

**ΕΠΙΣΤΗΜΟΝΙΚΟΣ ΥΠΕΥΘΥΝΟΣ :**  
ΑΝΑΣΤΑΣΙΑ ΣΑΛΗ, αν. Καθηγ. Μουσειολογίας

**ΜΕΛΕΤΗ:**  
ΑΡΧΙΤΕΚΤΟΝΙΚΗ

**ΣΥΜΒΟΥΛΟΣ ΜΕΛΕΤΗΣ:**  
ΠΕΤΣΑ - ΚΟΛΛΙΝΙΑΤΗ ΚΑΤΕΡΙΝΑ

**ΘΕΜΑ:**  
ΜΟΥΣΕΙΟΛΟΓΙΚΟΣ ΕΚΣΥΓΧΡΟΝΙΣΜΟΣ

**ΤΙΤΛΟΣ ΣΧΕΔΙΟΥ :**  
**WC - ΝΙΠΤΗΡΕΣ**  
**ΑΝΔΡΩΝ**  
**ΟΨΕΙΣ Α & Γ**

ΚΛΙΜΑΚΑ  
**1:25**

ΑΡΙΘΜΟΣ ΣΧΕΔΙΟΥ

**ΧΡΟΝΟΣ ΜΕΛΕΤΗΣ:**  
ΣΕΠΤΕΜΒΡΙΟΣ 2002

**ΜΕΛΕΤΗΤΕΣ:**  
ΣΑΛΗ ΑΝΑΣΤΑΣΙΑ

**ΕΓΚΡΙΣΕΙΣ:**

Ο ΣΥΝΤΑΞΑΣ ΕΘΕΩΡΗΘΗ ΕΝΕΚΡΙΘΗ

ΕΡΓΟ:  
ΕΡΓΑΣΙΕΣ ΕΠΙΣΚΕΥΗΣ ΚΑΙ  
ΕΡΓΑΣΙΕΣ ΠΡΟΣΘΗΚΩΝ  
ΣΤΟ ΕΘΝΙΚΟ ΑΡΧΑΙΟΛΟΓΙΚΟ ΜΟΥΣΕΙΟ ΑΘΗΝΩΝ

ΘΕΣΗ:  
ΑΘΗΝΑ

ΕΠΙΒΛΕΠΟΥΣΑ ΥΠΗΡΕΣΙΑ :  
ΔΙΕΥΘΥΝΣΗ ΜΕΛΕΤΩΝ ΜΟΥΣΕΙΩΝ

ΜΕΛΕΤΗΤΗΣ:  
ΕΡΕΥΝΗΤΙΚΟ ΠΡΟΓΡΑΜΜΑ  
ΙΟΝΙΟΥ ΠΑΝΕΠΙΣΤΗΜΙΟΥ:  
"ΜΟΥΣΕΙΟΛΟΓΙΚΗ ΠΡΟΣΑΡΜΟΓΗ  
ΤΟΥ ΕΘΝΙΚΟΥ ΑΡΧΑΙΟΛΟΓΙΚΟΥ ΜΟΥΣΕΙΟΥ"

ΕΠΙΣΤΗΜΟΝΙΚΟΣ ΥΠΕΥΘΥΝΟΣ :  
ΑΝΑΣΤΑΣΙΑ ΣΑΛΗ, αν. Καθηγ. Μουσειολογίας

ΜΕΛΕΤΗ:  
ΑΡΧΙΤΕΚΤΟΝΙΚΗ

ΣΥΜΒΟΥΛΟΣ ΜΕΛΕΤΗΣ:  
ΠΕΤΣΑ - ΚΟΛΜΙΝΙΑΤΗ ΚΑΤΕΡΙΝΑ

ΘΕΜΑ:  
ΜΟΥΣΕΙΟΛΟΓΙΚΟΣ ΕΚΣΥΓΧΡΟΝΙΣΜΟΣ

ΤΙΤΛΟΣ ΣΧΕΔΙΟΥ :

## ΛΕΠΤΟΜΕΡΕΙΑ ΜΑΡΜΑΡΟΥ ΝΙΠΤΗΡΩΝ

ΚΛΙΜΑΚΑ

1:2

ΑΡΙΘΜΟΣ ΣΧΕΔΙΟΥ

ΧΡΟΝΟΣ ΜΕΛΕΤΗΣ:  
ΣΕΠΤΕΜΒΡΙΟΣ 2002

ΜΕΛΕΤΗΤΕΣ:  
ΣΑΛΗ ΑΝΑΣΤΑΣΙΑ

ΕΓΚΡΙΣΕΙΣ:

Ο ΣΥΝΤΑΞΑΣ ΕΘΕΩΡΗΘΗ ΕΝΕΚΡΙΘΗ

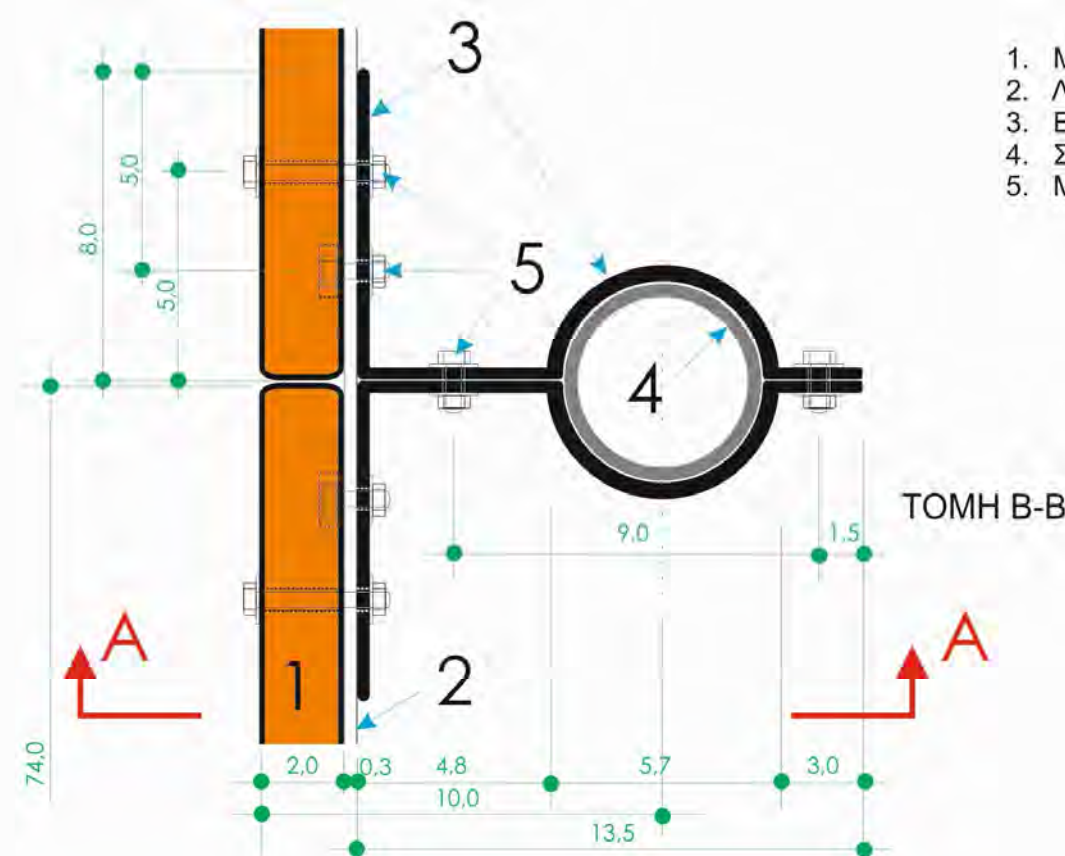
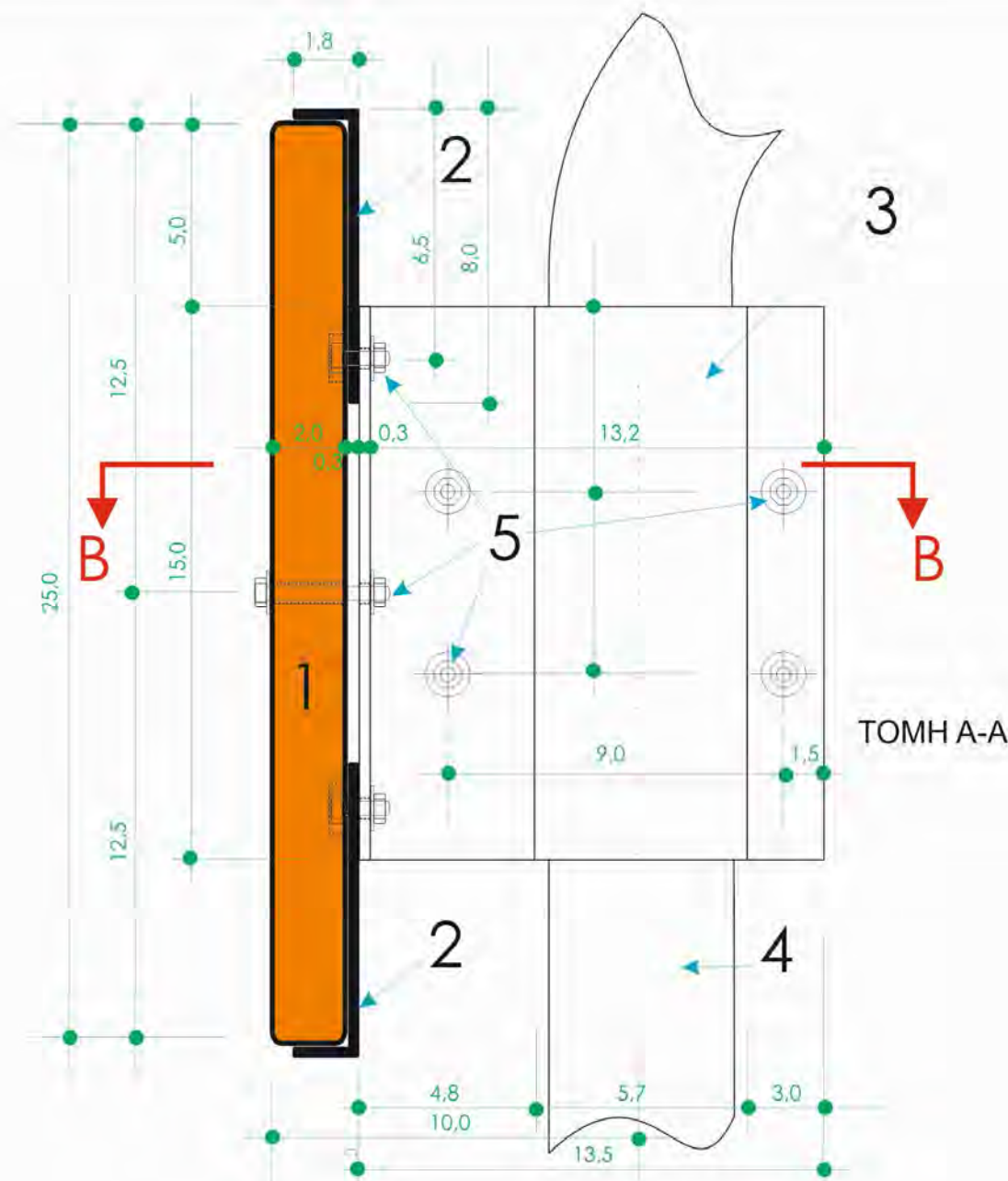

1. ΜΑΡΜΑΡΟ ΚΟΚΚΙΝΟ ΕΠΙΔΑΥΡΟΥ πάχους 2 εκ.
2. ΛΑΜΑ 80.18.3
3. ΕΛΑΣΜΑ πάχους 3 χλστ
4. ΣΙΔΗΡΟΣΩΛΗΝ Φ 2" ΕΠΙΝΙΚΕΛΩΜΕΝΟΣ
5. ΜΠΟΥΛΩΝΙ



ΕΠΕΜΒΑΣΗ 6 ΚΑΙ 6Α

ΟΔΟΣ ΜΠΟΥΜΠΟΥΛΙΝΑΣ



ΟΔΟΣ ΒΑΣ. ΗΡΑΚΛΕΙΟΥ

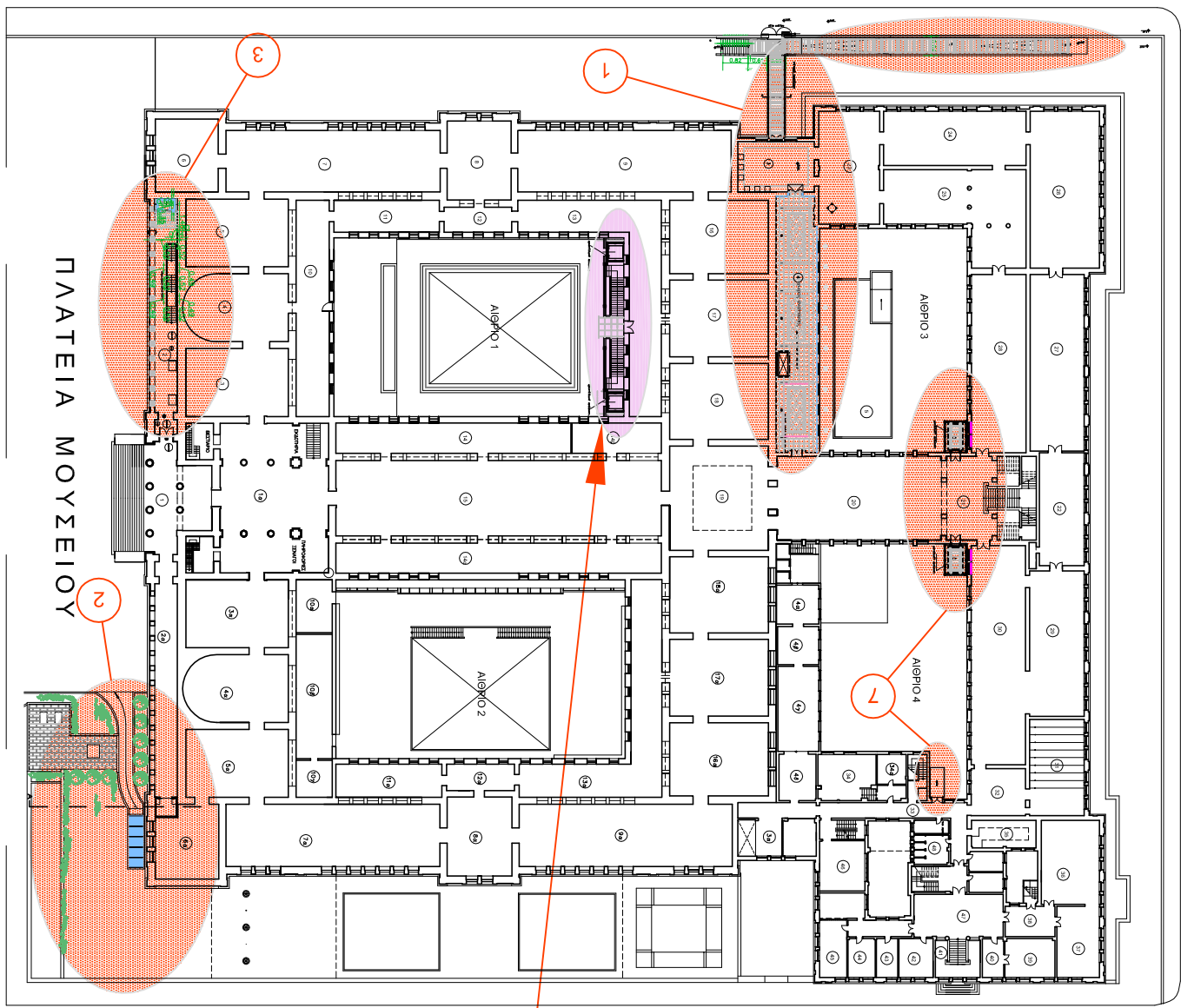

ΠΛΑΤΕΙΑ ΜΟΥΣΣΕΙΟΥ

ΣΤΑΘΜΗ +0.00

6

ΟΔΟΣ ΤΟΞΙΤΣΑ

ΟΔΟΣ ΒΑΣ. ΗΡΑΚΛΕΙΟΥ

ΟΔΟΣ ΜΠΟΥΜΠΟΥΛΙΝΑΣ

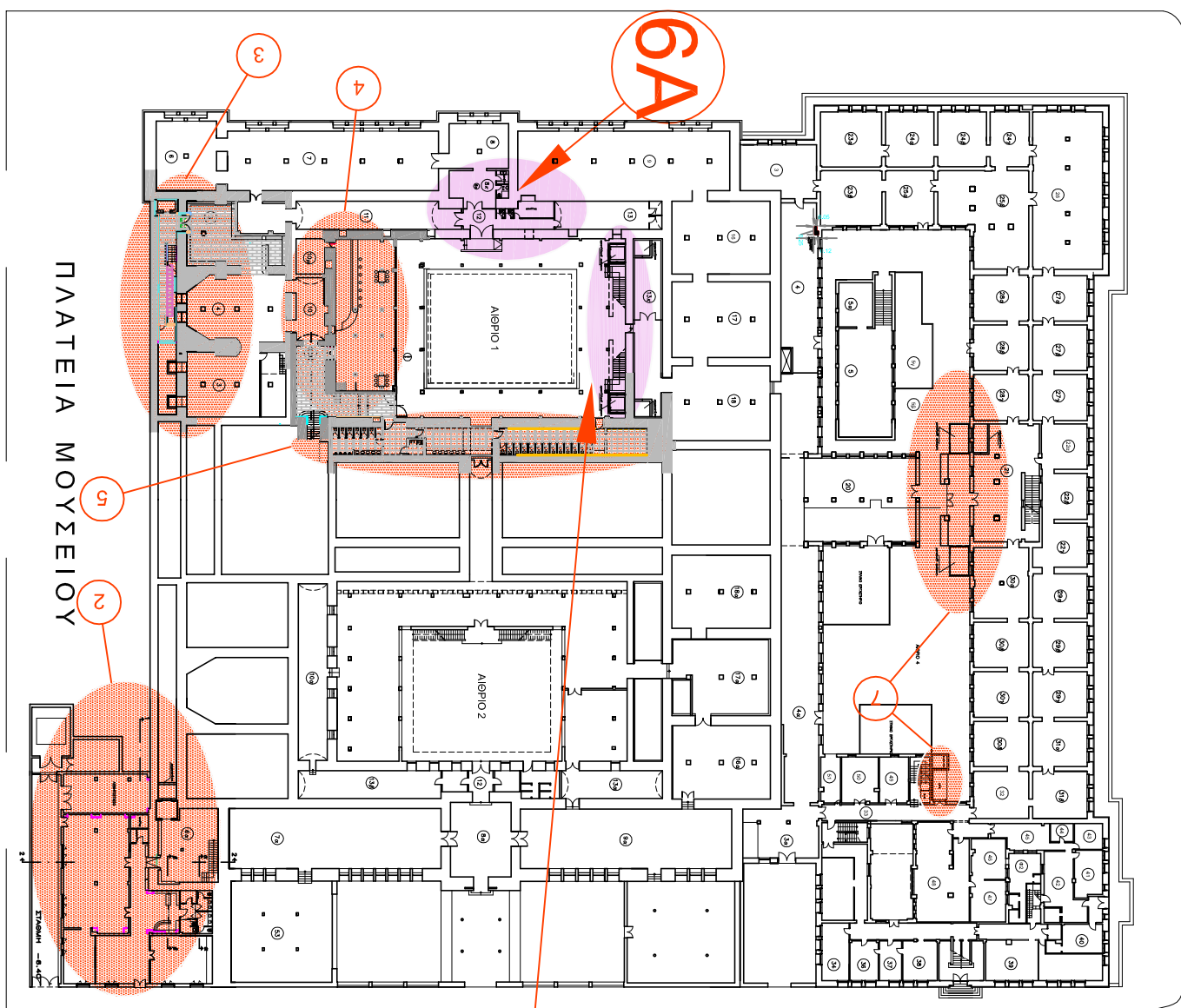

ΠΛΑΤΕΙΑ ΜΟΥΣΣΕΙΟΥ

ΣΤΑΘΜΗ -4.10

6

ΟΔΟΣ ΤΟΞΙΤΣΑ

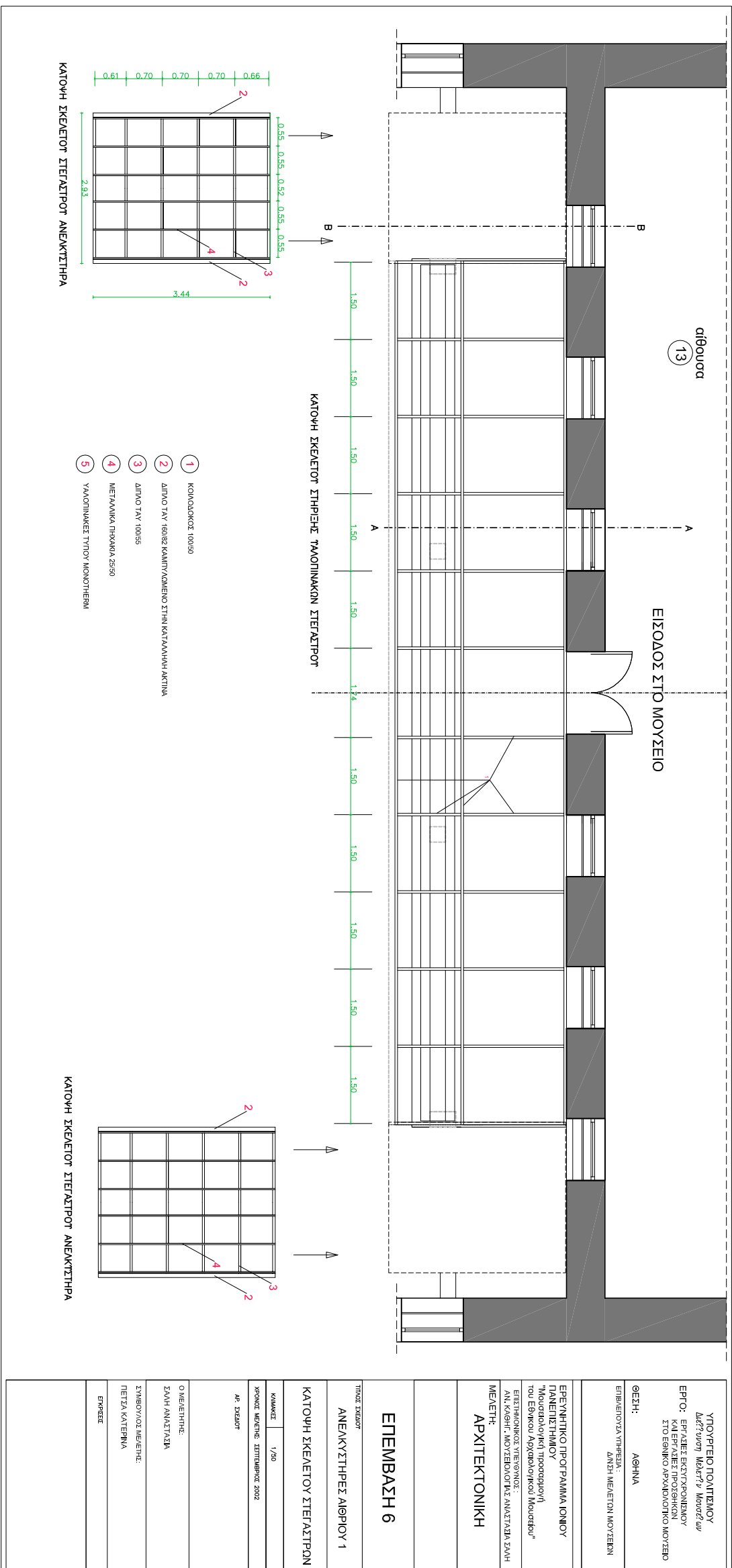
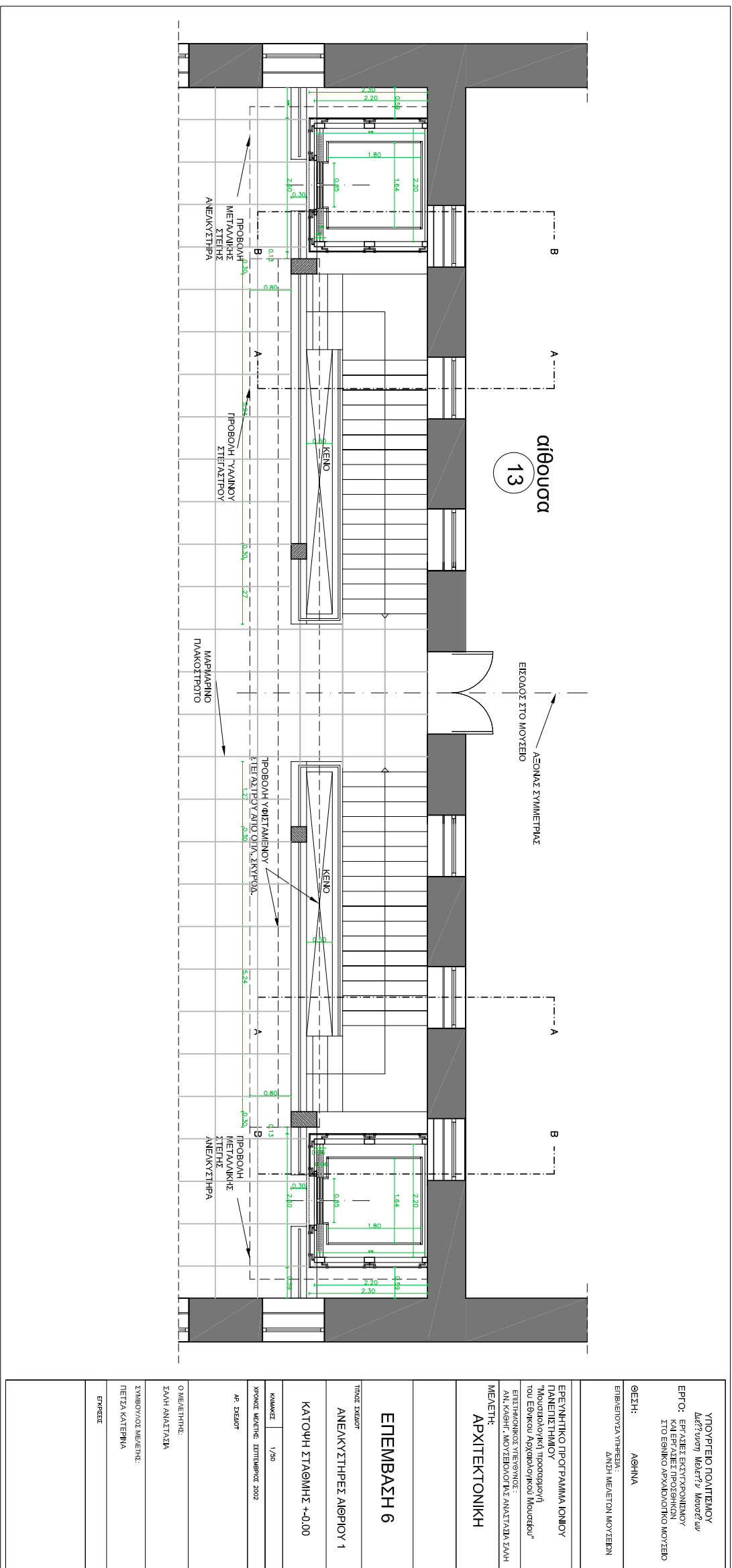

ΥΠΟΥΡΓΕΙΟ ΠΟΛΙΤΕΜΟΥ  
 Αρχιτεκτονική Μουσείο  
 ΚΑΙ ΕΡΓΑΣΙΕΣ ΕΚΚΥΚΛΟΦΟΡΩΣ  
 ΣΤΟ ΕΘΝΙΚΟ ΑΡΧΑΙΟΛΟΓΙΚΟ ΜΟΥΣΕΙΟ

ΕΡΕΥΝΗΤΙΚΟ ΠΡΟΓΡΑΜΜΑ ΙΟΝΙΟΥ  
 ΠΑΝΕΠΙΣΤΗΜΙΟΥ  
 "Μουσολογική Προσέγγιση  
 του Εθνικού Αρχαιολογικού Μουσείου"  
 ΕΠΙΧΡΗΜΑΤΟΚΟΣ ΥΠΕΥΘΥΝΟΣ :  
 ΑΝ. ΚΑΘΗΓ. ΜΟΥΣΕΙΟΛΟΓΙΑΣ ΑΝΑΣΤΑΣΙΑ ΣΑΛΗ  
 ΜΕΛΕΤΗ:  
**ΑΡΧΙΤΕΚΤΟΝΙΚΗ**

ΕΠΙΒΕΒΩΣΙΑ ΥΠΗΡΕΣΙΑ :  
 ΑΝΕΚΚΥΣΤΗΡΕΙ ΜΟΥΣΕΙΟΝ

ΟΜΕΛΕΤΗΡΗΣ:  
 ΣΑΛΗ ΑΝΑΣΤΑΣΙΑ

ΣΥΜΒΟΥΛΟΣ ΜΕΛΕΤΗΣ:  
 ΠΙΤΣΑ ΚΑΤΕΡΪΝΑ

ΕΡΓΟΣ:

ΚΑΜΜΕΣ 1/20  
 ΣΧΕΔΙΑΣΜΟΣ ΣΕΠΤΕΜΒΡΙΟΣ 2002  
 ΑΡ. ΣΧΕΔΙΟΥ

ΥΠΟΥΡΓΕΙΟ ΠΟΛΙΤΕΜΟΥ  
 Αρχιτεκτονική Μουσείο  
 ΚΑΙ ΕΡΓΑΣΙΕΣ ΕΚΚΥΚΛΟΦΟΡΩΣ  
 ΣΤΟ ΕΘΝΙΚΟ ΑΡΧΑΙΟΛΟΓΙΚΟ ΜΟΥΣΕΙΟ

ΘΕΣΗ:  
 ΑΘΗΝΑ

ΕΠΙΒΕΒΩΣΙΑ ΥΠΗΡΕΣΙΑ :  
 ΑΝΕΚΚΥΣΤΗΡΕΙ ΜΟΥΣΕΙΟΝ

ΕΡΕΥΝΗΤΙΚΟ ΠΡΟΓΡΑΜΜΑ ΙΟΝΙΟΥ  
 ΠΑΝΕΠΙΣΤΗΜΙΟΥ  
 "Μουσολογική Προσέγγιση  
 του Εθνικού Αρχαιολογικού Μουσείου"  
 ΕΠΙΧΡΗΜΑΤΟΚΟΣ ΥΠΕΥΘΥΝΟΣ :  
 ΑΝ. ΚΑΘΗΓ. ΜΟΥΣΕΙΟΛΟΓΙΑΣ ΑΝΑΣΤΑΣΙΑ ΣΑΛΗ  
 ΜΕΛΕΤΗ:  
**ΑΡΧΙΤΕΚΤΟΝΙΚΗ**

ΕΠΕΜΒΑΣΗ 6

ΤΙΤΛΟΣ ΣΧΕΔΙΟΥ  
 ΑΝΕΚΚΥΣΤΗΡΕΙΣ ΑΝΘΡΩΠΟΥ 1  
 ΚΑΤΟΥΗ ΣΚΕΛΕΤΟΣ ΣΤΙΓΜΑΤΙΣΜΟΥ

ΚΑΜΜΕΣ 1/20  
 ΣΧΕΔΙΑΣΜΟΣ ΣΕΠΤΕΜΒΡΙΟΣ 2002  
 ΑΡ. ΣΧΕΔΙΟΥ

ΟΜΕΛΕΤΗΡΗΣ:  
 ΣΑΛΗ ΑΝΑΣΤΑΣΙΑ

ΣΥΜΒΟΥΛΟΣ ΜΕΛΕΤΗΣ:  
 ΠΙΤΣΑ ΚΑΤΕΡΪΝΑ

ΕΡΓΟΣ:

ΚΑΜΜΕΣ 1/20  
 ΣΧΕΔΙΑΣΜΟΣ ΣΕΠΤΕΜΒΡΙΟΣ 2002  
 ΑΡ. ΣΧΕΔΙΟΥ

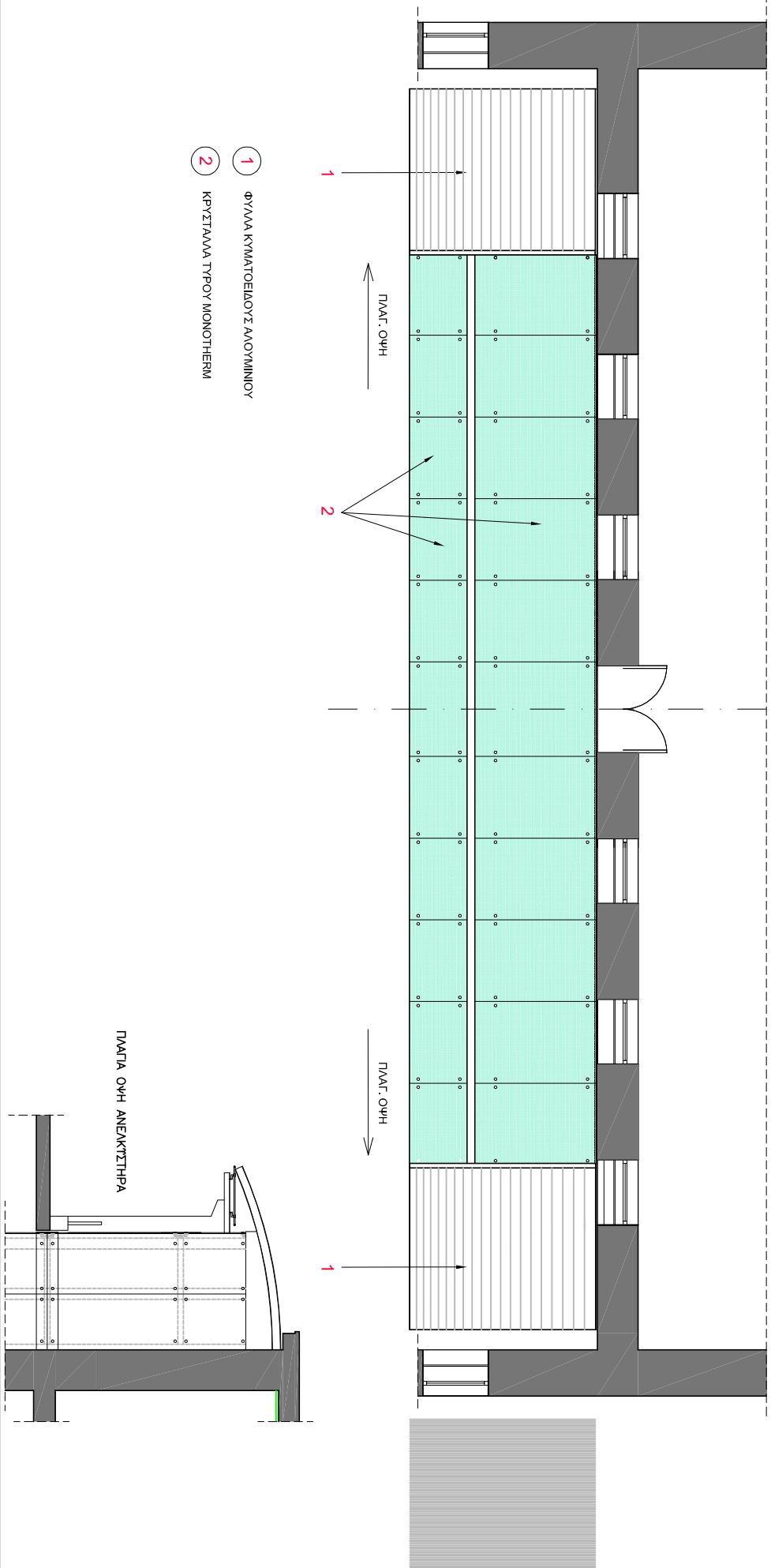

ΥΠΟΥΡΓΕΙΟ ΠΟΛΙΤΙΣΜΟΥ Διεύθυνση Μελετών Μεσογείων ΕΡΓΟΣ: ΕΡΕΥΝΕΣ ΕΚΧΥΡΩΣΗΣ ΚΑΙ ΕΡΓΑΣΙΕΣ ΠΡΟΣΘΕΚΗΣ ΣΤΟ ΕΘΝΙΚΟ ΑΡΧΑΙΟΛΟΓΙΚΟ ΜΟΥΣΕΙΟ
ΘΕΣΗ: ΑΘΗΝΑ
ΕΠΙΒΕΒΛΩΤΑ ΥΠΕΡΕΘΝΙΑ ΑΝΩΣΗ ΜΕΛΕΤΩΝ ΜΟΥΣΕΙΩΝ
ΕΡΕΥΝΗΤΙΚΟ ΠΡΟΓΡΑΜΜΑ ΙΟΝΙΟΥ ΠΑΝΕΠΙΣΤΗΜΙΟΥ Μεταβολογενή προσομοίωση του Εθνικού Αρχαιολογικού Μουσείου* ΕΠΙΧΕΙΡΗΣΙΑΚΟ ΠΡΟΓΡΑΜΜΑ ΑΝΑΤΟΛΙΑΣ 2014-2020 ΜΕΛΕΤΗ: ΑΝΩΣΗ ΜΕΛΕΤΩΝ ΜΟΥΣΕΙΩΝ
ΑΡΧΙΤΕΚΤΟΝΙΚΗ
<b>ΕΠΕΜΒΑΣΗ 6</b>
ΤΙΤΛΟΣ ΣΧΗΜΑΤΟΣ ΑΝΕΚΥΣΤΗΡΕΣ ΑΙΘΡΟΥΣ 1
ΚΑΤΩΦΗ ΣΤΙΓΜΑΤΙΣΤΡΟΥ- ΠΛΑΤΑ ΟΥΗ ΑΝΕΚΥΣΤΗΡΑ
ΚΑΛΩΣ 1/20
ΥΠΟΥΡΓΕΙΟ ΜΕΤΕΩΡΩΝ ΚΑΙ ΚΛΙΜΑΤΟΣ 2022
ΜΕ ΣΧΗΜΑΤΟΣ
Ο ΜΕΛΕΤΗΤΗΣ: ΣΑΗΛ ΑΝΔΡΕΑΣ
ΣΥΜΒΟΥΛΟΣ ΜΕΛΕΤΗΣ: ΠΕΤΣΑ ΚΑΤΕΡΙΝΑ
ΕΡΓΑΣΙΕΣ

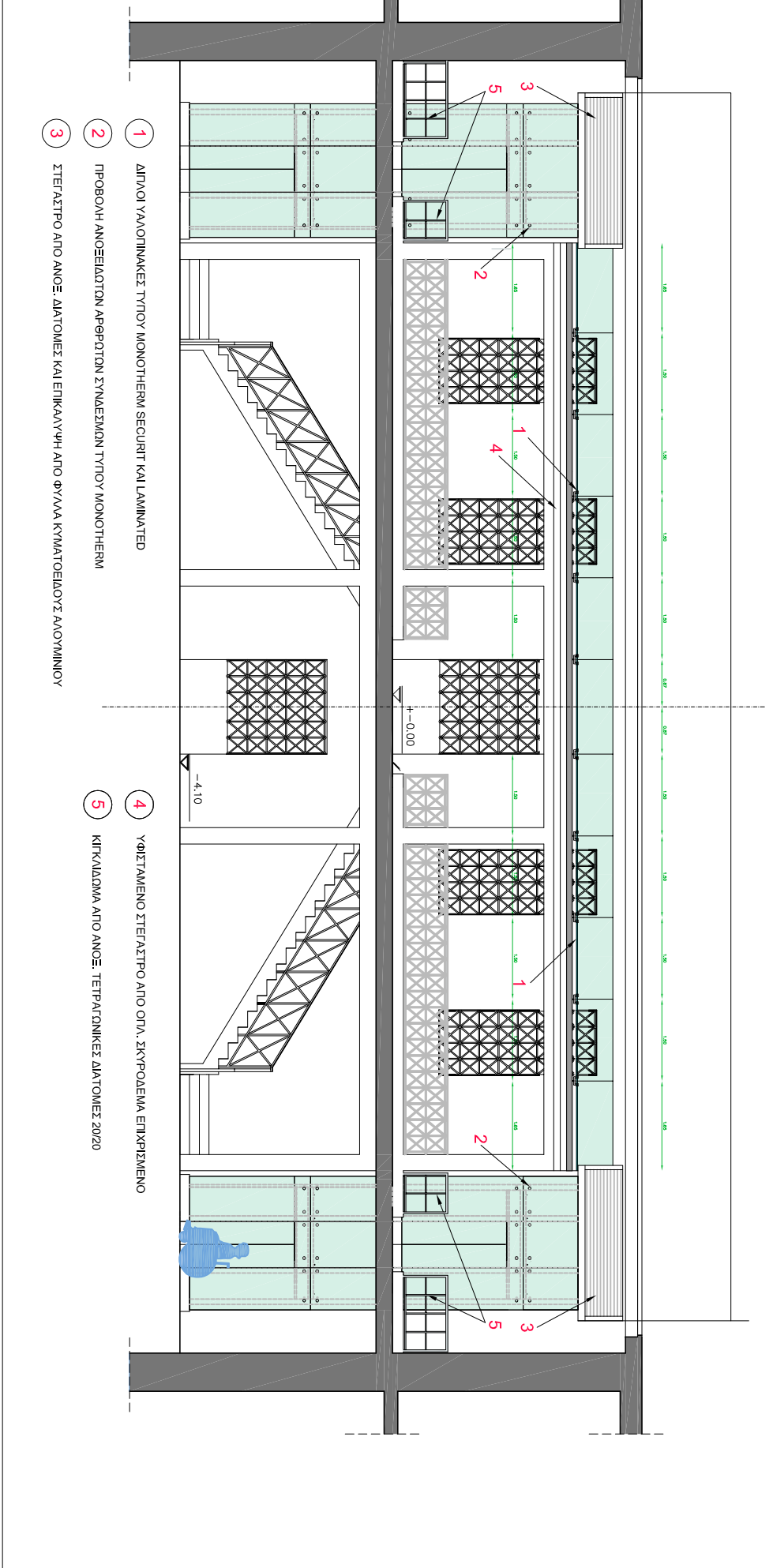

ΥΠΟΥΡΓΕΙΟ ΠΟΛΙΤΙΣΜΟΥ Διεύθυνση Μελετών Μεσογείων ΕΡΓΟΣ: ΕΡΕΥΝΕΣ ΕΚΧΥΡΩΣΗΣ ΚΑΙ ΕΡΓΑΣΙΕΣ ΠΡΟΣΘΕΚΗΣ ΣΤΟ ΕΘΝΙΚΟ ΑΡΧΑΙΟΛΟΓΙΚΟ ΜΟΥΣΕΙΟ
ΘΕΣΗ: ΑΘΗΝΑ
ΕΠΙΒΕΒΛΩΤΑ ΥΠΕΡΕΘΝΙΑ ΑΝΩΣΗ ΜΕΛΕΤΩΝ ΜΟΥΣΕΙΩΝ
ΕΡΕΥΝΗΤΙΚΟ ΠΡΟΓΡΑΜΜΑ ΙΟΝΙΟΥ ΠΑΝΕΠΙΣΤΗΜΙΟΥ Μεταβολογενή προσομοίωση του Εθνικού Αρχαιολογικού Μουσείου* ΕΠΙΧΕΙΡΗΣΙΑΚΟ ΠΡΟΓΡΑΜΜΑ ΑΝΑΤΟΛΙΑΣ 2014-2020 ΜΕΛΕΤΗ: ΑΝΩΣΗ ΜΕΛΕΤΩΝ ΜΟΥΣΕΙΩΝ
ΑΡΧΙΤΕΚΤΟΝΙΚΗ
<b>ΕΠΕΜΒΑΣΗ 6</b>
ΤΙΤΛΟΣ ΣΧΗΜΑΤΟΣ ΑΝΕΚΥΣΤΗΡΕΣ ΑΙΘΡΟΥΣ 1
ΟΥΗ
ΚΑΛΩΣ 1/20
ΥΠΟΥΡΓΕΙΟ ΜΕΤΕΩΡΩΝ ΚΑΙ ΚΛΙΜΑΤΟΣ 2022
ΜΕ ΣΧΗΜΑΤΟΣ
Ο ΜΕΛΕΤΗΤΗΣ: ΣΑΗΛ ΑΝΔΡΕΑΣ
ΣΥΜΒΟΥΛΟΣ ΜΕΛΕΤΗΣ: ΠΕΤΣΑ ΚΑΤΕΡΙΝΑ
ΕΡΓΑΣΙΕΣ

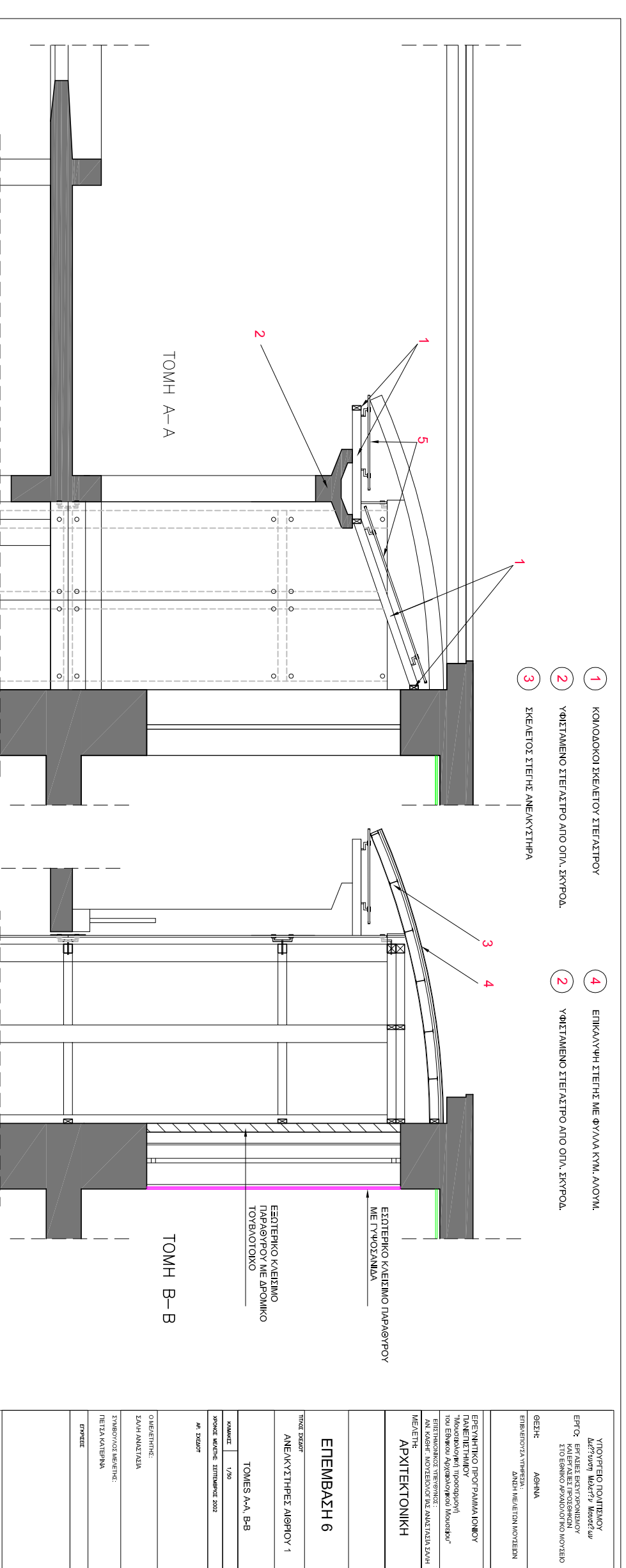
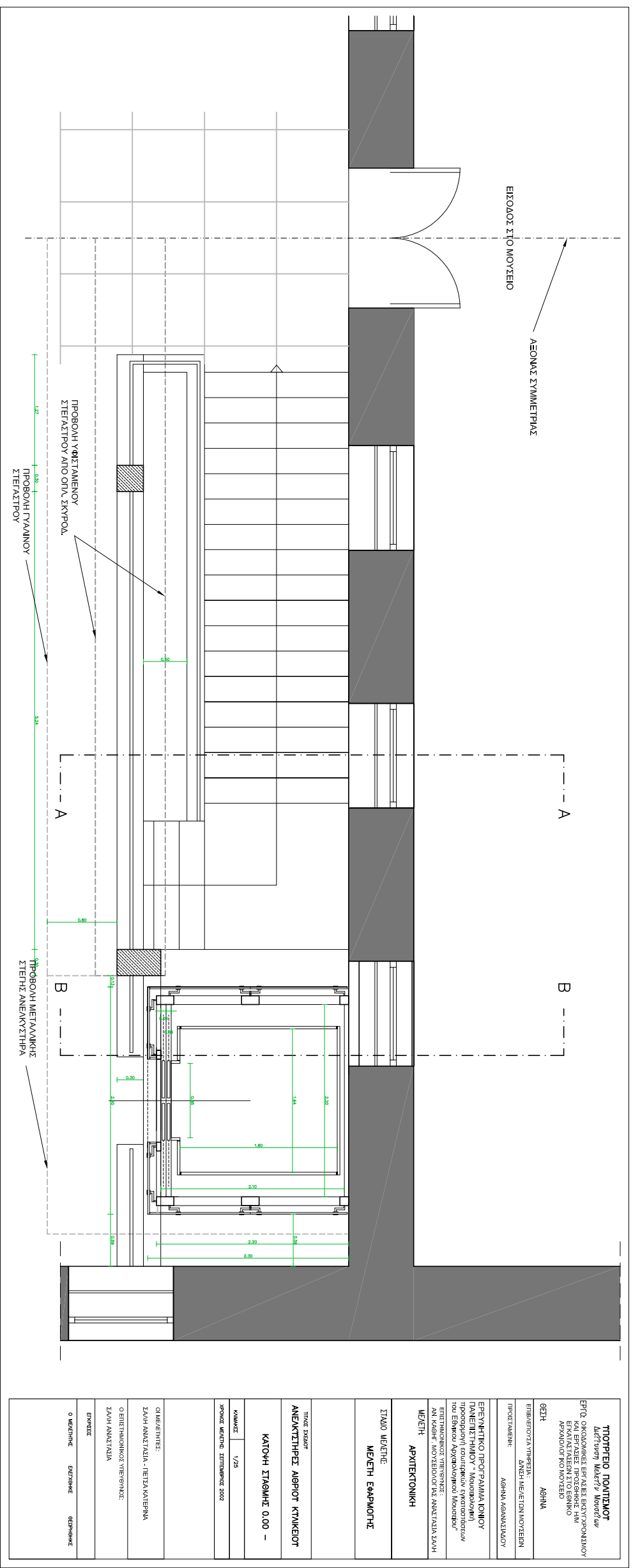

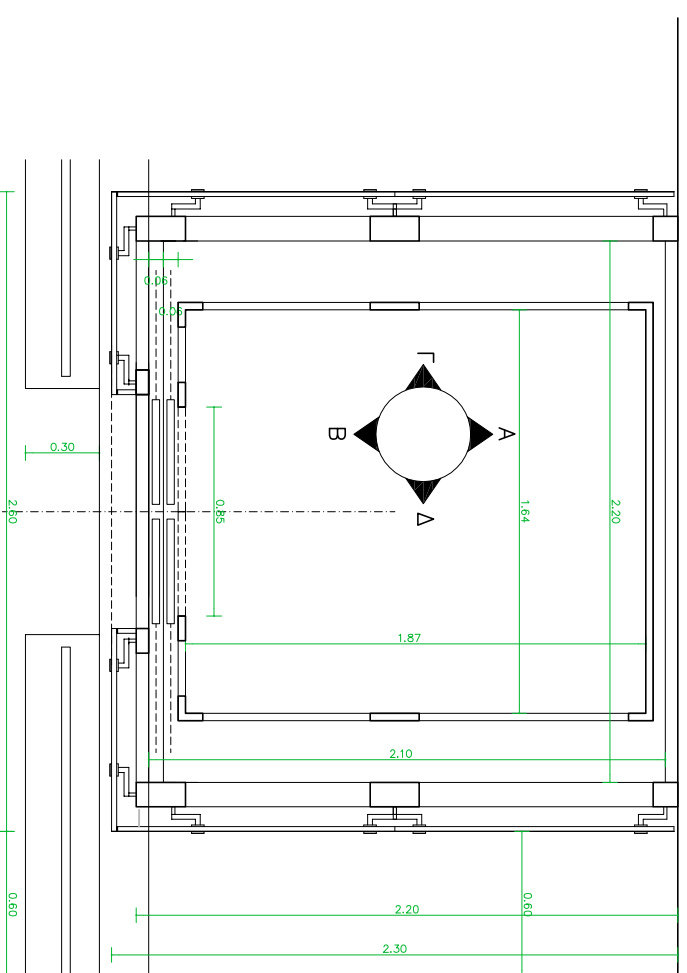
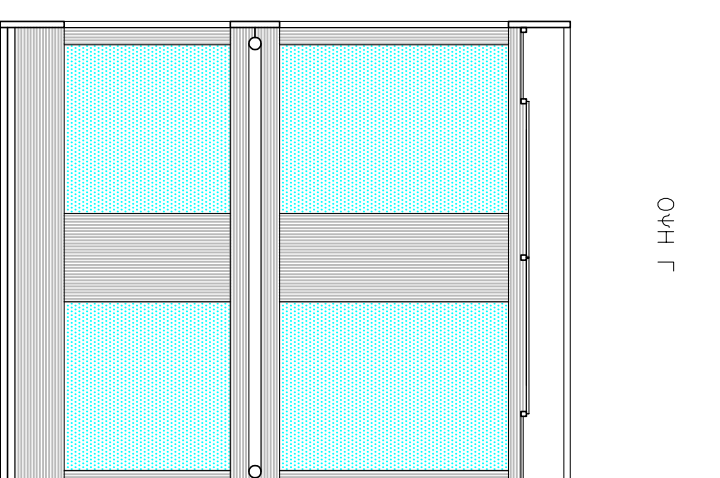
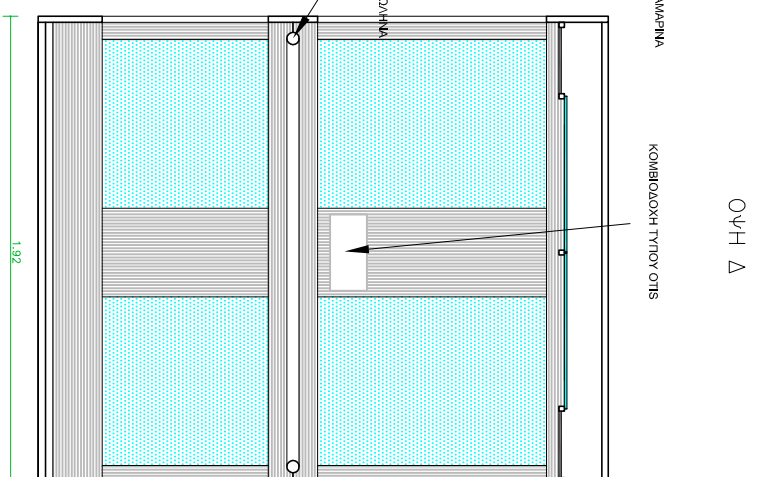
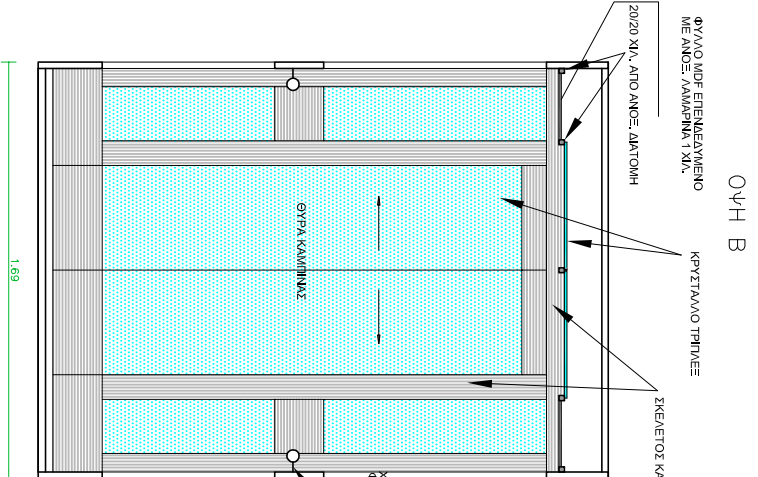
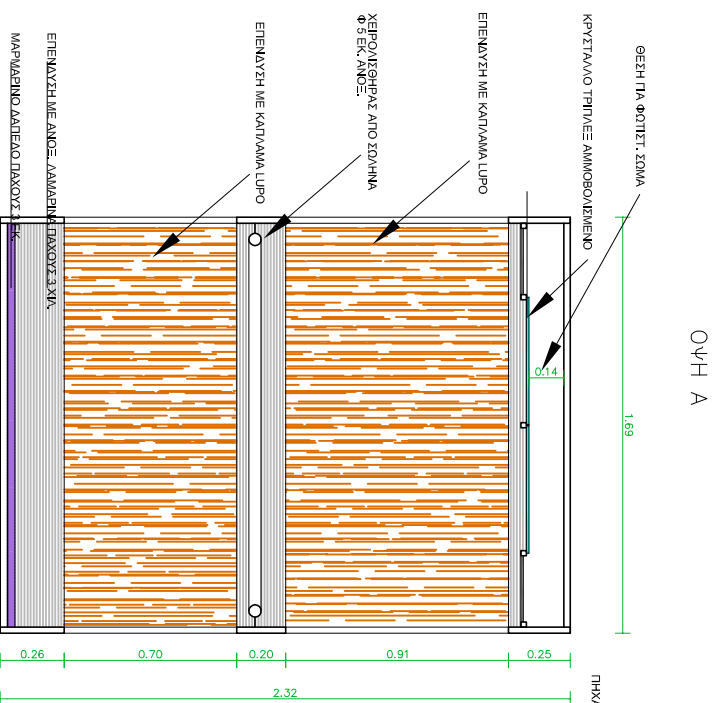

ΚΑΤΟΥΗ ΦΡΕΑΤΟΣ ΚΑΙ ΚΑΜΠΙΝΑΣ

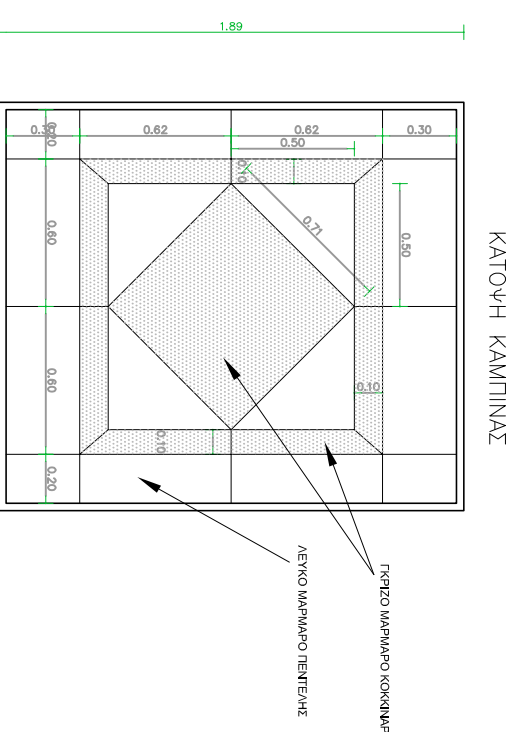
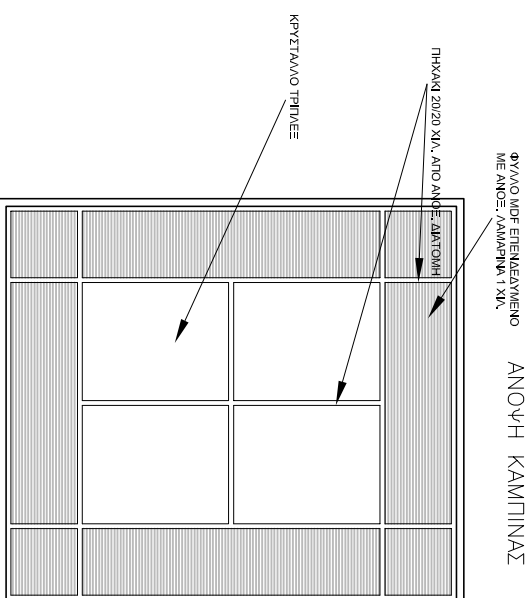

**ΥΠΟΥΡΓΕΙΟ ΠΟΛΙΤΙΣΜΟΥ**  
*Διεύθυνση Μελετών Μουσείων*  
**ΕΡΓΟ:** ΕΡΓΑΣΙΕΣ ΕΚΣΥΓΚΡΟΝΙΣΜΟΥ ΚΑΙ ΕΡΓΑΣΙΕΣ ΠΡΟΣΘΗΚΩΝ ΣΤΟ ΕΘΝΙΚΟ ΑΡΧΑΙΟΛΟΓΙΚΟ ΜΟΥΣΕΙΟ  
**ΘΕΣΗ:** ΑΘΗΝΑ  
**ΕΠΙΒΕΛΟΥΣΑ ΥΠΗΡΕΣΙΑ:** ΔΛΜΣΗ ΜΕΛΕΤΩΝ ΜΟΥΣΕΙΩΝ

**ΕΡΕΥΝΗΤΙΚΟ ΠΡΟΓΡΑΜΜΑ ΙΟΝΙΟΥ ΠΑΝΕΠΙΣΤΗΜΙΟΥ**  
**"Μουσειολογική προσεγγισή του Εθνικού Αρχαιολογικού Μουσείου"**  
**ΕΠΙΣΤΗΜΟΝΙΚΟΣ ΥΠΕΥΘΥΝΟΣ:**  
**ΑΝ. ΚΑΘΗΓ. ΜΟΥΣΕΙΟΛΟΓΙΑΣ ΑΝΑΣΤΑΣΙΑ ΣΑΛΗ**  
**ΜΕΛΕΤΗ:**  
**ΑΡΧΙΤΕΚΤΟΝΙΚΗ**

## ΕΠΕΜΒΑΣΗ 6

**ΤΙΤΛΟΣ ΣΧΕΔΙΟΥ**  
**ΑΝΕΑΚΥΣΤΗΡΕΣ ΑΙΘΡΟΥ 1**

**ΑΝΑΛΥΤΙΚΑ ΟΨΕΩΝ, ΚΑΤΟΥΗ ΚΑΙ ΑΝΟΥΗ ΚΑΜΠΙΝΑΣ**

**ΚΑΙΜΑΚΕΣ** 1/50

**ΧΡΟΝΟΣ ΜΕΛΕΤΗΣ:** ΣΕΠΤΕΜΒΡΙΟΣ 2002

**ΑΡ. ΣΧΕΔΙΟΥ**

**Ο ΜΕΛΕΤΗΤΗΣ:**  
**ΣΑΛΗ ΑΝΑΣΤΑΣΙΑ**  
**ΣΥΜΒΟΥΛΟΣ ΜΕΛΕΤΗΣ:**  
**ΠΕΤΣΑ ΚΑΤΕΡΙΝΑ**

**ΕΤΚΡΕΙΕΣ**

# ΕΠΕΜΒΑΣΗ 6Α

ΟΔΟΣ ΜΠΟΥΜΠΟΥΛΙΝΑΣ



ΟΔΟΣ ΒΑΣ. ΗΡΑΚΛΕΙΟΥ

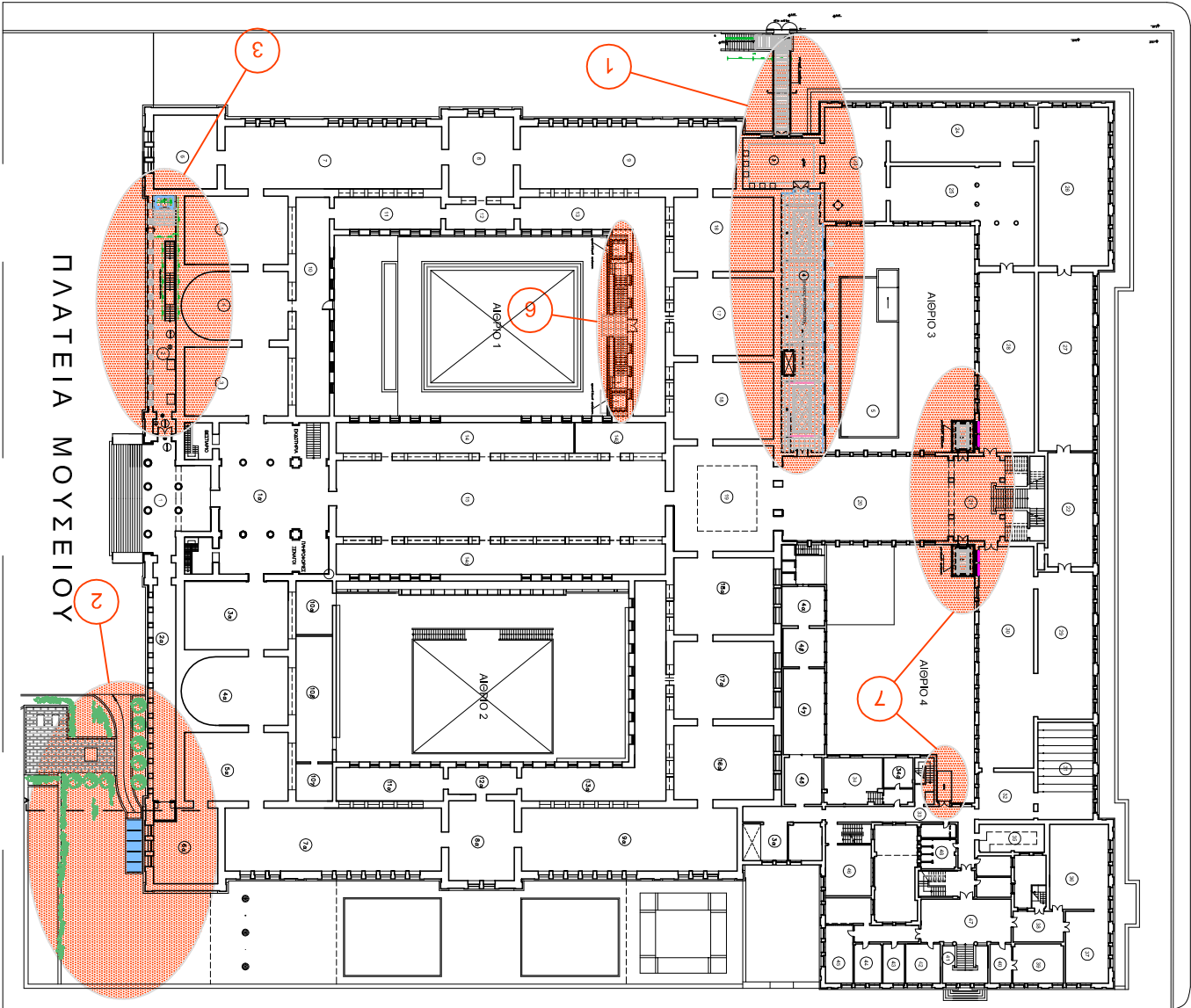

ΠΛΑΤΕΙΑ ΜΟΥΣΣΕΙΟΥ

ΣΤΑΘΜΗ +0.00

ΟΔΟΣ ΤΟΞΙΤΣΑ

ΟΔΟΣ ΜΠΟΥΜΠΟΥΛΙΝΑΣ



ΟΔΟΣ ΒΑΣ. ΗΡΑΚΛΕΙΟΥ

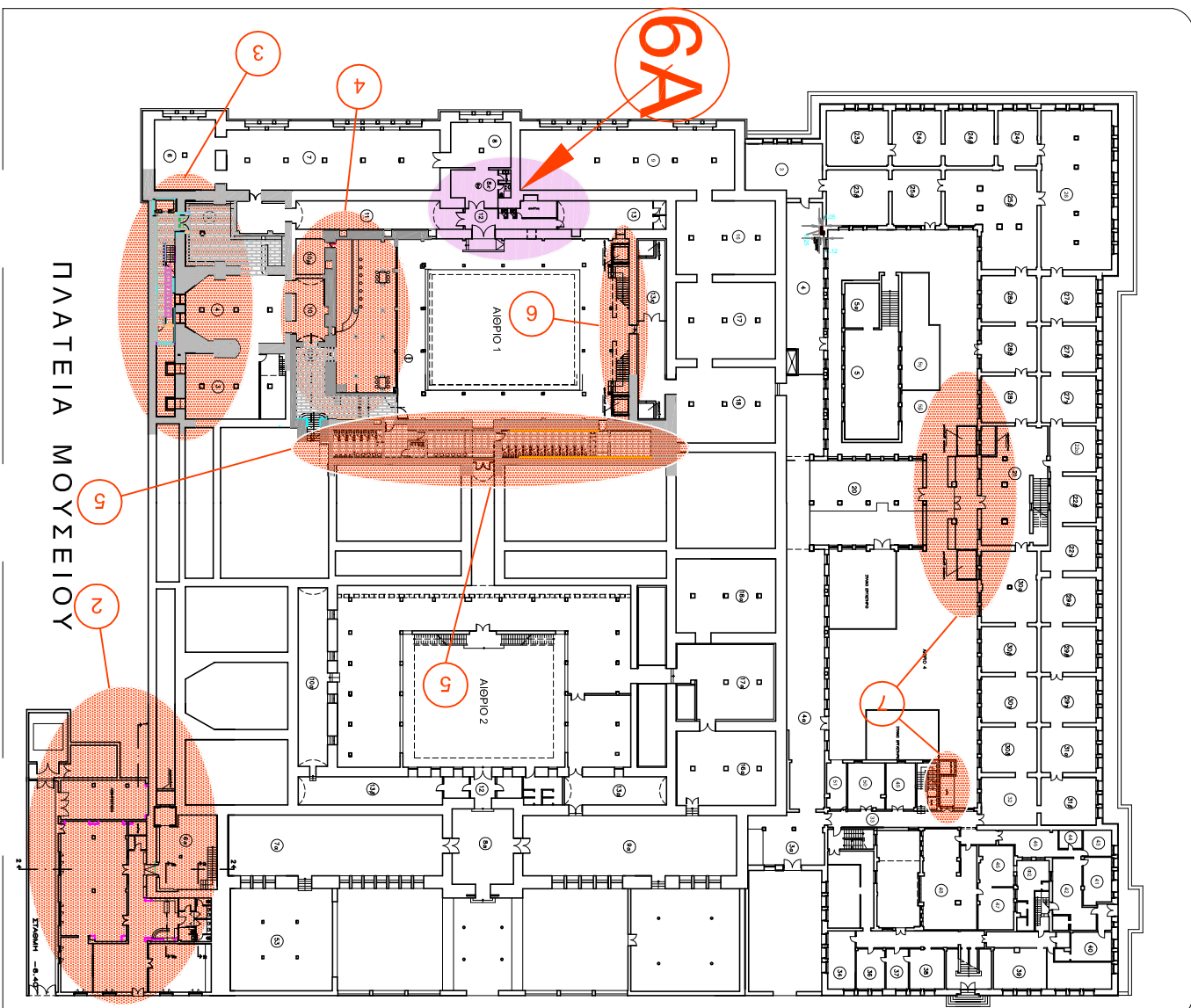

ΠΛΑΤΕΙΑ ΜΟΥΣΣΕΙΟΥ

ΣΤΑΘΜΗ -4.10

ΟΔΟΣ ΤΟΞΙΤΣΑ

ΕΡΓΟ:  
ΕΡΓΑΣΙΕΣ ΕΠΙΣΚΕΥΗΣ ΚΑΙ  
ΕΡΓΑΣΙΕΣ ΠΡΟΣΘΗΚΩΝ  
ΣΤΟ ΕΘΝΙΚΟ ΑΡΧΑΙΟΛΟΓΙΚΟ ΜΟΥΣΕΙΟ ΑΘΗΝΩΝ

ΘΕΣΗ:  
ΑΘΗΝΑ

ΕΠΙΒΛΕΠΟΥΣΑ ΥΠΗΡΕΣΙΑ :  
ΔΙΕΥΘΥΝΣΗ ΜΕΛΕΤΩΝ ΜΟΥΣΕΙΩΝ

ΜΕΛΕΤΗΤΗΣ:  
ΕΡΕΥΝΗΤΙΚΟ ΠΡΟΓΡΑΜΜΑ  
ΙΟΝΙΟΥ ΠΑΝΕΠΙΣΤΗΜΙΟΥ:  
"ΜΟΥΣΕΙΟΛΟΓΙΚΗ ΠΡΟΣΑΡΜΟΓΗ  
ΤΟΥ ΕΘΝΙΚΟΥ ΑΡΧΑΙΟΛΟΓΙΚΟΥ ΜΟΥΣΕΙΟΥ"

ΕΠΙΣΤΗΜΟΝΙΚΟΣ ΥΠΕΥΘΥΝΟΣ :  
ΑΝΑΣΤΑΣΙΑ ΣΑΛΗ, αν. Καθηγ. Μουσειολογίας

ΜΕΛΕΤΗ:  
ΑΡΧΙΤΕΚΤΟΝΙΚΗ

ΣΥΜΒΟΥΛΟΣ ΜΕΛΕΤΗΣ:  
ΠΕΤΣΑ - ΚΟΛΛΙΑΝΙΑΤΗ ΚΑΤΕΡΙΝΑ

ΘΕΜΑ:  
ΜΟΥΣΕΙΟΛΟΓΙΚΟΣ ΕΚΣΥΓΧΡΟΝΙΣΜΟΣ

ΤΙΤΛΟΣ ΣΧΕΔΙΟΥ :  
**ΔΙΑΜΟΡΦΩΣΗ  
ΠΡΟΣΠΕΛΑΣΗΣ ΑΙΘΡΙΟΥ  
ΚΑΤΟΨΗ**

ΚΛΙΜΑΚΑ

1:25

ΑΡΙΘΜΟΣ ΣΧΕΔΙΟΥ

ΧΡΟΝΟΣ ΜΕΛΕΤΗΣ:  
ΣΕΠΤΕΜΒΡΙΟΣ 2002

ΜΕΛΕΤΗΤΕΣ:  
ΣΑΛΗ ΑΝΑΣΤΑΣΙΑ

ΕΓΚΡΙΣΕΙΣ:

Ο ΣΥΝΤΑΞΑΣ ΕΘΕΩΡΗΘΗ ΕΝΕΚΡΙΘΗ

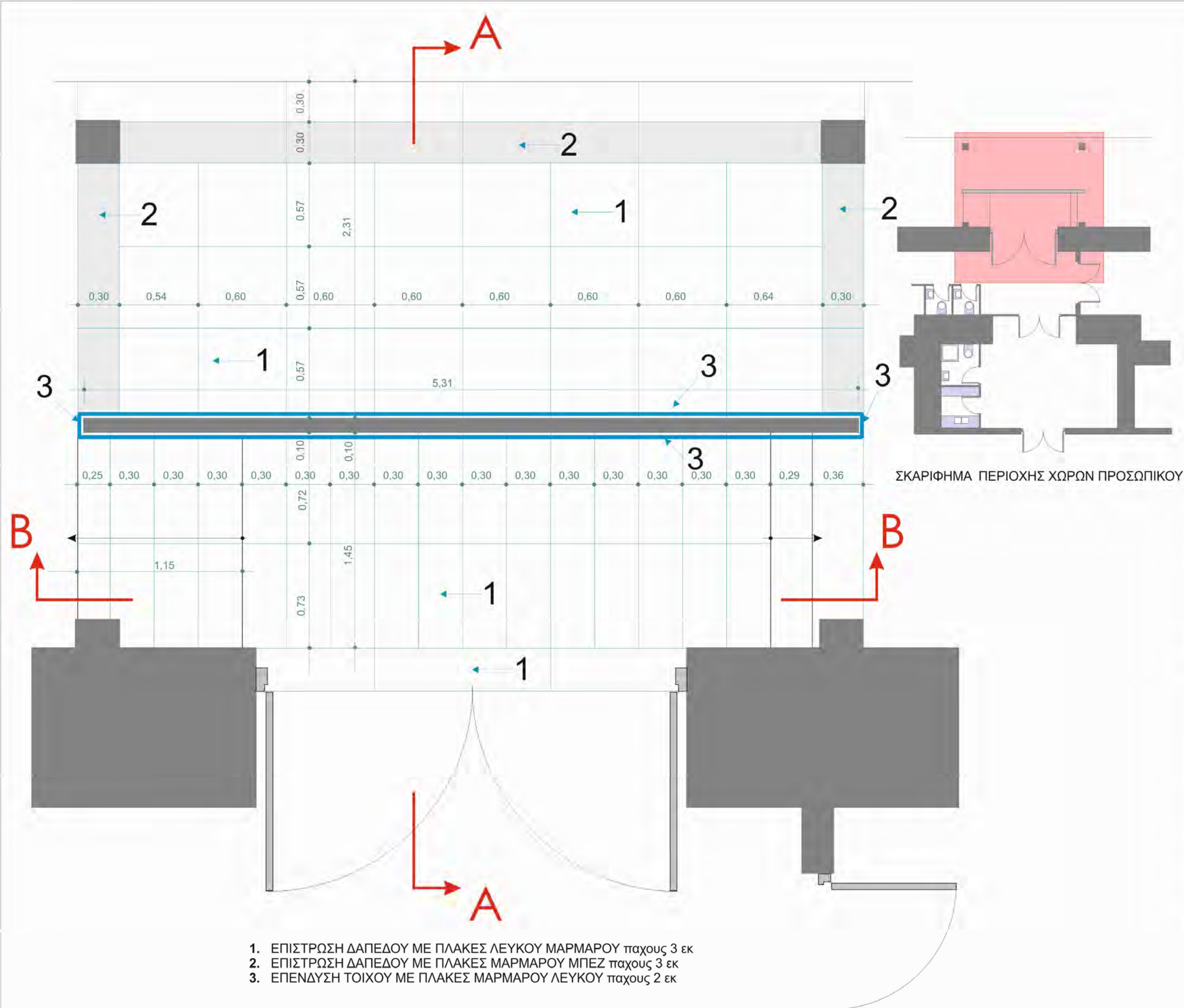

ΕΡΓΟ:  
ΕΡΓΑΣΙΕΣ ΕΠΙΣΚΕΥΗΣ ΚΑΙ  
ΕΡΓΑΣΙΕΣ ΠΡΟΣΘΗΚΩΝ  
ΣΤΟ ΕΘΝΙΚΟ ΑΡΧΑΙΟΛΟΓΙΚΟ ΜΟΥΣΕΙΟ ΑΘΗΝΩΝ

ΘΕΣΗ:  
ΑΘΗΝΑ

ΕΠΙΒΛΕΠΟΥΣΑ ΥΠΗΡΕΣΙΑ :  
ΔΙΕΥΘΥΝΣΗ ΜΕΛΕΤΩΝ ΜΟΥΣΕΙΩΝ

ΜΕΛΕΤΗΤΗΣ:  
ΕΡΕΥΝΗΤΙΚΟ ΠΡΟΓΡΑΜΜΑ  
ΙΟΝΙΟΥ ΠΑΝΕΠΙΣΤΗΜΙΟΥ:  
"ΜΟΥΣΕΙΟΛΟΓΙΚΗ ΠΡΟΣΑΡΜΟΓΗ  
ΤΟΥ ΕΘΝΙΚΟΥ ΑΡΧΑΙΟΛΟΓΙΚΟΥ ΜΟΥΣΕΙΟΥ"

ΕΠΙΣΤΗΜΟΝΙΚΟΣ ΥΠΕΥΘΥΝΟΣ :  
ΑΝΑΣΤΑΣΙΑ ΣΑΛΗ, αν. Καθηγ. Μουσειολογίας

ΜΕΛΕΤΗ:  
ΑΡΧΙΤΕΚΤΟΝΙΚΗ

ΣΥΜΒΟΥΛΟΣ ΜΕΛΕΤΗΣ:  
ΠΕΤΣΑ - ΚΟΛΛΙΑΝΙΑΤΗ ΚΑΤΕΡΙΝΑ

ΘΕΜΑ:  
ΜΟΥΣΕΙΟΛΟΓΙΚΟΣ ΕΚΣΥΓΧΡΟΝΙΣΜΟΣ

ΤΙΤΛΟΣ ΣΧΕΔΙΟΥ :  
**ΔΙΑΜΟΡΦΩΣΗ  
ΠΡΟΣΠΕΛΑΣΗΣ ΑΙΘΡΙΟΥ  
ΤΟΜΗ Α-Α**

ΚΛΙΜΑΚΑ

1:25

ΑΡΙΘΜΟΣ ΣΧΕΔΙΟΥ

ΧΡΟΝΟΣ ΜΕΛΕΤΗΣ:  
ΣΕΠΤΕΜΒΡΙΟΣ 2002

ΜΕΛΕΤΗΤΗΣ:  
ΣΑΛΗ ΑΝΑΣΤΑΣΙΑ

ΕΓΚΡΙΣΕΙΣ:

Ο ΣΥΝΤΑΞΑΣ ΕΘΕΩΡΗΘΗ ΕΝΕΚΡΙΘΗ

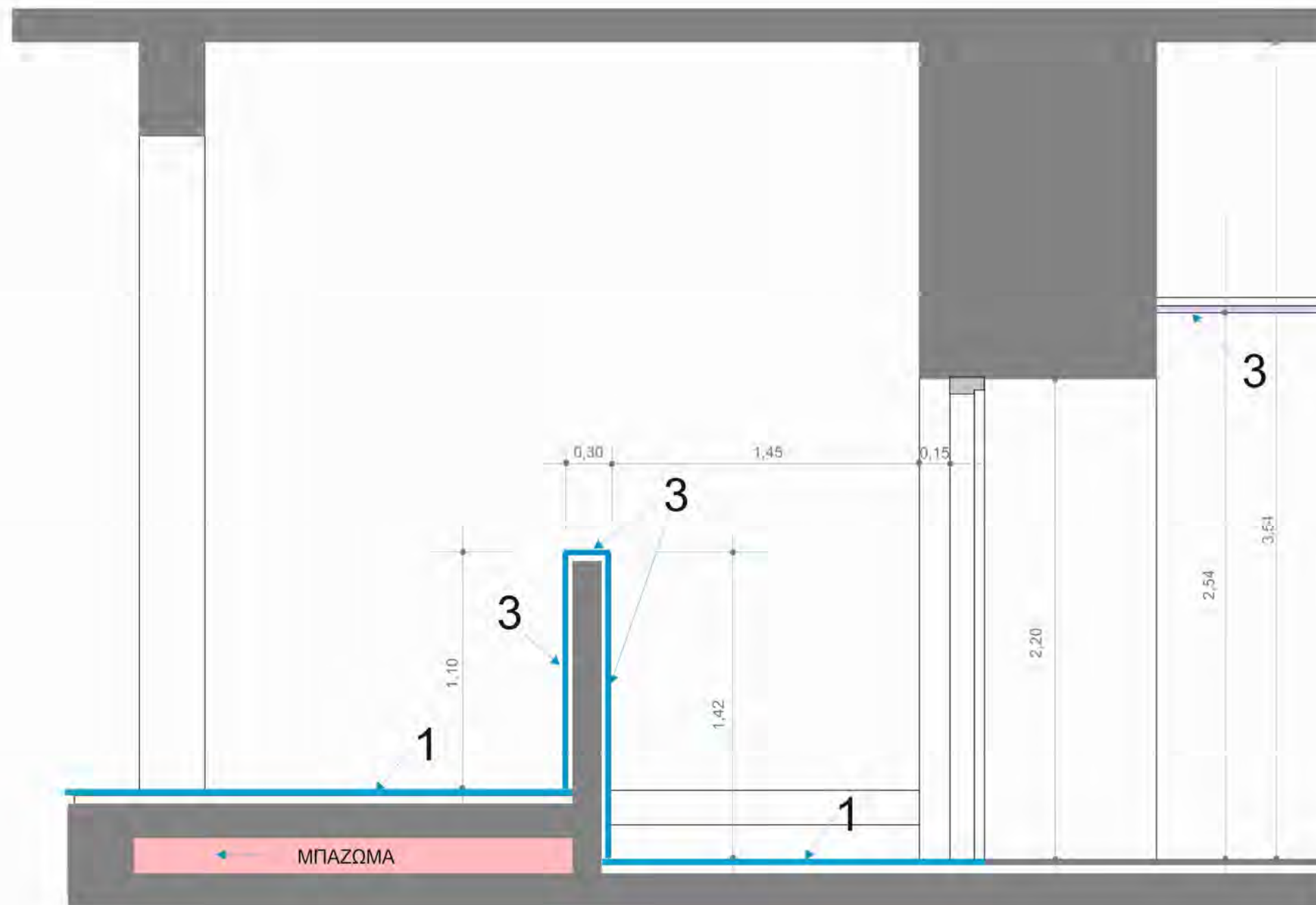

1. ΕΠΙΣΤΡΩΣΗ ΔΑΠΕΔΟΥ ΜΕ ΠΛΑΚΕΣ ΛΕΥΚΟΥ ΜΑΡΜΑΡΟΥ παχους 3 εκ
3. ΕΠΕΝΔΥΣΗ ΤΟΙΧΟΥ ΜΕ ΠΛΑΚΕΣ ΜΑΡΜΑΡΟΥ ΛΕΥΚΟΥ παχους 2 εκ
6. ΨΕΥΔΟΡΟΦΗ



ΕΡΓΟ:  
ΕΡΓΑΣΙΕΣ ΕΠΙΣΚΕΥΗΣ ΚΑΙ  
ΕΡΓΑΣΙΕΣ ΠΡΟΣΘΗΚΩΝ  
ΣΤΟ ΕΘΝΙΚΟ ΑΡΧΑΙΟΛΟΓΙΚΟ ΜΟΥΣΕΙΟ ΑΘΗΝΩΝ

ΘΕΣΗ:  
ΑΘΗΝΑ

ΕΠΙΒΛΕΠΟΥΣΑ ΥΠΗΡΕΣΙΑ :  
ΔΙΕΥΘΥΝΣΗ ΜΕΛΕΤΩΝ ΜΟΥΣΕΙΩΝ

ΜΕΛΕΤΗΤΗΣ:  
ΕΡΕΥΝΗΤΙΚΟ ΠΡΟΓΡΑΜΜΑ  
ΙΟΝΙΟΥ ΠΑΝΕΠΙΣΤΗΜΙΟΥ:  
"ΜΟΥΣΕΙΟΛΟΓΙΚΗ ΠΡΟΣΑΡΜΟΓΗ  
ΤΟΥ ΕΘΝΙΚΟΥ ΑΡΧΑΙΟΛΟΓΙΚΟΥ ΜΟΥΣΕΙΟΥ"

ΕΠΙΣΤΗΜΟΝΙΚΟΣ ΥΠΕΥΘΥΝΟΣ :  
ΑΝΑΣΤΑΣΙΑ ΣΑΛΗ, αν. Καθηγ. Μουσειολογίας

ΜΕΛΕΤΗ:  
ΑΡΧΙΤΕΚΤΟΝΙΚΗ

ΣΥΜΒΟΥΛΟΣ ΜΕΛΕΤΗΣ:  
ΠΕΤΣΑ - ΚΟΛΛΙΑΝΙΑΤΗ ΚΑΤΕΡΙΝΑ

ΘΕΜΑ:  
ΜΟΥΣΕΙΟΛΟΓΙΚΟΣ ΕΚΣΥΓΧΡΟΝΙΣΜΟΣ

ΤΙΤΛΟΣ ΣΧΕΔΙΟΥ :  
**ΔΙΑΜΟΡΦΩΣΗ  
ΠΡΟΣΠΕΛΑΣΗΣ ΑΙΘΡΙΟΥ  
ΤΟΜΗ Β - Β**

ΚΛΙΜΑΚΑ

1:25

ΑΡΙΘΜΟΣ ΣΧΕΔΙΟΥ

ΧΡΟΝΟΣ ΜΕΛΕΤΗΣ:  
ΣΕΠΤΕΜΒΡΙΟΣ 2002

ΜΕΛΕΤΗΤΕΣ:  
ΣΑΛΗ ΑΝΑΣΤΑΣΙΑ

ΕΓΚΡΙΣΕΙΣ:

Ο ΣΥΝΤΑΞΑΣ ΕΘΕΩΡΗΘΗ ΕΝΕΚΡΙΘΗ

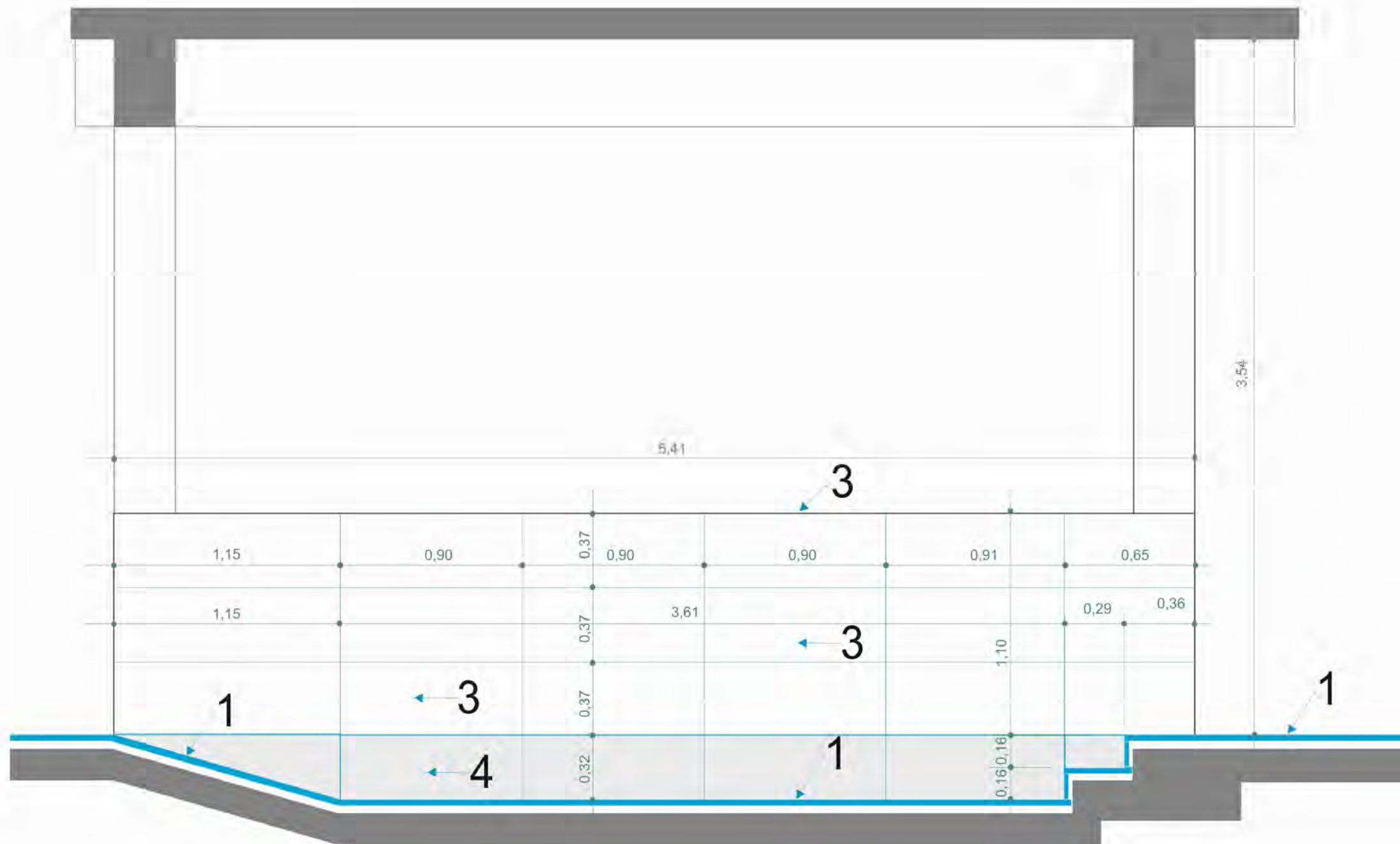

1. ΕΠΙΣΤΡΩΣΗ ΔΑΠΕΔΟΥ ΜΕ ΠΛΑΚΕΣ ΛΕΥΚΟΥ ΜΑΡΜΑΡΟΥ πάχους 3 εκ
3. ΕΠΕΝΔΥΣΗ ΤΟΙΧΟΥ ΜΕ ΠΛΑΚΕΣ ΜΑΡΜΑΡΟΥ ΛΕΥΚΟΥ πάχους 2 εκ
4. ΕΠΕΝΔΥΣΗ ΤΟΙΧΟΥ ΜΕ ΠΛΑΚΕΣ ΜΑΡΜΑΡΟΥ ΜΠΕΖ πάχους 2 εκ

ΕΡΓΟ:  
ΕΡΓΑΣΙΕΣ ΕΠΙΣΚΕΥΗΣ ΚΑΙ  
ΕΡΓΑΣΙΕΣ ΠΡΟΣΘΗΚΩΝ  
ΣΤΟ ΕΘΝΙΚΟ ΑΡΧΑΙΟΛΟΓΙΚΟ ΜΟΥΣΕΙΟ ΑΘΗΝΩΝ

ΘΕΣΗ:  
ΑΘΗΝΑ

ΕΠΙΒΛΕΠΟΥΣΑ ΥΠΗΡΕΣΙΑ :  
ΔΙΕΥΘΥΝΣΗ ΜΕΛΕΤΩΝ ΜΟΥΣΕΙΩΝ

ΜΕΛΕΤΗΤΗΣ:  
ΕΡΕΥΝΗΤΙΚΟ ΠΡΟΓΡΑΜΜΑ  
ΙΟΝΙΟΥ ΠΑΝΕΠΙΣΤΗΜΙΟΥ:  
"ΜΟΥΣΕΙΟΛΟΓΙΚΗ ΠΡΟΣΑΡΜΟΓΗ  
ΤΟΥ ΕΘΝΙΚΟΥ ΑΡΧΑΙΟΛΟΓΙΚΟΥ ΜΟΥΣΕΙΟΥ"

ΕΠΙΣΤΗΜΟΝΙΚΟΣ ΥΠΕΥΘΥΝΟΣ :  
ΑΝΑΣΤΑΣΙΑ ΣΑΛΗ, αν. Καθηγ. Μουσειολογίας

ΜΕΛΕΤΗ:  
ΑΡΧΙΤΕΚΤΟΝΙΚΗ

ΣΥΜΒΟΥΛΟΣ ΜΕΛΕΤΗΣ:  
ΠΕΤΣΑ - ΚΟΛΛΙΑΝΙΑΤΗ ΚΑΤΕΡΙΝΑ

ΘΕΜΑ:  
ΜΟΥΣΕΙΟΛΟΓΙΚΟΣ ΕΚΣΥΓΧΡΟΝΙΣΜΟΣ

ΤΙΤΛΟΣ ΣΧΕΔΙΟΥ :  
**WC- ΑΠΟΔΥΤΗΡΙΑ  
ΠΡΟΣΩΠΙΚΟΥ  
ΚΑΤΟΨΗ**

ΚΛΙΜΑΚΑ

1:25

ΑΡΙΘΜΟΣ ΣΧΕΔΙΟΥ

ΧΡΟΝΟΣ ΜΕΛΕΤΗΣ:  
ΣΕΠΤΕΜΒΡΙΟΣ 2002

ΜΕΛΕΤΗΤΕΣ:  
ΣΑΛΗ ΑΝΑΣΤΑΣΙΑ

ΕΓΚΡΙΣΕΙΣ:

Ο ΣΥΝΤΑΞΑΣ ΕΘΕΩΡΗΘΗ ΕΝΕΚΡΙΘΗ

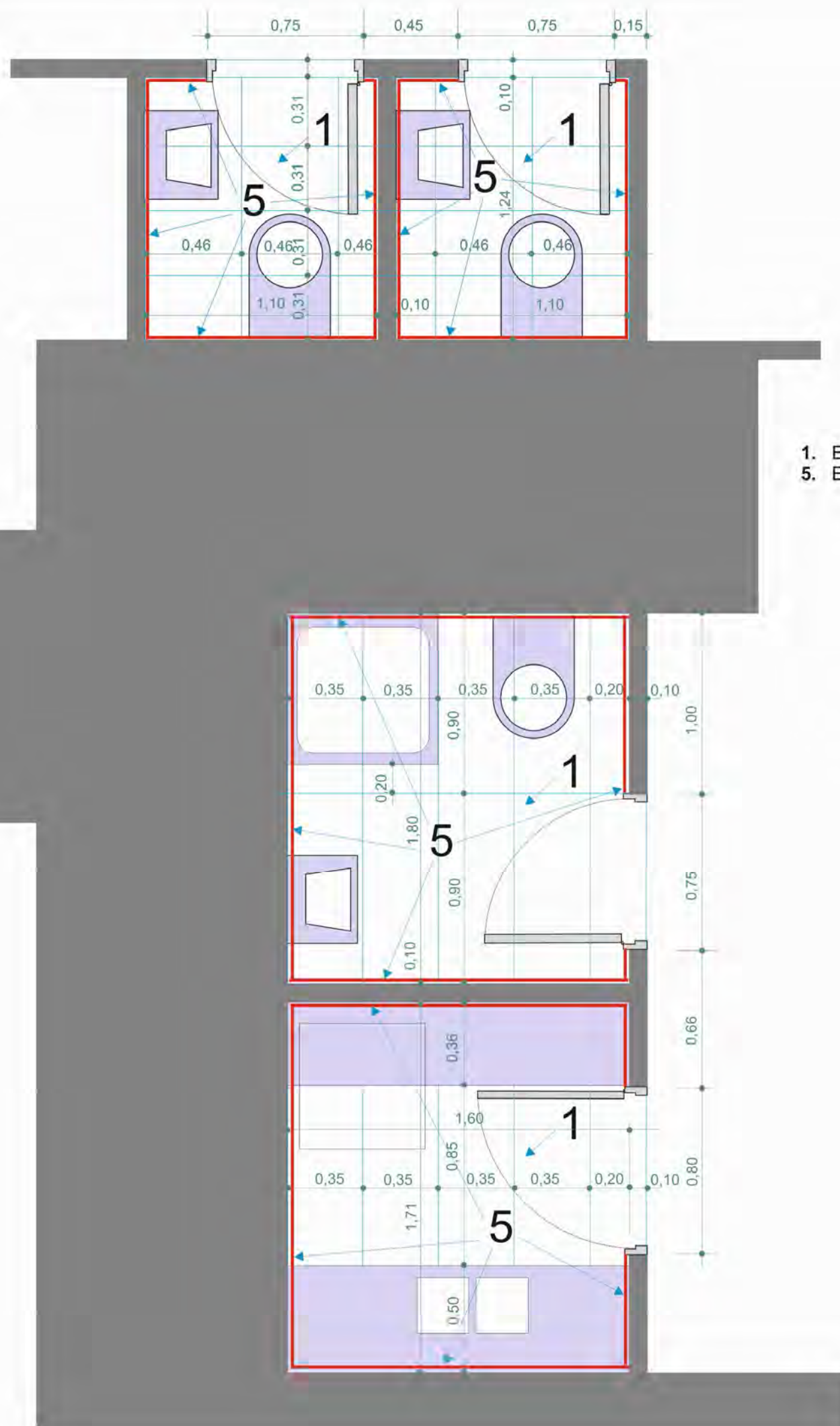

1. ΕΠΙΣΤΡΩΣΗ ΔΑΠΕΔΟΥ ΜΕ ΠΛΑΚΕΣ ΛΕΥΚΟΥ ΜΑΡΜΑΡΟΥ παχους 3 εκ
5. ΕΠΕΝΔΥΣΗ ΤΟΙΧΩΝ ΜΕ ΠΛΑΚΙΔΙΑ ΓΡΑΝΙΤΗ διαστ 40x40 εκ και παχους 8 χλστ

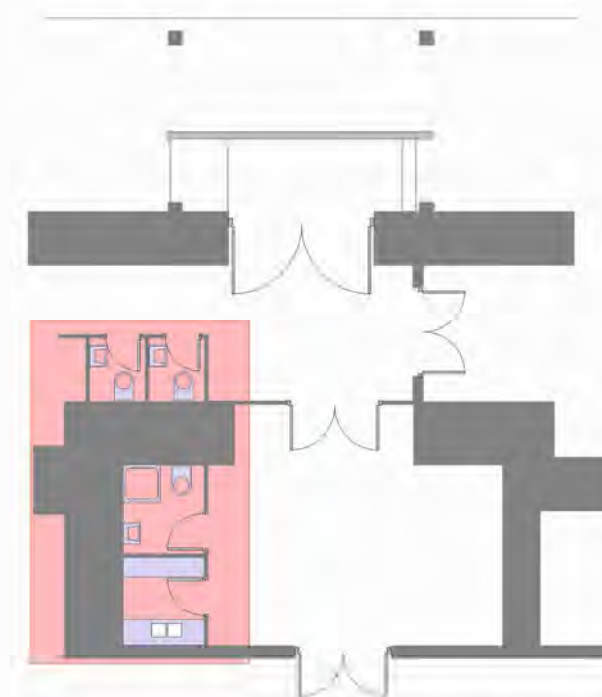

ΣΚΑΡΙΦΗΜΑ ΠΕΡΙΟΧΗΣ ΧΩΡΩΝ ΠΡΟΣΩΠΙΚΟΥ

ΕΡΓΟ:  
ΕΡΓΑΣΙΕΣ ΕΠΙΣΚΕΥΗΣ ΚΑΙ  
ΕΡΓΑΣΙΕΣ ΠΡΟΣΘΗΚΩΝ  
ΣΤΟ ΕΘΝΙΚΟ ΑΡΧΑΙΟΛΟΓΙΚΟ ΜΟΥΣΕΙΟ ΑΘΗΝΩΝ

ΘΕΣΗ:  
ΑΘΗΝΑ

ΕΠΙΒΛΕΠΟΥΣΑ ΥΠΗΡΕΣΙΑ :  
ΔΙΕΥΘΥΝΣΗ ΜΕΛΕΤΩΝ ΜΟΥΣΕΙΩΝ

ΜΕΛΕΤΗΤΗΣ:  
ΕΡΕΥΝΗΤΙΚΟ ΠΡΟΓΡΑΜΜΑ  
ΙΟΝΙΟΥ ΠΑΝΕΠΙΣΤΗΜΙΟΥ:  
"ΜΟΥΣΕΙΟΛΟΓΙΚΗ ΠΡΟΣΑΡΜΟΓΗ  
ΤΟΥ ΕΘΝΙΚΟΥ ΑΡΧΑΙΟΛΟΓΙΚΟΥ ΜΟΥΣΕΙΟΥ"

ΕΠΙΣΤΗΜΟΝΙΚΟΣ ΥΠΕΥΘΥΝΟΣ :  
ΑΝΑΣΤΑΣΙΑ ΣΑΛΗ, αν. Καθηγ. Μουσειολογίας

ΜΕΛΕΤΗ:  
ΑΡΧΙΤΕΚΤΟΝΙΚΗ

ΣΥΜΒΟΥΛΟΣ ΜΕΛΕΤΗΣ:  
ΠΕΤΣΑ - ΚΟΛΛΙΑΝΙΑΤΗ ΚΑΤΕΡΙΝΑ

ΘΕΜΑ:  
ΜΟΥΣΕΙΟΛΟΓΙΚΟΣ ΕΚΣΥΓΧΡΟΝΙΣΜΟΣ

ΤΙΤΛΟΣ ΣΧΕΔΙΟΥ :  
**WC ΠΡΟΣΩΠΙΚΟΥ  
ΟΨΕΙΣ Α - Α & Β - Β**

ΚΛΙΜΑΚΑ  
1:25

ΑΡΙΘΜΟΣ ΣΧΕΔΙΟΥ

ΧΡΟΝΟΣ ΜΕΛΕΤΗΣ:  
ΣΕΠΤΕΜΒΡΙΟΣ 2002

ΜΕΛΕΤΗΤΗΣ:  
ΣΑΛΗ ΑΝΑΣΤΑΣΙΑ

ΕΓΚΡΙΣΕΙΣ:

Ο ΣΥΝΤΑΞΑΣ ΕΘΕΩΡΗΘΗ ΕΝΕΚΡΙΘΗ

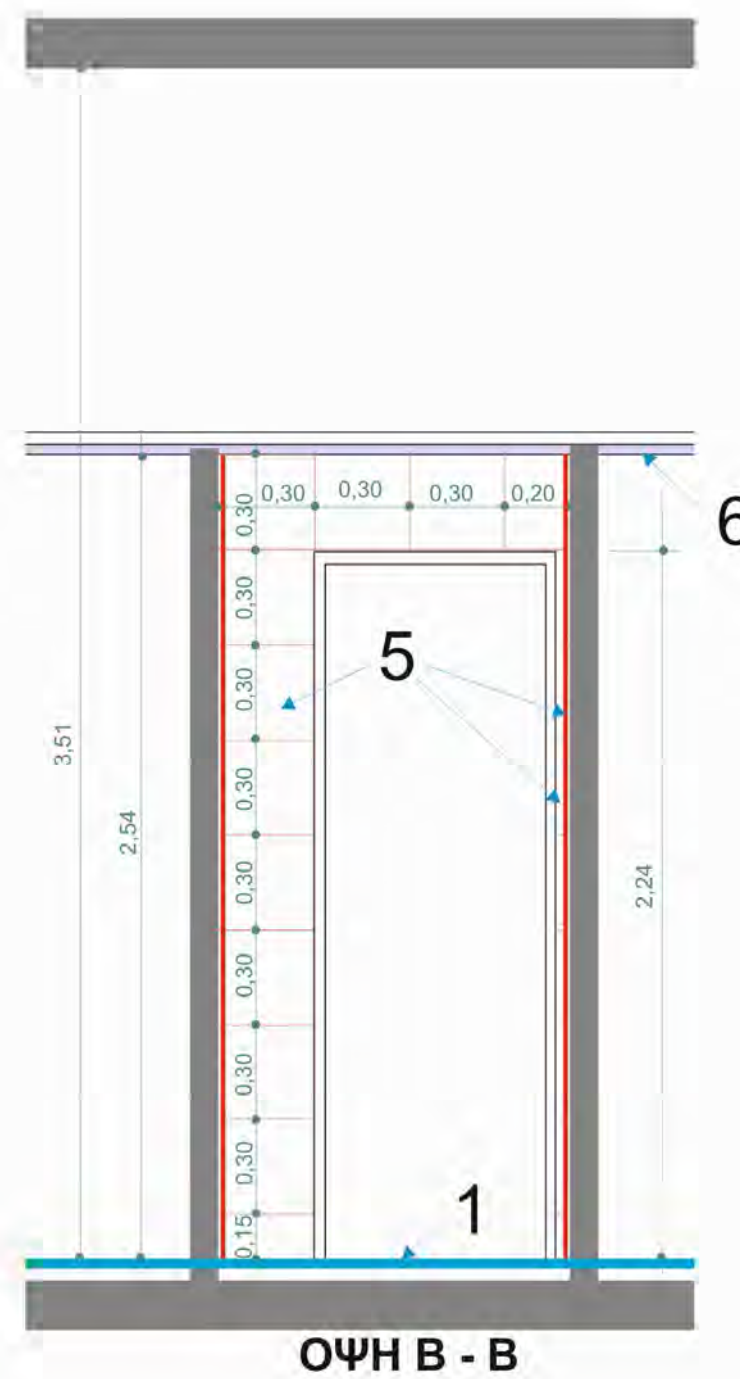
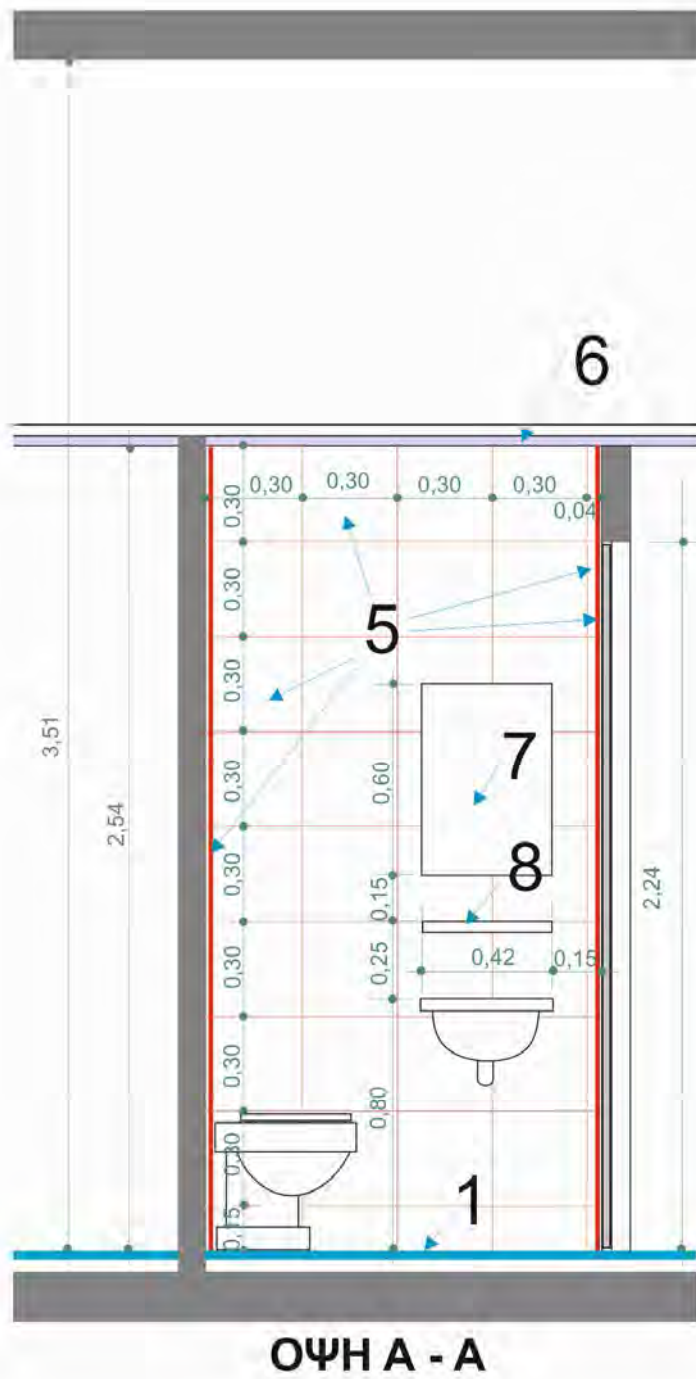

1. ΕΠΙΣΤΡΩΣΗ ΔΑΠΕΔΟΥ ΜΕ ΠΛΑΚΕΣ ΛΕΥΚΟΥ ΜΑΡΜΑΡΟΥ παχους 3 εκ
5. ΕΠΕΝΔΥΣΗ ΤΟΙΧΩΝ ΜΕ ΠΛΑΚΙΔΙΑ ΓΡΑΝΙΤΗ διαστ 40x40 εκ και παχους 8 χλστ
6. ΨΕΥΔΟΡΟΦΗ
7. ΚΑΘΡΕΠΤΗΣ
8. ΕΤΑΖΕΡΑ ΠΟΡΣΕΛΑΝΗΣ

ΕΡΓΟ:  
ΕΡΓΑΣΙΕΣ ΕΠΙΣΚΕΥΗΣ ΚΑΙ  
ΕΡΓΑΣΙΕΣ ΠΡΟΣΘΗΚΩΝ  
ΣΤΟ ΕΘΝΙΚΟ ΑΡΧΑΙΟΛΟΓΙΚΟ ΜΟΥΣΕΙΟ ΑΘΗΝΩΝ

ΘΕΣΗ:  
ΑΘΗΝΑ

ΕΠΙΒΛΕΠΟΥΣΑ ΥΠΗΡΕΣΙΑ :  
ΔΙΕΥΘΥΝΣΗ ΜΕΛΕΤΩΝ ΜΟΥΣΕΙΩΝ

ΜΕΛΕΤΗΤΗΣ:  
ΕΡΕΥΝΗΤΙΚΟ ΠΡΟΓΡΑΜΜΑ  
ΙΟΝΙΟΥ ΠΑΝΕΠΙΣΤΗΜΙΟΥ:  
"ΜΟΥΣΕΙΟΛΟΓΙΚΗ ΠΡΟΣΑΡΜΟΓΗ  
ΤΟΥ ΕΘΝΙΚΟΥ ΑΡΧΑΙΟΛΟΓΙΚΟΥ ΜΟΥΣΕΙΟΥ"

ΕΠΙΣΤΗΜΟΝΙΚΟΣ ΥΠΕΥΘΥΝΟΣ :  
ΑΝΑΣΤΑΣΙΑ ΣΑΛΗ, αν. Καθηγ. Μουσειολογίας

ΜΕΛΕΤΗ:  
ΑΡΧΙΤΕΚΤΟΝΙΚΗ

ΣΥΜΒΟΥΛΟΣ ΜΕΛΕΤΗΣ:  
ΠΕΤΣΑ - ΚΟΛΛΙΑΝΙΑΤΗ ΚΑΤΕΡΙΝΑ

ΘΕΜΑ:  
ΜΟΥΣΕΙΟΛΟΓΙΚΟΣ ΕΚΣΥΓΧΡΟΝΙΣΜΟΣ

ΤΙΤΛΟΣ ΣΧΕΔΙΟΥ :  
**ΧΩΡΟΣ ΔΟΥΣΧΕ-  
ΑΠΟΔΥΤΗΡΙΩΝ  
ΟΨΗ Α - Α**

ΚΛΙΜΑΚΑ

1:25

ΑΡΙΘΜΟΣ ΣΧΕΔΙΟΥ

ΧΡΟΝΟΣ ΜΕΛΕΤΗΣ:  
ΣΕΠΤΕΜΒΡΙΟΣ 2002

ΜΕΛΕΤΗΤΗΣ:  
ΣΑΛΗ ΑΝΑΣΤΑΣΙΑ

ΕΓΚΡΙΣΕΙΣ:

Ο ΣΥΝΤΑΞΑΣ ΕΘΕΩΡΗΘΗ ΕΝΕΚΡΙΘΗ

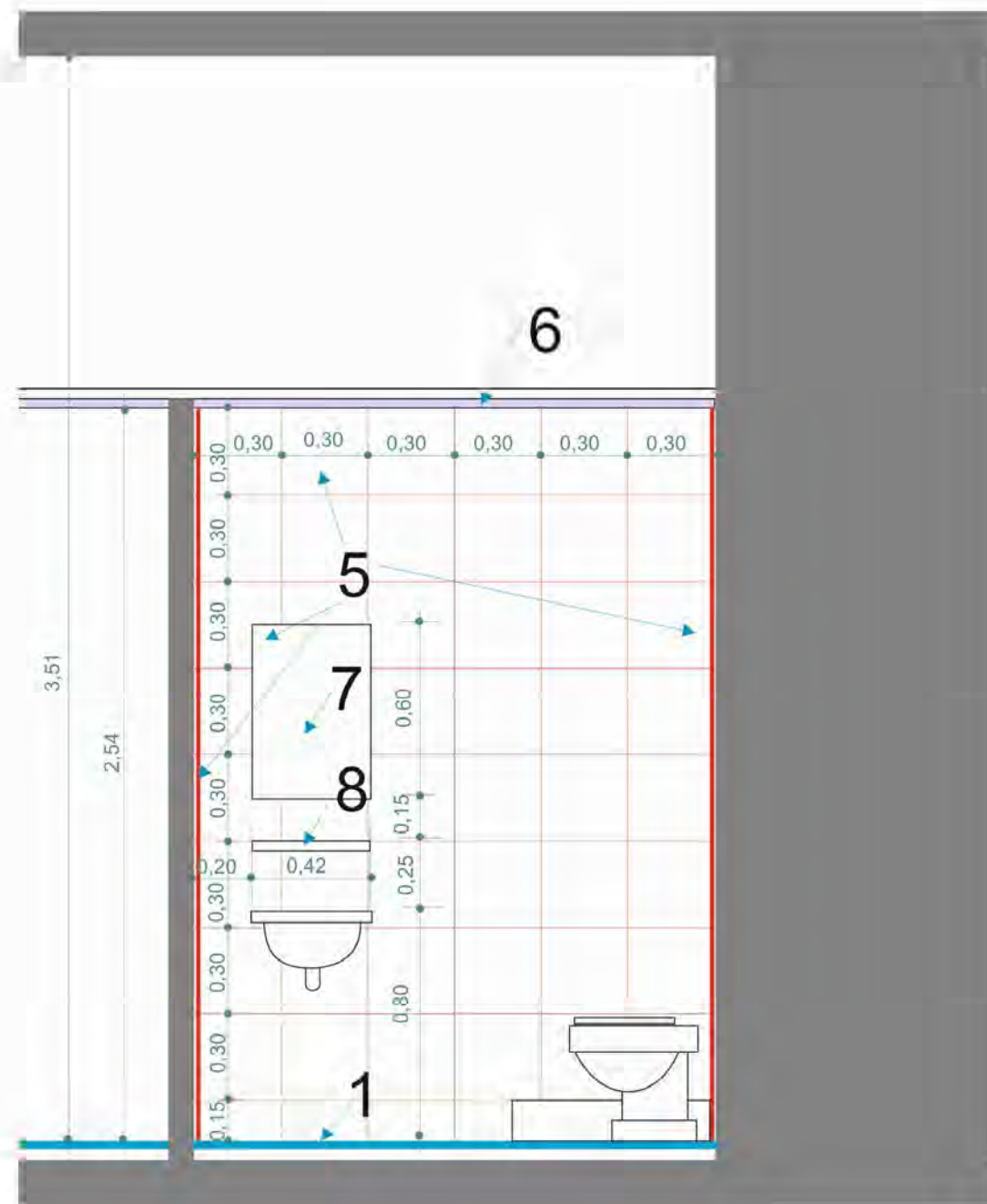

1. ΕΠΙΣΤΡΩΣΗ ΔΑΠΕΔΟΥ ΜΕ ΠΛΑΚΕΣ ΛΕΥΚΟΥ ΜΑΡΜΑΡΟΥ παχους 3 εκ
5. ΕΠΕΝΔΥΣΗ ΤΟΙΧΩΝ ΜΕ ΠΛΑΚΙΔΙΑ ΓΡΑΝΙΤΗ διαστ 40x40 εκ και παχους 8 χλστ
6. ΨΕΥΔΟΡΟΦΗ
7. ΚΑΘΡΕΠΤΗΣ
8. ΕΤΑΖΕΡΑ ΠΟΡΣΕΛΑΝΗΣ

ΕΡΓΟ:  
ΕΡΓΑΣΙΕΣ ΕΠΙΣΚΕΥΗΣ ΚΑΙ  
ΕΡΓΑΣΙΕΣ ΠΡΟΣΘΗΚΩΝ  
ΣΤΟ ΕΘΝΙΚΟ ΑΡΧΑΙΟΛΟΓΙΚΟ ΜΟΥΣΕΙΟ ΑΘΗΝΩΝ

ΘΕΣΗ:  
ΑΘΗΝΑ

ΕΠΙΒΛΕΠΟΥΣΑ ΥΠΗΡΕΣΙΑ :  
ΔΙΕΥΘΥΝΣΗ ΜΕΛΕΤΩΝ ΜΟΥΣΕΙΩΝ

ΜΕΛΕΤΗΤΗΣ:  
ΕΡΕΥΝΗΤΙΚΟ ΠΡΟΓΡΑΜΜΑ  
ΙΟΝΙΟΥ ΠΑΝΕΠΙΣΤΗΜΙΟΥ:  
"ΜΟΥΣΕΙΟΛΟΓΙΚΗ ΠΡΟΣΑΡΜΟΓΗ  
ΤΟΥ ΕΘΝΙΚΟΥ ΑΡΧΑΙΟΛΟΓΙΚΟΥ ΜΟΥΣΕΙΟΥ"

ΕΠΙΣΤΗΜΟΝΙΚΟΣ ΥΠΕΥΘΥΝΟΣ :  
ΑΝΑΣΤΑΣΙΑ ΣΑΛΗ, αν. Καθηγ. Μουσειολογίας

ΜΕΛΕΤΗ:  
ΑΡΧΙΤΕΚΤΟΝΙΚΗ

ΣΥΜΒΟΥΛΟΣ ΜΕΛΕΤΗΣ:  
ΠΕΤΣΑ - ΚΟΛΜΙΑΝΙΑΤΗ ΚΑΤΕΡΙΝΑ

ΘΕΜΑ:  
ΜΟΥΣΕΙΟΛΟΓΙΚΟΣ ΕΚΣΥΓΧΡΟΝΙΣΜΟΣ

ΤΙΤΛΟΣ ΣΧΕΔΙΟΥ :  
**ΧΩΡΟΣ ΔΟΥΣΧΕ-  
ΑΠΟΔΥΤΗΡΙΩΝ**  
**ΟΨΕΙΣ Β - Β & Γ - Γ**

ΚΛΙΜΑΚΑ  
1:25

ΑΡΙΘΜΟΣ ΣΧΕΔΙΟΥ

ΧΡΟΝΟΣ ΜΕΛΕΤΗΣ:  
ΣΕΠΤΕΜΒΡΙΟΣ 2002

ΜΕΛΕΤΗΤΗΣ:  
ΣΑΛΗ ΑΝΑΣΤΑΣΙΑ

ΕΓΚΡΙΣΕΙΣ:

Ο ΣΥΝΤΑΞΑΣ ΕΘΕΩΡΗΘΗ ΕΝΕΚΡΙΘΗ

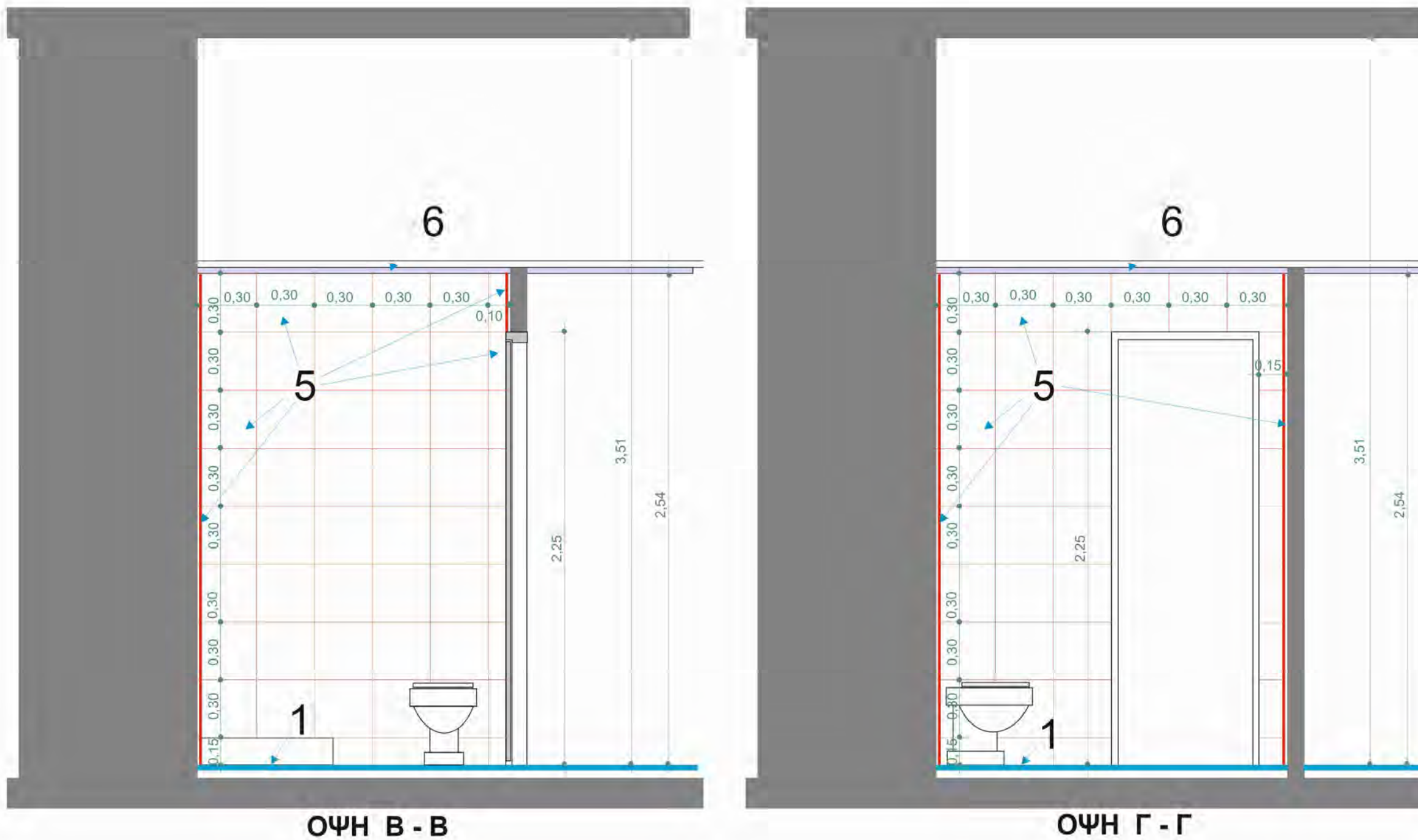

1. ΕΠΙΣΤΡΩΣΗ ΔΑΠΕΔΟΥ ΜΕ ΠΛΑΚΕΣ ΛΕΥΚΟΥ ΜΑΡΜΑΡΟΥ παχους 3 εκ
5. ΕΠΕΝΔΥΣΗ ΤΟΙΧΩΝ ΜΕ ΠΛΑΚΙΔΙΑ ΓΡΑΝΙΤΗ διαστ 40x40 εκ και παχους 8 χλστ
6. ΨΕΥΔΟΡΟΦΗ

ΥΠΟΥΡΓΕΙΟ ΠΟΛΙΤΙΣΜΟΥ  
ΔΙΕΥΘΥΝΣΗ ΜΕΛΕΤΩΝ ΜΟΥΣΕΙΩΝ

ΕΡΓΟ:  
ΕΡΓΑΣΙΕΣ ΕΠΙΣΚΕΥΗΣ ΚΑΙ  
ΕΡΓΑΣΙΕΣ ΠΡΟΣΘΗΚΩΝ  
ΣΤΟ ΕΘΝΙΚΟ ΑΡΧΑΙΟΛΟΓΙΚΟ ΜΟΥΣΕΙΟ ΑΘΗΝΩΝ

ΘΕΣΗ:  
ΑΘΗΝΑ

ΕΠΙΒΛΕΠΟΥΣΑ ΥΠΗΡΕΣΙΑ :  
ΔΙΕΥΘΥΝΣΗ ΜΕΛΕΤΩΝ ΜΟΥΣΕΙΩΝ

ΜΕΛΕΤΗΤΗΣ:  
ΕΡΕΥΝΗΤΙΚΟ ΠΡΟΓΡΑΜΜΑ  
ΙΟΝΙΟΥ ΠΑΝΕΠΙΣΤΗΜΙΟΥ:  
"ΜΟΥΣΕΙΟΛΟΓΙΚΗ ΠΡΟΣΑΡΜΟΓΗ  
ΤΟΥ ΕΘΝΙΚΟΥ ΑΡΧΑΙΟΛΟΓΙΚΟΥ ΜΟΥΣΕΙΟΥ"

ΕΠΙΣΤΗΜΟΝΙΚΟΣ ΥΠΕΥΘΥΝΟΣ :  
ΑΝΑΣΤΑΣΙΑ ΣΑΛΗ, αν. Καθηγ. Μουσειολογίας

ΜΕΛΕΤΗ:  
ΑΡΧΙΤΕΚΤΟΝΙΚΗ

ΣΥΜΒΟΥΛΟΣ ΜΕΛΕΤΗΣ:  
ΠΕΤΣΑ - ΚΟΛΛΙΑΝΙΑΤΗ ΚΑΤΕΡΙΝΑ

ΘΕΜΑ:  
ΜΟΥΣΕΙΟΛΟΓΙΚΟΣ ΕΚΣΥΓΧΡΟΝΙΣΜΟΣ

ΤΙΤΛΟΣ ΣΧΕΔΙΟΥ :  
**ΧΩΡΟΣ ΚΟΥΖΙΝΑΣ  
ΠΡΟΣΩΠΙΚΟΥ  
ΟΨΗ Γ - Γ**

ΚΛΙΜΑΚΑ  
**1:25**

ΑΡΙΘΜΟΣ ΣΧΕΔΙΟΥ

ΧΡΟΝΟΣ ΜΕΛΕΤΗΣ:  
ΣΕΠΤΕΜΒΡΙΟΣ 2002

ΜΕΛΕΤΗΤΗΣ:  
ΣΑΛΗ ΑΝΑΣΤΑΣΙΑ

ΕΓΚΡΙΣΕΙΣ:

Ο ΣΥΝΤΑΞΑΣ ΕΘΕΩΡΗΘΗ ΕΝΕΚΡΙΘΗ

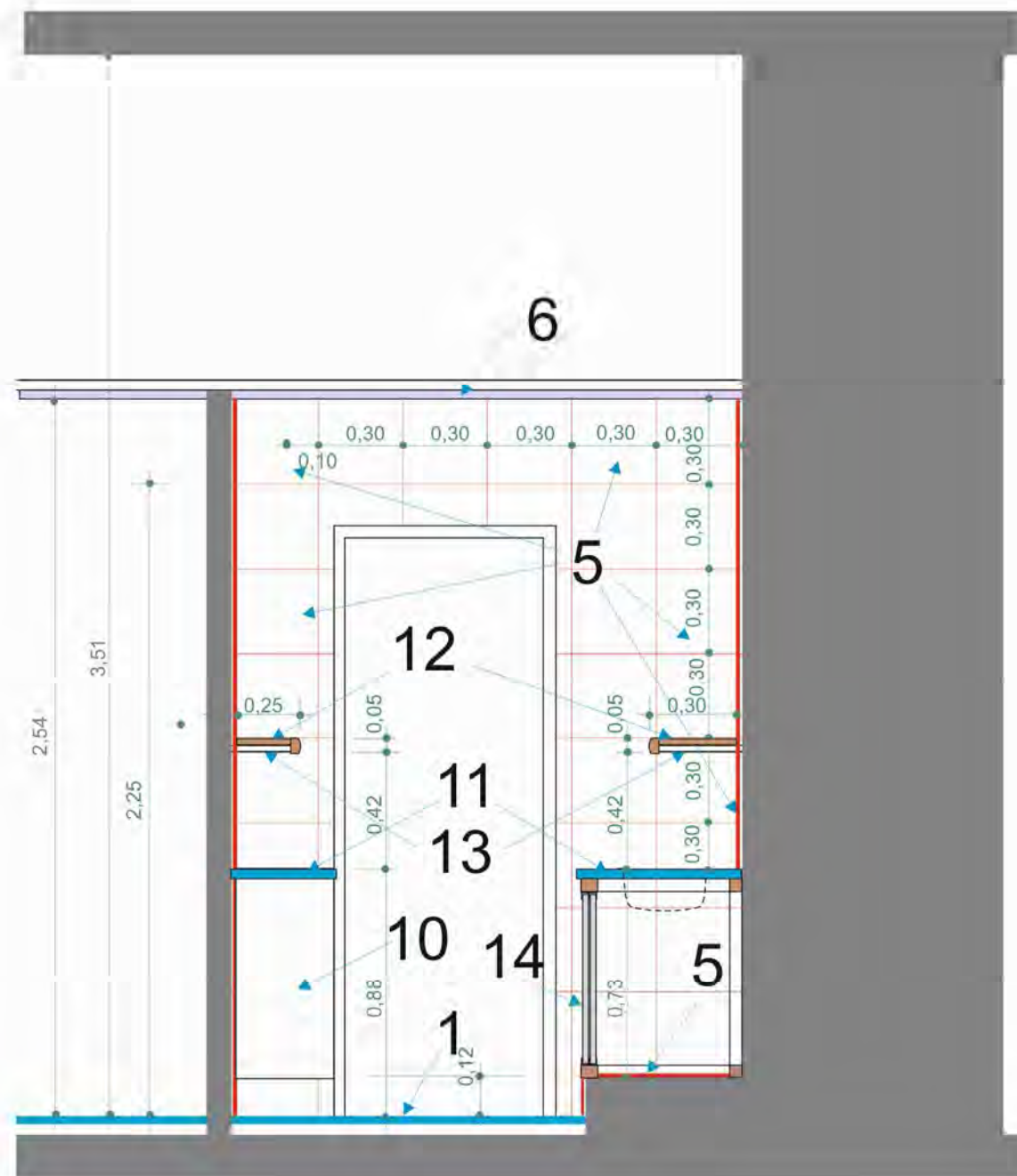

1. ΕΠΙΣΤΡΩΣΗ ΔΑΠΕΔΟΥ ΜΕ ΠΛΑΚΕΣ ΛΕΥΚΟΥ ΜΑΡΜΑΡΟΥ παχους 3 εκ
5. ΕΠΕΝΔΥΣΗ ΤΟΙΧΩΝ ΜΕ ΠΛΑΚΙΔΙΑ ΓΡΑΝΙΤΗ διαστ 40x40 εκ και παχους 8 χλστ
6. ΨΕΥΔΟΡΟΦΗ
9. ΞΥΛΙΝΑ ΕΡΜΑΡΙΑ ΝΕΡΟΧΥΤΗ
10. ΞΥΛΙΝΟ ΕΡΜΑΡΙΟ
11. ΠΑΓΚΟΣ ΑΠΟ ΜΑΡΜΑΡΟ ΛΕΥΚΟ παχους 3εκ
12. ΡΑΦΙ ΑΠΟ ΝΟΒΟΠΑΝ παχους 22 χλστ ΕΠΕΝΔΕΔΥΜΕΝΟ ΜΕ ΦΟΡΜΑΪΚΑ
13. ΣΙΔΗΡΟΣΩΛΗΝΑΣ ΓΑΛΒ Φ 1 1/2 "

ΕΡΓΟ:  
ΕΡΓΑΣΙΕΣ ΕΠΙΣΚΕΥΗΣ ΚΑΙ  
ΕΡΓΑΣΙΕΣ ΠΡΟΣΘΗΚΩΝ  
ΣΤΟ ΕΘΝΙΚΟ ΑΡΧΑΙΟΛΟΓΙΚΟ ΜΟΥΣΕΙΟ ΑΘΗΝΩΝ

ΘΕΣΗ:  
ΑΘΗΝΑ

ΕΠΙΒΛΕΠΟΥΣΑ ΥΠΗΡΕΣΙΑ :  
ΔΙΕΥΘΥΝΣΗ ΜΕΛΕΤΩΝ ΜΟΥΣΕΙΩΝ

ΜΕΛΕΤΗΤΗΣ:  
ΕΡΕΥΝΗΤΙΚΟ ΠΡΟΓΡΑΜΜΑ  
ΙΟΝΙΟΥ ΠΑΝΕΠΙΣΤΗΜΙΟΥ:  
"ΜΟΥΣΕΙΟΛΟΓΙΚΗ ΠΡΟΣΑΡΜΟΓΗ  
ΤΟΥ ΕΘΝΙΚΟΥ ΑΡΧΑΙΟΛΟΓΙΚΟΥ ΜΟΥΣΕΙΟΥ"

ΕΠΙΣΤΗΜΟΝΙΚΟΣ ΥΠΕΥΘΥΝΟΣ :  
ΑΝΑΣΤΑΣΙΑ ΣΑΛΗ, αν. Καθηγ. Μουσειολογίας

ΜΕΛΕΤΗ:  
ΑΡΧΙΤΕΚΤΟΝΙΚΗ

ΣΥΜΒΟΥΛΟΣ ΜΕΛΕΤΗΣ:  
ΠΕΤΣΑ - ΚΟΛΛΙΑΝΙΑΤΗ ΚΑΤΕΡΙΝΑ

ΘΕΜΑ:  
ΜΟΥΣΕΙΟΛΟΓΙΚΟΣ ΕΚΣΥΓΧΡΟΝΙΣΜΟΣ

ΤΙΤΛΟΣ ΣΧΕΔΙΟΥ :  
**ΧΩΡΟΣ ΚΟΥΖΙΝΑΣ  
ΠΡΟΣΩΠΙΚΟΥ  
ΟΨΕΙΣ Β - Β & Δ - Δ**

ΚΛΙΜΑΚΑ  
1:25

ΑΡΙΘΜΟΣ ΣΧΕΔΙΟΥ

ΧΡΟΝΟΣ ΜΕΛΕΤΗΣ:  
ΣΕΠΤΕΜΒΡΙΟΣ 2002

ΜΕΛΕΤΗΤΕΣ:  
ΣΑΛΗ ΑΝΑΣΤΑΣΙΑ

ΕΓΚΡΙΣΕΙΣ:

Ο ΣΥΝΤΑΞΑΣ ΕΘΕΩΡΗΘΗ ΕΝΕΚΡΙΘΗ

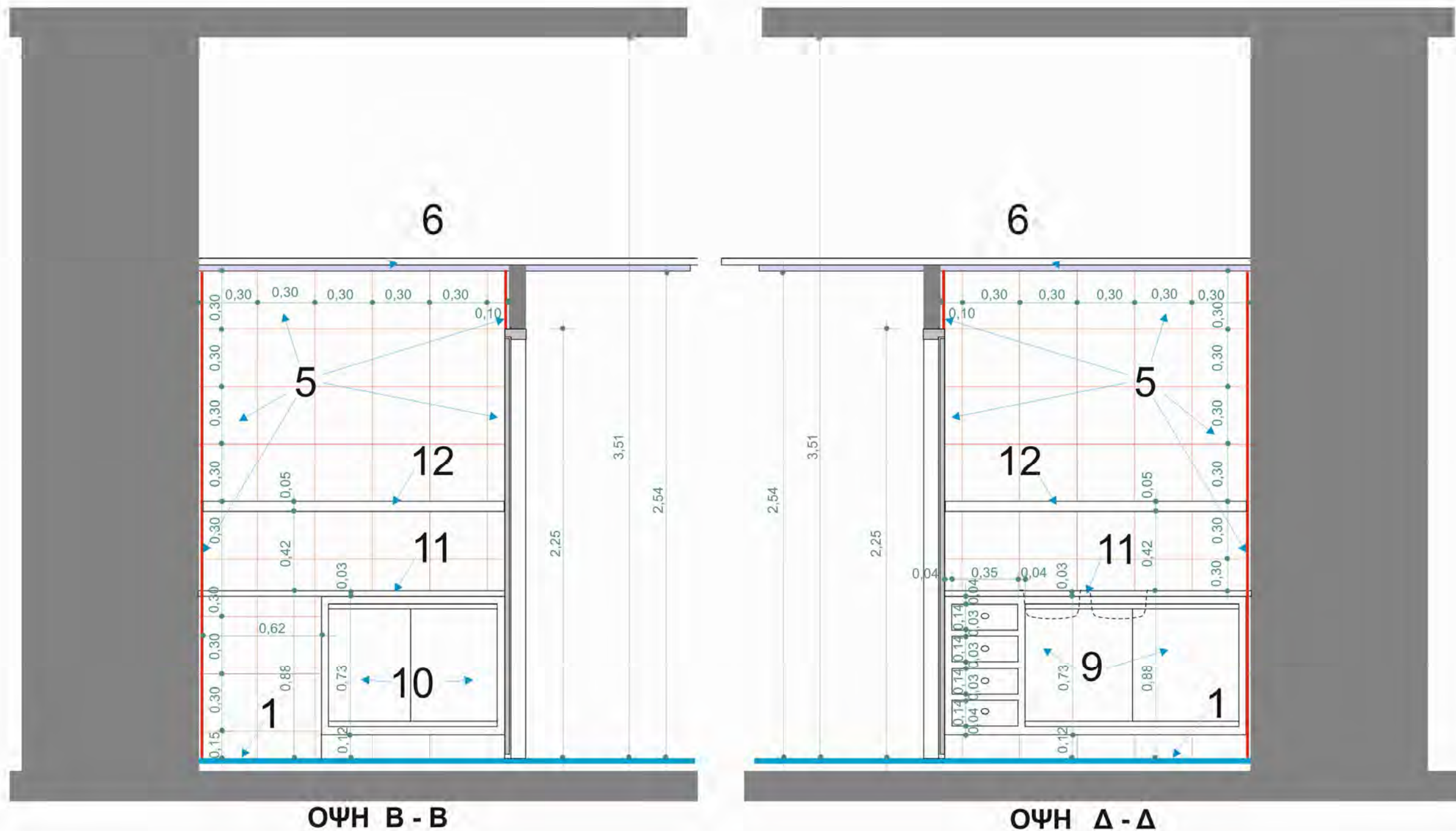

1. ΕΠΙΣΤΡΩΣΗ ΔΑΠΕΔΟΥ ΜΕ ΠΛΑΚΕΣ ΛΕΥΚΟΥ ΜΑΡΜΑΡΟΥ παχους 3 εκ
5. ΕΠΕΝΔΥΣΗ ΤΟΙΧΩΝ ΜΕ ΠΛΑΚΙΔΙΑ ΓΡΑΝΙΤΗ διαστ 40x40 εκ και παχους 8 χλστ
6. ΨΕΥΔΟΡΟΦΗ
9. ΞΥΛΙΝΑ ΕΡΜΑΡΙΑ ΝΕΡΟΧΥΤΗ
10. ΞΥΛΙΝΟ ΕΡΜΑΡΙΟ
11. ΠΑΓΚΟΣ ΛΕΥΚΟΥ ΜΑΡΜΑΡΟΥ παχους 3εκ
12. ΡΑΦΙ ΑΠΟ ΝΟΒΟΠΑΝ παχους 22 χλστ ΕΠΕΝΔΕΔΥΜΕΝΟ ΜΕ ΦΟΡΜΑΪΚΑ

ΕΠΕΜΒΑΣΗ 7

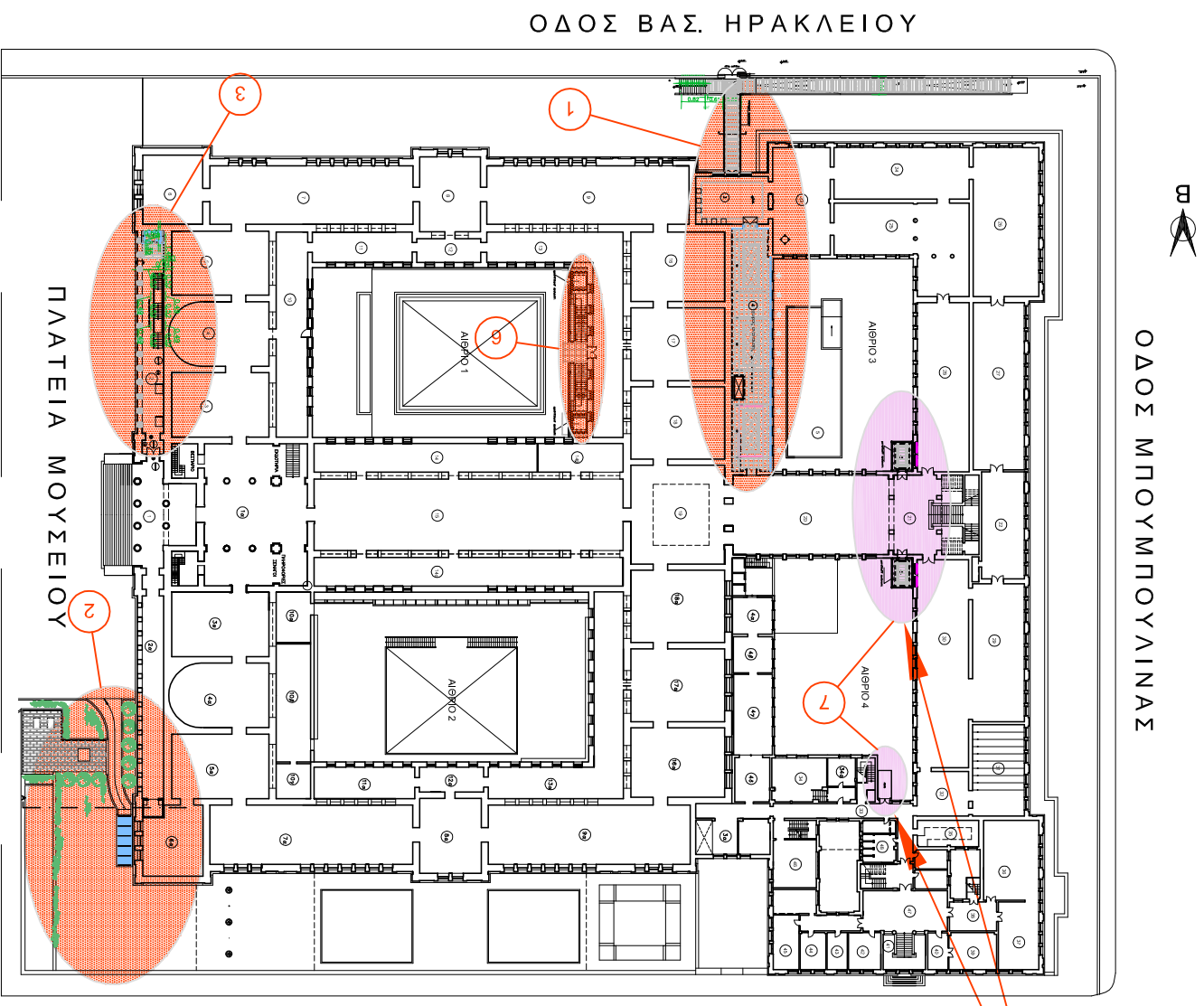

ΣΤΑΘΜΗ +0.00

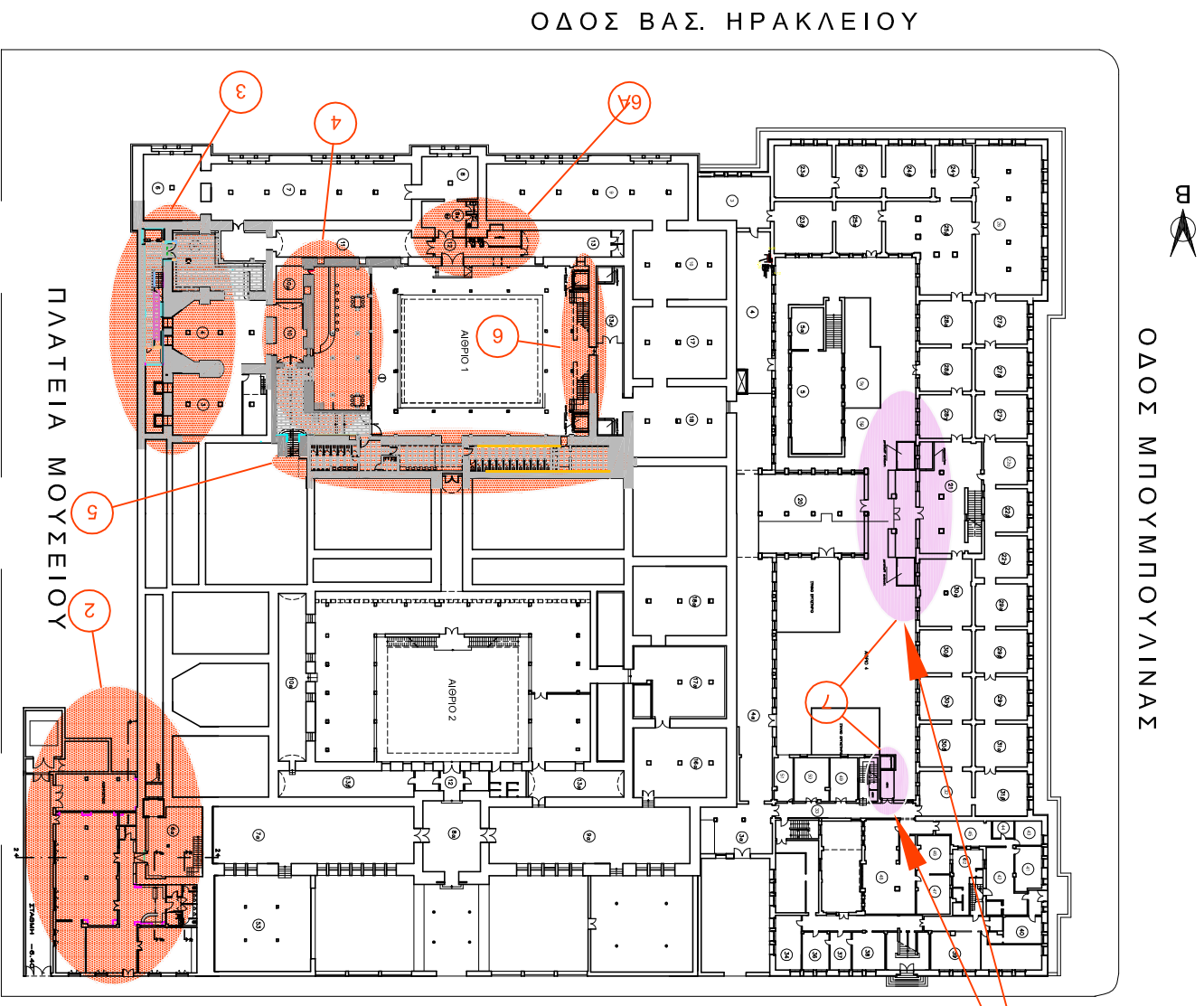

ΣΤΑΘΜΗ -4.10



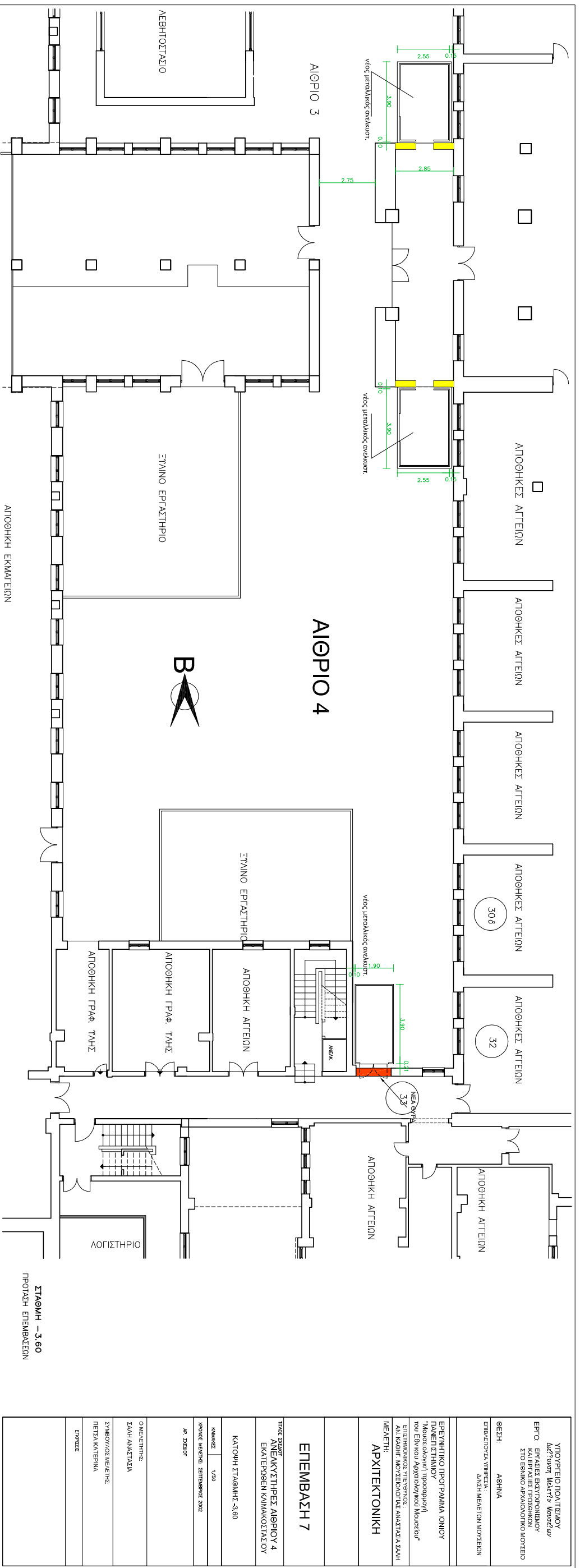
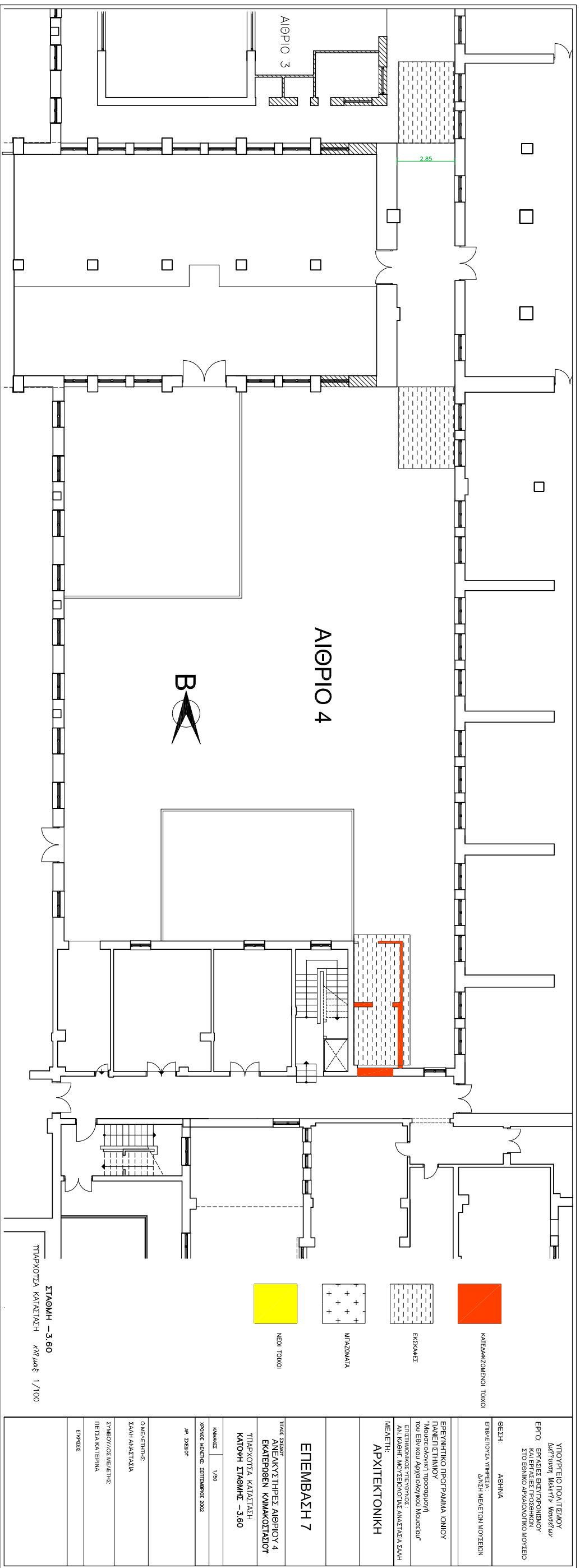

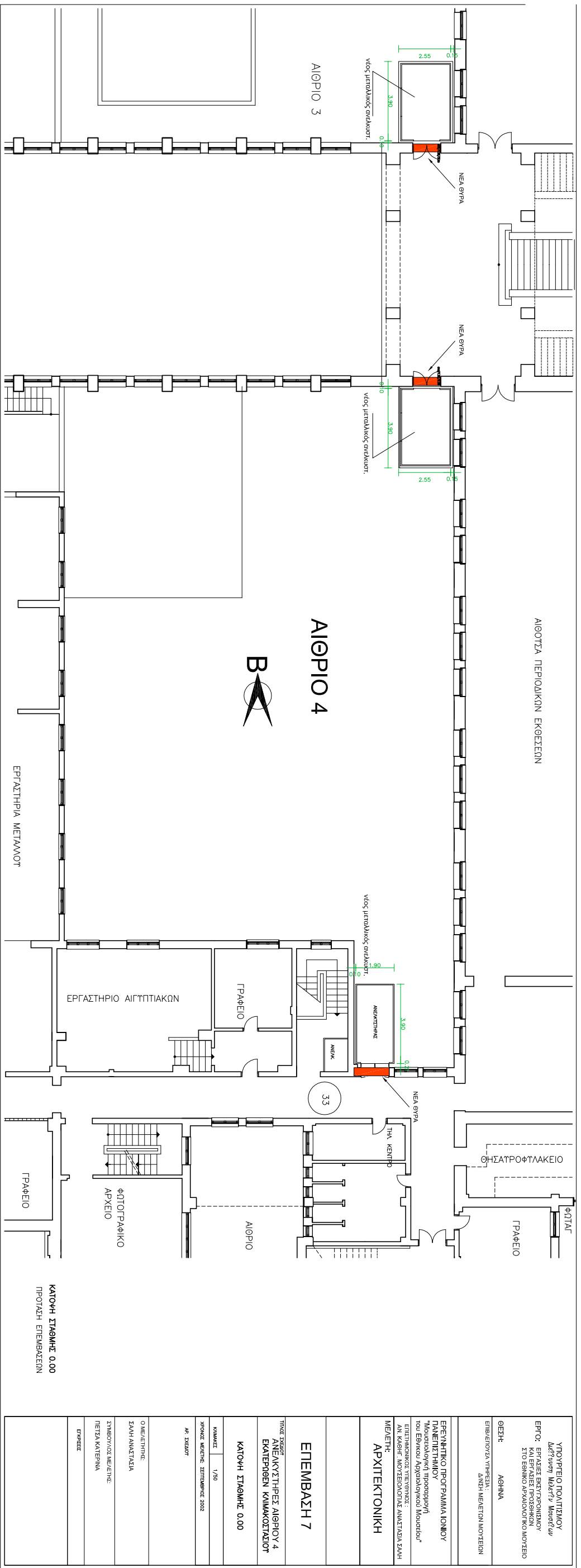

ΥΠΟΥΡΓΕΙΟ ΠΟΛΙΤΙΣΜΟΥ Διεύθυνση Μελετών Μνημείων ΕΡΓΑΣΙΕΣ ΕΚΣΥΓΧΡΟΝΙΣΜΟΥ ΚΑΙ ΕΠΙΣΤΑΣΕΩΝ ΠΡΟΣΘΗΚΩΝ ΣΤΟ ΕΘΝΙΚΟ ΑΡΧΑΙΟΛΟΓΙΚΟ ΜΟΥΣΕΙΟ	ΥΠΟΥΡΓΕΙΟ ΠΟΛΙΤΙΣΜΟΥ Διεύθυνση Μελετών Μνημείων ΕΡΓΑΣΙΕΣ ΕΚΣΥΓΧΡΟΝΙΣΜΟΥ ΚΑΙ ΕΠΙΣΤΑΣΕΩΝ ΠΡΟΣΘΗΚΩΝ ΣΤΟ ΕΘΝΙΚΟ ΑΡΧΑΙΟΛΟΓΙΚΟ ΜΟΥΣΕΙΟ
ΓΕΩΓΡΑΦΙΑ ΑΘΗΝΑ	ΓΕΩΓΡΑΦΙΑ ΑΘΗΝΑ
ΕΠΙΒΛΕΠΟΥΣΑ ΥΠΗΡΕΣΙΑ: ΔΙΕΥΘΥΝΣΗ ΜΕΛΕΤΩΝ ΜΟΥΣΕΙΩΝ	ΕΠΙΒΛΕΠΟΥΣΑ ΥΠΗΡΕΣΙΑ: ΔΙΕΥΘΥΝΣΗ ΜΕΛΕΤΩΝ ΜΟΥΣΕΙΩΝ
ΕΡΕΥΝΗΤΙΚΟ ΠΡΟΓΡΑΜΜΑ ΙΟΝΙΟΥ ΠΑΝΕΠΙΣΤΗΜΙΟΥ Παιδαγωγική Προσομοίωση του Εθνικού Αρχαιολογικού Μουσείου*	ΕΡΕΥΝΗΤΙΚΟ ΠΡΟΓΡΑΜΜΑ ΙΟΝΙΟΥ ΠΑΝΕΠΙΣΤΗΜΙΟΥ Παιδαγωγική Προσομοίωση του Εθνικού Αρχαιολογικού Μουσείου*
ΜΕΛΕΤΗ: ΑΡΧΙΤΕΚΤΟΝΙΚΗ	ΜΕΛΕΤΗ: ΑΡΧΙΤΕΚΤΟΝΙΚΗ
<b>ΕΠΕΜΒΑΣΗ 7</b>	<b>ΕΠΕΜΒΑΣΗ 7</b>
ΤΙΤΛΟΣ ΣΧΕΔΙΟΥ ΑΝΕΚΔΟΣΤΗΡΙΕΣ ΑΙΘΡΟΥΣ 4 ΕΚΑΤΕΡΩΘΕΝ ΚΑΜΑΚΟΖΙΔΙΟΥ*	ΤΙΤΛΟΣ ΣΧΕΔΙΟΥ ΑΝΕΚΔΟΣΤΗΡΙΕΣ ΑΙΘΡΟΥΣ 4 ΕΚΑΤΕΡΩΘΕΝ ΚΑΜΑΚΟΖΙΔΙΟΥ*
ΚΑΤΩΦΗ ΣΤΑΘΜΗΣ 0.00	ΚΑΤΩΦΗ ΣΤΑΘΜΗΣ 0.00
ΚΑΜΜΑΤΙ 1/20	ΚΑΜΜΑΤΙ 1/20
ΧΡΟΝΟΣ ΜΕΛΕΤΗΣ: ΣΕΠΤΕΜΒΡΙΟΣ 2022	ΧΡΟΝΟΣ ΜΕΛΕΤΗΣ: ΣΕΠΤΕΜΒΡΙΟΣ 2022
ΑΡΧΙΤΕΚΤΟΝ	ΑΡΧΙΤΕΚΤΟΝ
Ο ΜΕΛΕΤΗΤΗΣ: ΣΑΗΛ ΑΝΑΣΤΑΣΙΑ	Ο ΜΕΛΕΤΗΤΗΣ: ΣΑΗΛ ΑΝΑΣΤΑΣΙΑ
ΣΥΜΒΟΥΛΟΣ ΜΕΛΕΤΗΣ: ΠΕΤΣΑ ΚΑΤΕΡΙΝΑ	ΣΥΜΒΟΥΛΟΣ ΜΕΛΕΤΗΣ: ΠΕΤΣΑ ΚΑΤΕΡΙΝΑ
ΕΠΙΧΕΙΡΗΣΙΑ	ΕΠΙΧΕΙΡΗΣΙΑ

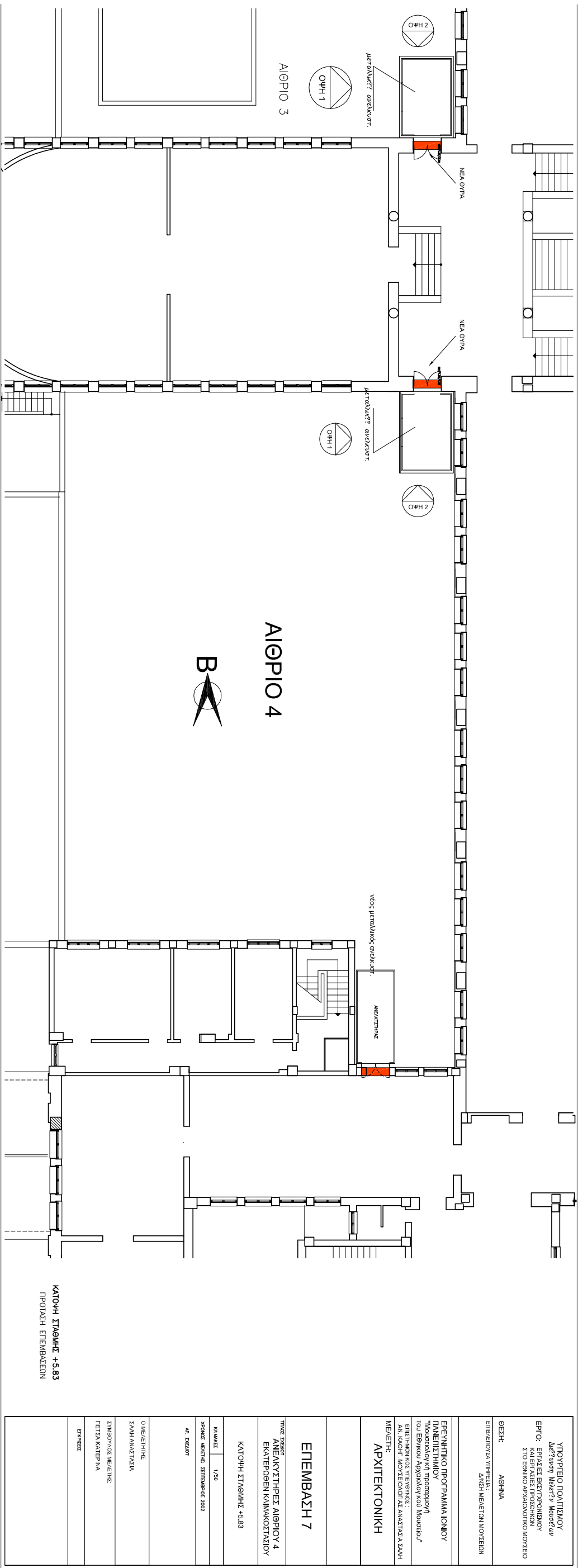

ΥΠΟΥΡΓΕΙΟ ΠΟΛΙΤΙΣΜΟΥ Διεύθυνση Μελετών Μνημείων ΕΡΓΑΣΙΕΣ ΕΚΣΥΓΧΡΟΝΙΣΜΟΥ ΚΑΙ ΕΠΙΣΤΑΣΕΩΝ ΠΡΟΣΘΗΚΩΝ ΣΤΟ ΕΘΝΙΚΟ ΑΡΧΑΙΟΛΟΓΙΚΟ ΜΟΥΣΕΙΟ	ΥΠΟΥΡΓΕΙΟ ΠΟΛΙΤΙΣΜΟΥ Διεύθυνση Μελετών Μνημείων ΕΡΓΑΣΙΕΣ ΕΚΣΥΓΧΡΟΝΙΣΜΟΥ ΚΑΙ ΕΠΙΣΤΑΣΕΩΝ ΠΡΟΣΘΗΚΩΝ ΣΤΟ ΕΘΝΙΚΟ ΑΡΧΑΙΟΛΟΓΙΚΟ ΜΟΥΣΕΙΟ
ΓΕΩΓΡΑΦΙΑ ΑΘΗΝΑ	ΓΕΩΓΡΑΦΙΑ ΑΘΗΝΑ
ΕΠΙΒΛΕΠΟΥΣΑ ΥΠΗΡΕΣΙΑ: ΔΙΕΥΘΥΝΣΗ ΜΕΛΕΤΩΝ ΜΟΥΣΕΙΩΝ	ΕΠΙΒΛΕΠΟΥΣΑ ΥΠΗΡΕΣΙΑ: ΔΙΕΥΘΥΝΣΗ ΜΕΛΕΤΩΝ ΜΟΥΣΕΙΩΝ
ΕΡΕΥΝΗΤΙΚΟ ΠΡΟΓΡΑΜΜΑ ΙΟΝΙΟΥ ΠΑΝΕΠΙΣΤΗΜΙΟΥ Παιδαγωγική Προσομοίωση του Εθνικού Αρχαιολογικού Μουσείου*	ΕΡΕΥΝΗΤΙΚΟ ΠΡΟΓΡΑΜΜΑ ΙΟΝΙΟΥ ΠΑΝΕΠΙΣΤΗΜΙΟΥ Παιδαγωγική Προσομοίωση του Εθνικού Αρχαιολογικού Μουσείου*
ΜΕΛΕΤΗ: ΑΡΧΙΤΕΚΤΟΝΙΚΗ	ΜΕΛΕΤΗ: ΑΡΧΙΤΕΚΤΟΝΙΚΗ
<b>ΕΠΕΜΒΑΣΗ 7</b>	<b>ΕΠΕΜΒΑΣΗ 7</b>
ΤΙΤΛΟΣ ΣΧΕΔΙΟΥ ΑΝΕΚΔΟΣΤΗΡΙΕΣ ΑΙΘΡΟΥΣ 4 ΕΚΑΤΕΡΩΘΕΝ ΚΑΜΑΚΟΖΙΔΙΟΥ*	ΤΙΤΛΟΣ ΣΧΕΔΙΟΥ ΑΝΕΚΔΟΣΤΗΡΙΕΣ ΑΙΘΡΟΥΣ 4 ΕΚΑΤΕΡΩΘΕΝ ΚΑΜΑΚΟΖΙΔΙΟΥ*
ΚΑΤΩΦΗ ΣΤΑΘΜΗΣ +5.83	ΚΑΤΩΦΗ ΣΤΑΘΜΗΣ +5.83
ΚΑΜΜΑΤΙ 1/20	ΚΑΜΜΑΤΙ 1/20
ΧΡΟΝΟΣ ΜΕΛΕΤΗΣ: ΣΕΠΤΕΜΒΡΙΟΣ 2022	ΧΡΟΝΟΣ ΜΕΛΕΤΗΣ: ΣΕΠΤΕΜΒΡΙΟΣ 2022
ΑΡΧΙΤΕΚΤΟΝ	ΑΡΧΙΤΕΚΤΟΝ
Ο ΜΕΛΕΤΗΤΗΣ: ΣΑΗΛ ΑΝΑΣΤΑΣΙΑ	Ο ΜΕΛΕΤΗΤΗΣ: ΣΑΗΛ ΑΝΑΣΤΑΣΙΑ
ΣΥΜΒΟΥΛΟΣ ΜΕΛΕΤΗΣ: ΠΕΤΣΑ ΚΑΤΕΡΙΝΑ	ΣΥΜΒΟΥΛΟΣ ΜΕΛΕΤΗΣ: ΠΕΤΣΑ ΚΑΤΕΡΙΝΑ
ΕΠΙΧΕΙΡΗΣΙΑ	ΕΠΙΧΕΙΡΗΣΙΑ

<b>ΥΠΟΥΡΓΕΙΟ ΠΟΛΙΤΙΣΜΟΥ</b> <i>Διεύθυνση Μελετών Μουσείων</i>	
<b>ΕΡΓΟ:</b> ΕΡΓΑΣΙΕΣ ΕΚΣΥΓΧΡΟΝΙΣΜΟΥ ΚΑΙ ΕΡΓΑΣΙΕΣ ΠΡΟΣΘΗΚΩΝ ΣΤΟ ΕΘΝΙΚΟ ΑΡΧΑΙΟΛΟΓΙΚΟ ΜΟΥΣΕΙΟ	
<b>ΘΕΣΗ:</b>	ΑΘΗΝΑ
<b>ΕΠΙΒΛΕΠΟΥΣΑ ΥΠΗΡΕΣΙΑ:</b> ΔΝΣΗ ΜΕΛΕΤΩΝ ΜΟΥΣΕΙΩΝ	
<b>ΕΡΕΥΝΗΤΙΚΟ ΠΡΟΓΡΑΜΜΑ ΙΟΝΙΟΥ ΠΑΝΕΠΙΣΤΗΜΙΟΥ</b> "Μουσολογική προσεγγισή του Εθνικού Αρχαιολογικού Μουσείου" ΕΠΙΣΤΗΜΟΝΙΚΟΣ ΥΠΕΥΘΥΝΟΣ: ΑΝ. ΚΑΘΗΓ. ΜΟΥΣΕΙΟΛΟΓΙΑΣ ΑΝΑΣΤΑΣΙΑ ΣΑΛΗ	
<b>ΜΕΛΕΤΗ:</b> <b>ΑΡΧΙΤΕΚΤΟΝΙΚΗ</b>	
<b>ΕΠΕΜΒΑΣΗ 7</b>	
ΑΝΕΚΤΙΣΤΗΡΕΙ ΑΘΡΟΙΟΤ 4 ΕΚΑΤΕΡΩΘΕΝ ΚΑΙΜΑΚΟΣΤΑΣΙΟΤ	
ΟΨΗ 1, ΟΨΗ2	
ΚΑΙΜΑΚΟΣ	1/50
ΧΡΟΝΟΣ ΜΕΛΕΤΗΣ: ΣΕΠΤΕΜΒΡΙΟΣ 2002	
ΑΡ. ΣΧΕΔΙΟΥ	
<b>Ο ΜΕΛΕΤΗΤΗΣ:</b> ΣΑΛΗ ΑΝΑΣΤΑΣΙΑ	
<b>ΣΥΜΒΟΥΛΟΣ ΜΕΛΕΤΗΣ:</b> ΠΕΤΣΑ ΚΑΤΕΡΙΝΑ	
ΕΓΚΡΙΣΕΙΣ	

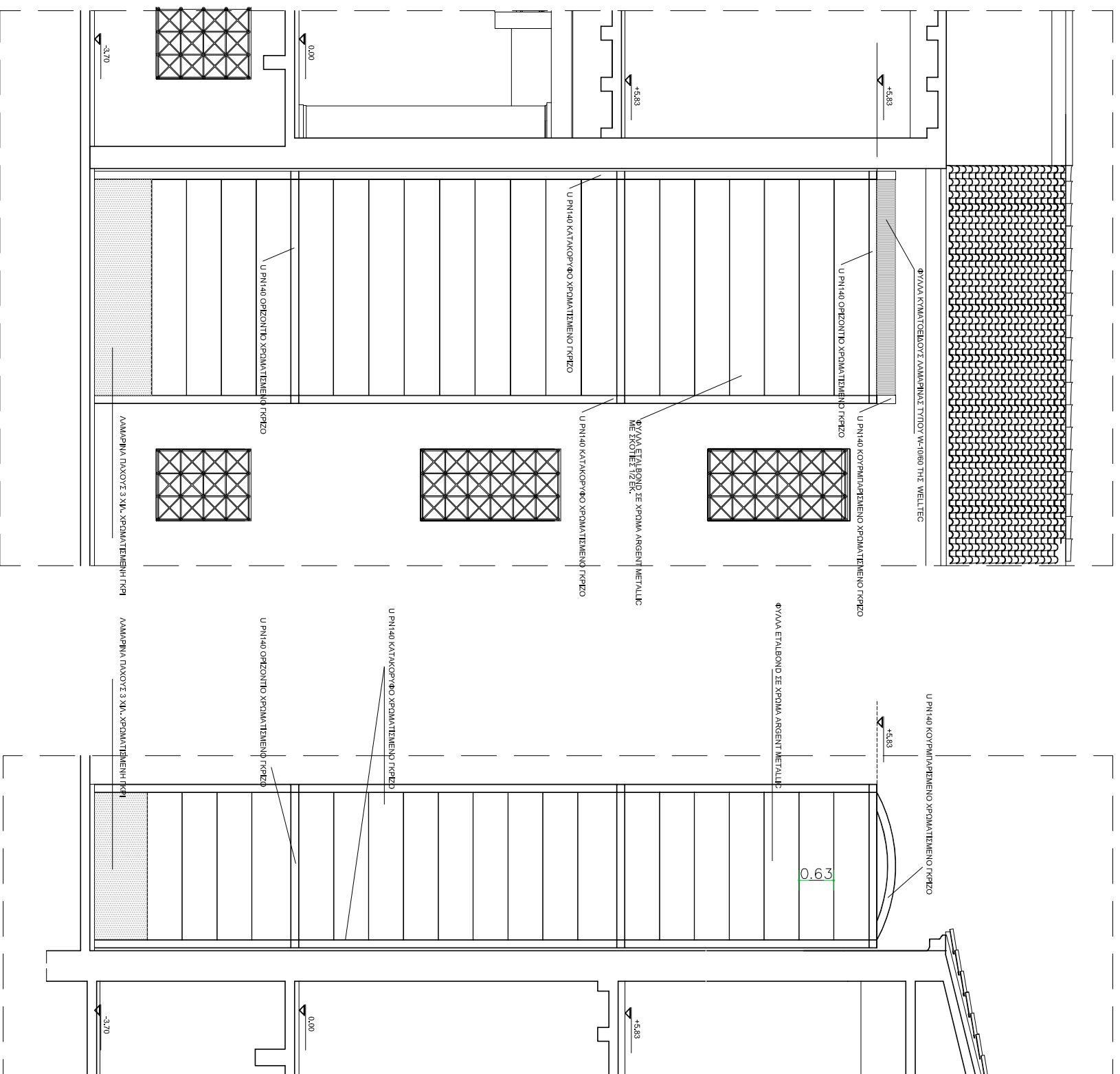

ΟΨΗ 1

ΟΨΗ 2

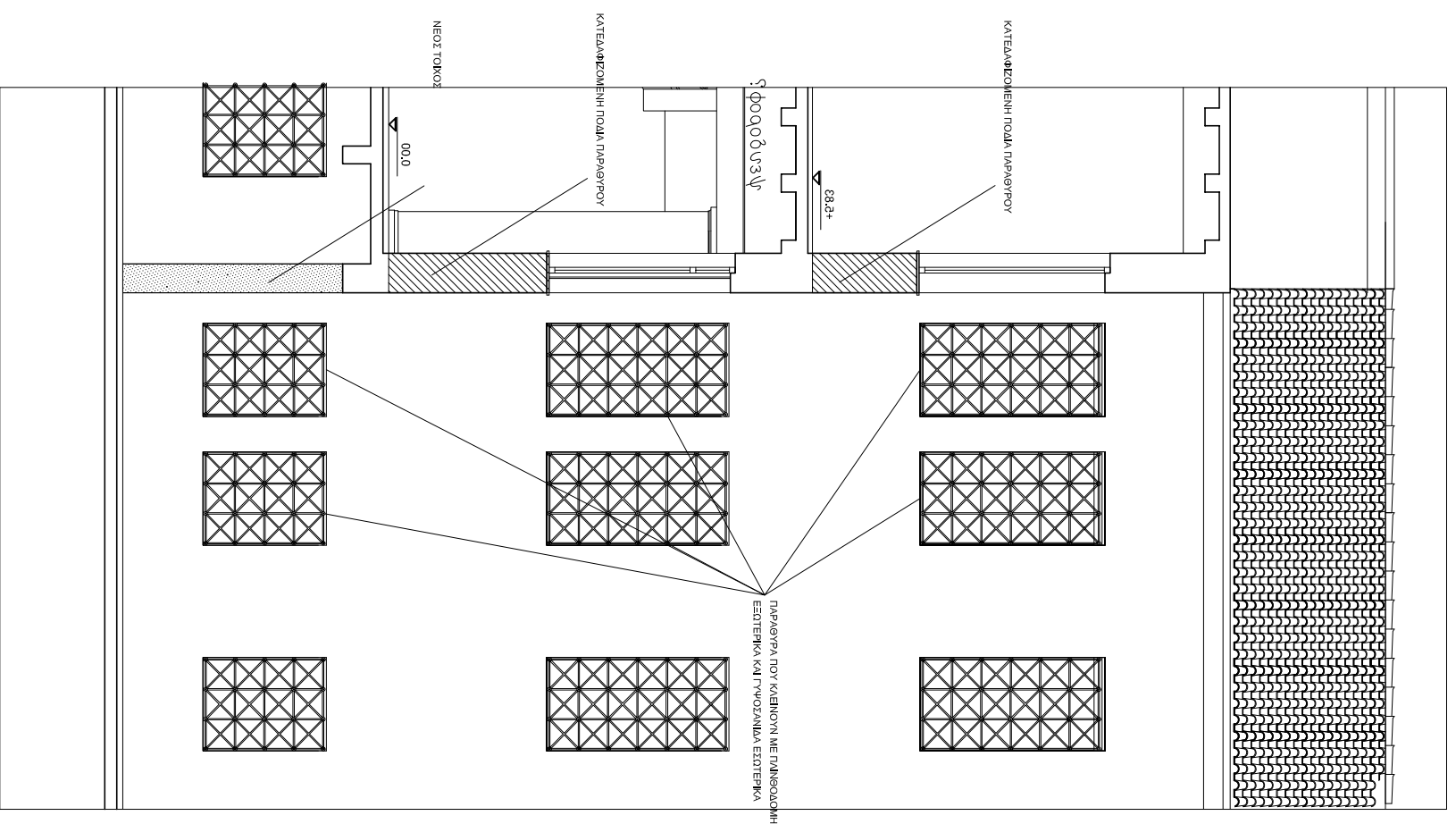

ΟΨΗ 1 (ΠΛΑΡΧΟΤΗΣ ΚΑΤΑΣΤΑΣΗ)

ΥΠΟΦΕΙΟ ΠΟΛΙΤΕΜΟΥ Δεξιότυπη Μακρή, Μουρέλιω
ΕΡΓΟ: ΕΡΓΑΣΙΕΣ ΕΚΣΥΓΧΡΟΝΙΣΜΟΥ ΚΑΙ ΕΡΓΑΣΙΕΣ ΠΡΟΣΘΗΚΗΣ ΣΤΟ ΕΘΝΙΚΟ ΑΡΧΑΙΟΛΟΓΙΚΟ ΜΟΥΣΕΙΟ
ΘΕΣΗ: ΑΘΗΝΑ
ΕΠΙΒΛΕΠΟΥΣΑ ΥΠΗΡΕΣΙΑ: ΔΙΑΝΗ ΜΕΛΕΤΩΝ ΜΟΥΣΕΙΩΝ
ΕΡΕΥΝΗΤΙΚΟ ΠΡΟΓΡΑΜΜΑ ΙΟΝΙΟΥ ΠΑΝΕΠΙΣΤΗΜΙΟΥ "Μουσολογική προσομοίωση του Εθνικού Αρχαιολογικού Μουσείου"
ΕΠΙΤΗΡΗΤΙΚΟΣ ΥΠΕΥΘΥΝΟΣ: ΑΝ. ΚΑΡΗΓΗ, ΜΟΥΣΕΙΟΛΟΓΙΚΗ ΑΝΑΤΑΞΙΑ ΕΛΛΗΣ ΜΕΛΕΤΗ: ΑΡΧΙΤΕΚΤΟΝΙΚΗ
<b>ΕΠΕΜΒΑΣΗ 7</b>
ΤΙΤΟΣ ΣΧΕΔΙΟΥ ΑΝΕΛΥΣΤΗΡΕΣ ΑΙΘΡΟΥ 4 ΕΚΑΤΕΡΩΘΕΝ ΚΑΜΑΚΟΣΤΑΣΙΟΥ
ΚΑΤΩΗ
ΚΩΜΑΧΟΣ 1/50
ΧΡΟΝΟΣ ΜΕΛΕΤΗΣ: ΣΕΠΤΕΜΒΡΙΟΣ 2002
ΑΡ. ΣΧΕΔΙΟΥ
Ο ΜΕΛΕΤΗΤΗΣ: ΣΑΗΗ ΑΝΑΤΑΞΙΑ
ΣΥΜΒΟΥΛΟΣ ΜΕΛΕΤΗΣ: ΠΕΤΣΑ ΚΑΤΕΡΙΝΑ
ΕΡΩΤΗΣΕΙΣ

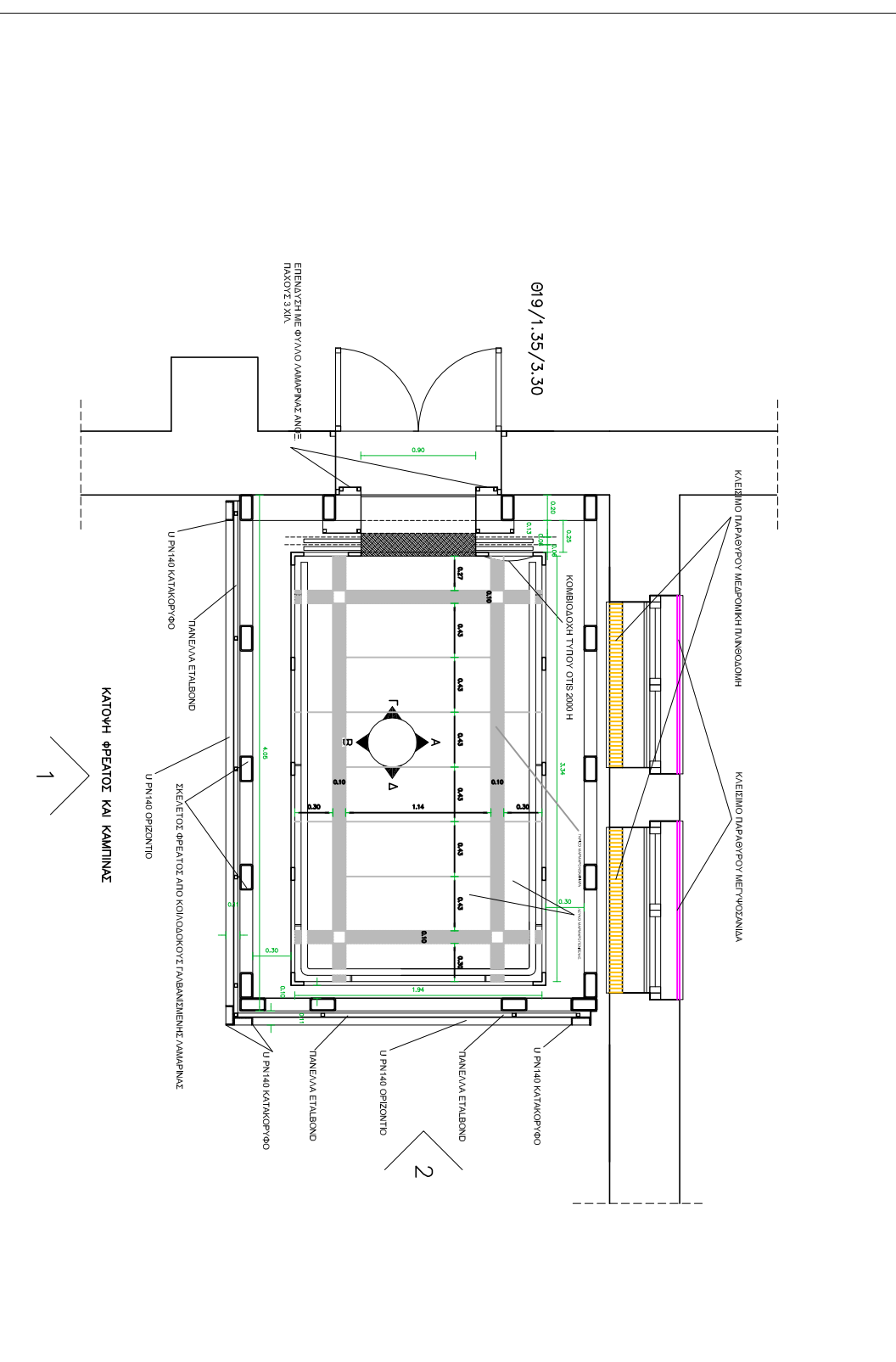

ΥΠΟΦΕΙΟ ΠΟΛΙΤΕΜΟΥ Δεξιότυπη Μακρή, Μουρέλιω
ΕΡΓΟ: ΕΡΓΑΣΙΕΣ ΕΚΣΥΓΧΡΟΝΙΣΜΟΥ ΚΑΙ ΕΡΓΑΣΙΕΣ ΠΡΟΣΘΗΚΗΣ ΣΤΟ ΕΘΝΙΚΟ ΑΡΧΑΙΟΛΟΓΙΚΟ ΜΟΥΣΕΙΟ
ΘΕΣΗ: ΑΘΗΝΑ
ΕΠΙΒΛΕΠΟΥΣΑ ΥΠΗΡΕΣΙΑ: ΔΙΑΝΗ ΜΕΛΕΤΩΝ ΜΟΥΣΕΙΩΝ
ΕΡΕΥΝΗΤΙΚΟ ΠΡΟΓΡΑΜΜΑ ΙΟΝΙΟΥ ΠΑΝΕΠΙΣΤΗΜΙΟΥ "Μουσολογική προσομοίωση του Εθνικού Αρχαιολογικού Μουσείου"
ΕΠΙΤΗΡΗΤΙΚΟΣ ΥΠΕΥΘΥΝΟΣ: ΑΝ. ΚΑΡΗΓΗ, ΜΟΥΣΕΙΟΛΟΓΙΚΗ ΑΝΑΤΑΞΙΑ ΕΛΛΗΣ ΜΕΛΕΤΗ: ΑΡΧΙΤΕΚΤΟΝΙΚΗ
<b>ΕΠΕΜΒΑΣΗ 7</b>
ΤΙΤΟΣ ΣΧΕΔΙΟΥ ΑΝΕΛΥΣΤΗΡΕΣ ΑΙΘΡΟΥ 4 ΕΚΑΤΕΡΩΘΕΝ ΚΑΜΑΚΟΣΤΑΣΙΟΥ
ΑΝΑΠΤΗΜΑΤΑ ΟΡΕΩΝ, ΚΑΙ ΑΝΩΩΗ ΚΑΜΙΤΙΝΑΣ
ΚΩΜΑΧΟΣ 1/50
ΧΡΟΝΟΣ ΜΕΛΕΤΗΣ: ΣΕΠΤΕΜΒΡΙΟΣ 2002
ΑΡ. ΣΧΕΔΙΟΥ
Ο ΜΕΛΕΤΗΤΗΣ: ΣΑΗΗ ΑΝΑΤΑΞΙΑ
ΣΥΜΒΟΥΛΟΣ ΜΕΛΕΤΗΣ: ΠΕΤΣΑ ΚΑΤΕΡΙΝΑ
ΕΡΩΤΗΣΕΙΣ

